

VULCAN

concept

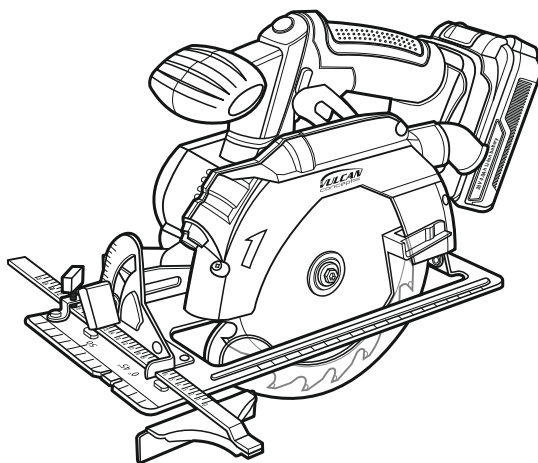

20V
CONNECT

VJP60

EN	Instruction manual	CORDLESS HAND-HELD CIRCULAR SAW.....	5
PL	Oryginalna instrukcja obsługi	AKUMULATOROWA RĘCZNA PILARKA TARCZOWA	12
RU	Инструкция по эксплуатации	АККУМУЛЯТОРНАЯ РУЧНАЯ ЦИРКУЛЯРНАЯ ПИЛА..	20
RO	Instrucții de folosire	FERĂSTRĂU CIRCULAR CU ACUMULATOR.....	30
LV	Lietošanas instrukcija	AKUMULATORA ROKAS RIPŽĀĢIS.....	38
CS	Návod na obsluhu	AKUMULÁTOROVÁ MANUÁLNÍ KOTOUČOVÁ PILA.....	46
HU	Használati utasítások	AKKUMULÁTOROS KÉZI KÖRFŰRÉSZ	54
LT	Naudojimo instrukcija	AKUMULATORINIS RANKINIS DISKINIS PJŪKLAS.....	62

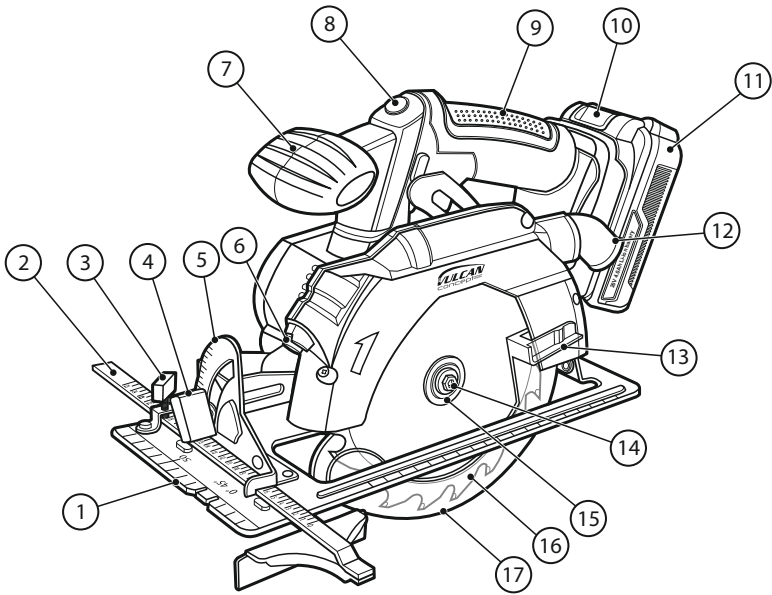
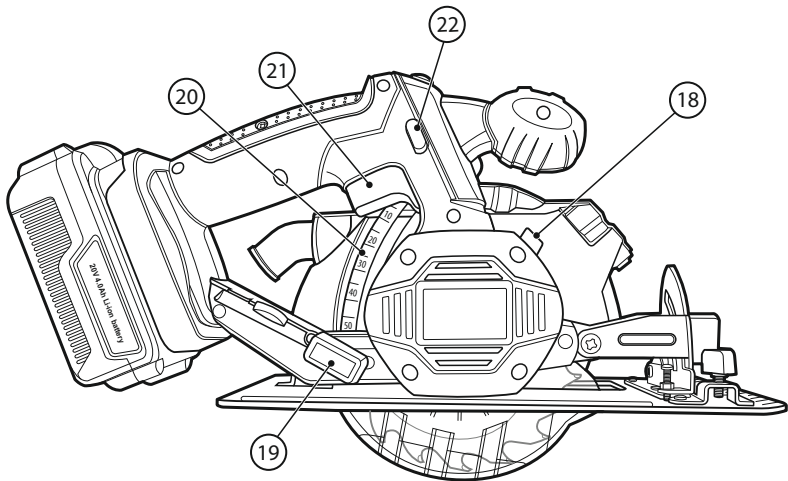
A**B**

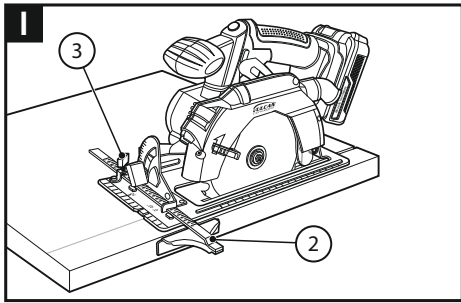
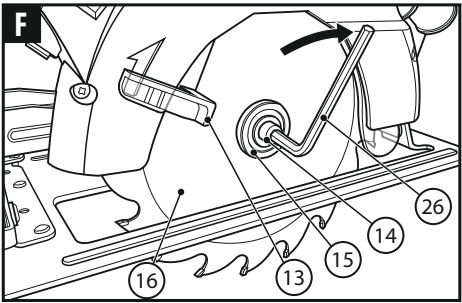
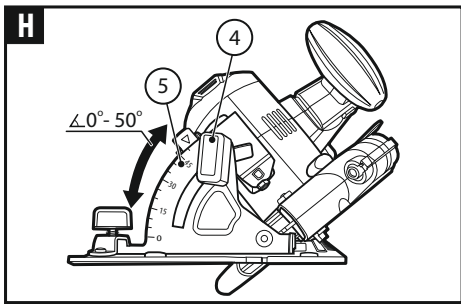
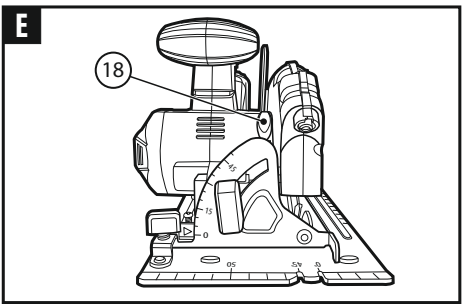
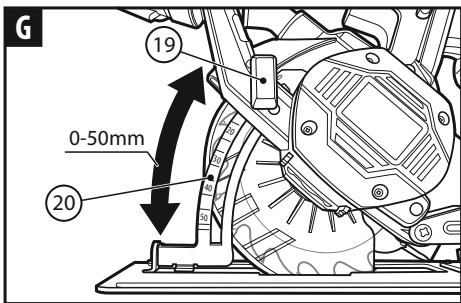
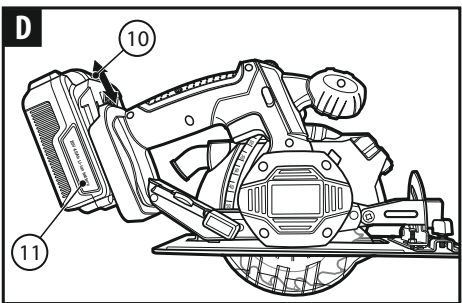
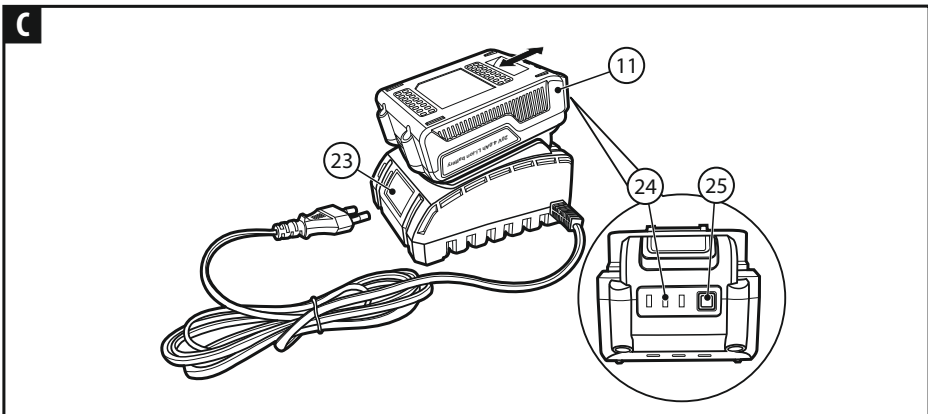

20V CONNECT

VJV10AL



VJV10



VJS40



VJR50



VJP60



VJPS70



VJK11



VJL12



VJL13

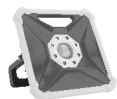

VJG14



VJ1LD



VJ2AK



VJ4AK



EN

CONNECT 20V lets you power several power tools with a single battery.

Choose one of our tools, batteries, and chargers and expand your workshop with **CONNECT 20V**.

PL

CONNECT 20V pozwala zasilać kilka elektronarzędzi z pomocą jednego akumulatora.

Wybierz narzędzie, akumulator i ładowarkę z naszej oferty, a potem rozszerzaj swój zestaw narzędzi **CONNECT 20V**.

RU

CONNECT 20V позволяет запитывать несколько электроинструментов с помощью одной батареи.

Выберите инструмент, аккумулятор и зарядное устройство из нашей oferty, а затем расширьте свой набор инструментов **CONNECT 20V**.

RO

CONNECT 20V permite alimentarea câtorva unelte electrice cu ajutorul unui singur acumulator.

Selectați unealta, acumulatorul și încărcătorul din oferta noastră, iar apoi lărgiți setul dumneavoastră de unelte **CONNECT 20V**.

LV

CONNECT 20V dod iespēju barot vairākus elektroinstrumentus ar vienu akumulatoru.

No mūsu piedāvājuma izvēlies instrumentu, akumulatoru un lādētāju, un pēc tam paplašini savu instrumentu komplektu ar **CONNECT 20V**.

CS

CONNECT 20V umožňuje napájet několik elektronářadí s použitím jednoho akumulátoru.

Zvolte si nářadí, akumulátor a nabíječku z naší nabídky a následně rozšiřte soubor svého elektronářadí **CONNECT 20V**.

HU

A **CONNECT 20V** több elektromos szerszám töltését is lehetővé teszi egy akkumulátorról.

Válassz ki a szerszámot, az akkumulátort és a töltőt az ajánlatunkból, majd bővítsd a **CONNECT 20V** elektromos szerszámaidat.

LT

CONNECT 20V gali maitinti kelis elektros įrankius, panaudojant vieną akumuliatorių.

Iš mūsų asortimento išsirinkite elektros įrankį, akumuliatorių ir įkroviklį, o po to praturtinkite savo rinkinį **CONNECT 20V**.



BEFORE YOU START USING THE MACHINE READ THOROUGHLY THIS MANUAL.

Keep this document for future reference.



WARNING! Read all safety warnings marked with a symbol  and all operating safety instructions.

To limit the risk of fire, electric shock and injury while using the device, follow all operating safety instructions and tips provided below.

Keep all work safety instructions and tips for future reference.

In warnings provided herein the expression "power tool" means a power tool powered from the mains (with a power cord) or a battery powered power tool (cordless).



WARNING! General work safety warnings for use of the tool.

Workplace safety:

- Keep your workplace tidy and well lit. Untidiness and bad lighting result in higher accident rate.
- Do not use the power tool in explosive environments, created by flammable liquids, gases or dusts. The power tool generates sparks that can ignite dust or vapors.
- Keep children and unauthorized persons away from the place where the power tools are used. Inattention may result in losing control over your power tool.



WARNING! General warnings regarding the use of power tools.

Electric safety:

- Plugs used in power tools must match wall outlets. Never modify the plug of your power tool. Do not use any extension cables when operating a power tool with a grounding/earthing conductor (PE). Any modifications of plugs and outlets increase the risk of electric shock.
- Avoid touching earthed surfaces or grounded items like pipes, heaters, central heating radiators and refrigerators. Touching earthed or grounded surfaces increases the risk of electric shock.
- Do not expose your power tool to rain or damp environments. Water penetrating the tool increases the risk of electric shock.
- Do not damage the power cord. Never use the power cord to carry, pull the power tool and do not pull by its power cord to disconnect plug from the outlet. Keep the power cord away from sources of heat, oils, sharp edges and moving parts. Damaged or entangled power cords increase the risk of electric shock.
- When your power tool is operated outdoors use extension cords intended for outdoor use only. Using an extension cable intended for outdoor use decreases the risk of electric shock.
- It is recommended to connect the device to a mains supply equipped with a residual current device (RCD) with a rated current of 30 mA or less.
- When it is unavoidable to use your power tool in a damp environment use an RCD (Residual Current Device) for protection. The use of RCDs decreases the risk of electric shock.



WARNING! General warnings regarding the use of power tools.

Personal safety:

- This equipment is not intended for use by persons (including children) disabled physically, mentally, sensorial or persons with no experience and knowledge in operating the equipment unless they operate the equipment under supervision or follow user's instructions provided by persons responsible for their safety.
- It is necessary to predict steps, watch and keep common sense when using power tools. Do not operate power tools when you are tired, under influence of drugs, medicine or alcohol. A moment of inattention while operating a power tool may result in serious personal injury.
- Use personal protective equipment (PPE). Always wear safety goggles. Wearing personal protective equipment (PPE) including a dust mask, anti-slippery footwear, a helmet and ear protection reduces personal injury.
- Avoid unexpected start up. Before connecting your power tool to the mains and/or inserting a battery make sure its power switch is in off position. Carrying your power tool with a finger on its power switch or without disconnecting it from the mains (switched on) may result in an accident.
- Before starting your power tool remove any keys/wrenches. Leaving a key/wrench in the rotating part of your power tool may result in personal injury.
- Do not lean forward too far. Always remain stable and maintain balance. It will allow you to have a better control over your power tool in unpredictable situations.
- Wear appropriate clothing. Do not wear loose clothes or jewelry. Keep your hair tied. Keep your clothes away from moving parts. Loose clothes, jewelry or long hair may be caught by moving parts.
- If your power tool allows for using an external dust extraction or collection system, make sure it is connected and used properly. Using dust collectors may reduce dust affected risks.
- Do not let your skills gained through the frequent use of the power tool make you overconfident and disregard safety rules. Carelessness may cause injury in a fraction of a second.



WARNING! General warnings regarding the use of power tools.

Use and taking care of your power tool:

- Do not overload your power tool. Use a power tool with power adjusted to work being done. An appropriately chosen power tool will allow you to work better and safer under load it has been designed for.
- Do not use a power tool when its power switch is out of order (it does not switch it on or off). Any power tool with its power switch out of order is dangerous and must be repaired.
- Always disconnect the plug from the power source and/or disconnect its battery before changing any settings, performing replacement or storage. Such preventive measures reduce the risk of accidental power tool start up.
- Keep your power tool out of reach of children and do not allow unauthorized persons to use the power tool. Power tools in hands of untrained persons can be dangerous.
- Power tools require maintenance. Check power tools for concentricity or jamming of moving parts, any cracks and all

other factors affecting the power tool work safety. If any damage to the power tool is detected, it should be repaired before use. Improper power tool maintenance is a reason for many accidents.

- f) **Cutting tools should be sharp and clean.** Keeping sharp cutting edges in good condition reduces the risk of jamming and facilitates operation.
- g) **Power tools, equipment, working tools etc. should be used according to this user's manual taking into account operating conditions and the work to be done.** Misusing a power tool can result in dangerous situations.
- h) **At low temperatures and after a long brakes in operation it is recommended to turn the power tool to operate it with no load for a few minutes to provide proper grease distribution inside its driving mechanism.**
- i) **Use soft, damp (cannot be wet) cloth and soap to clean power tools. Do not use petrol, solvents and other agents that may damage your equipment.**
- j) **Power tools can be stored/carried after making sure that all moving components are locked and protected against release with original devices intended for this purpose.**
- k) **Store power tools in a dry, dust and water-protected place.**
- l) **Carry your power tool in its original packaging to provide protection against mechanical damage.**
- m) **Keep handles and grip surfaces clean and free from oil and grease. Secure grip and control over the tool in unexpected circumstances are impossible if handles and grip surfaces are slippery.**



WARNING! General warnings regarding the use of power tools.

Repair:

- a) **Warranty and post-warranty repairs of its power tools are carried out by PROFIX Service, which guarantees the best quality or repair and use of genuine spare parts.**
- b) **Under no circumstances repair damaged batteries. All activities related to battery repair may be performed only by the manufacturer or by authorised service centres.**



WARNING! Circular saw – safety warnings

Personal safety:

- a) **Keep your hands away from the cutting area and the blade. Keep your second hand on the ancillary handle or on the motor housing. If both hands are holding the saw, they cannot be cut by the blade.**
- b) **Do not reach underneath the workpiece. The guard cannot protect you from the blade underneath the workpiece.**
- c) **Set the cutting depth to match the thickness of the item to be cut. The saw blade should extend below the workpiece by no more than the height of the tooth.**
- d) **Never hold the item being cut in your hands or across your leg. Fix the item to a stable base. Stable fixing of the item being cut is necessary to minimize body exposure, blade binding, or loss of control.**
- e) **Hold the saw by the insulated gripping surfaces when performing an operation where the saw may contact hidden live wiring or its own cord. Contact with a "live" wire will also make**

exposed metal parts of the tool "live" and shock the operator.

- f) **When ripping always use a rip fence or straight edge guide.** This improves the accuracy of cut and reduces the chance for blade binding.
- g) **Always use blades with correct size and shape (diamond vs. round) arbor holes.** Blades that do not match the mounting hardware of the saw will run eccentrically, causing loss of control.
- h) **Never use damaged or incorrect blade washers or bolts.** The blade washers and bolt were specially designed for the specific saw, for optimum performance and safety of operation.

Causes and prevention of kickback:

- kickback is a sudden reaction to a pinched, bound, or misaligned saw blade, causing an uncontrolled saw to lift up and out of the workpiece toward the operator;
- when the blade is pinched or bound tightly by the kerf closing down, the blade stalls and the motor reaction drives the unit rapidly back toward the operator;
- if the blade becomes twisted or misaligned in the workpiece, the teeth at the back edge of the blade can dig into the top surface of the wood, causing the blade to climb out of the kerf and jump back toward the operator.

Kickback is the result of improper use of the saw or incorrect operating procedures or conditions and can be avoided by taking proper precautions, as listed below.

- a) **Maintain a firm grip with both hands on the saw and position your arms to allow you to resist the kickback force. Stand on one side of the saw so as to be away from the cutting line of the saw. Kickback may cause the saw to jump backward, but the kickback force can be controlled by the operator if proper precautions have been observed.**
- b) **When blade is binding, or when interrupting a cut for any reason, release the trigger and hold the saw motionless in the material until the blade comes to a complete stop. Never attempt to remove the saw from the workpiece or pull the saw backward while the blade is in motion or kickback may occur. Investigate and take corrective actions to eliminate the cause of blade binding.**
- c) **When restarting a saw in the workpiece, center the saw blade in the kerf and check that saw teeth are not engaged into the material. If the blade is binding, it may walk up or kickback from the workpiece when the saw is restarted.**
- d) **Support large panels to minimize the risk of blade pinching and kickback. Large panels tend to sag under their own weight. Supports must be placed under the panel on both sides, near the line of cut and near the edge of the panel.**
- e) **Do not use dull or damaged blades. Unsharpened or improperly set blades produce a narrow kerf causing excessive friction, blade binding and kickback.**
- f) **Blade depth and bevel adjusting locking levers must be tight and secure before making a cut. If blade adjustment shifts while cutting, it may cause binding and kickback.**
- g) **Use extra caution when making a "pocket cut" into existing walls or other blind areas. The protruding blade may cut objects that can cause kickback.**
- h) **Before each cut, check if the lower guard is positioned**

properly. Do not use the saw when the lower guard does not move freely and does not close immediately. Never fix or leave the lower guard in the open position. If the saw is dropped accidentally, the lower guard may become bent. Lift the lower guard with the pulling grip and make sure that it moves freely and does not touch the saw or any other part for each angle and cutting depth setting.

- i) **Check the operation of the lower guard spring. If the guard or the spring does not work correctly, they should be repaired prior to use.** *The lower guard may move slowly due to damaged parts, sticky deposits, or accumulation of refuse.*
- j) **Manual retraction of the lower guard is allowed only during special cuts, such as “pocket cuts” and “complex cuts.” Lift the lower guard using the pulling grip; as soon as the saw blade enters the material, the lower guard should become released.** *For all other types of cuts, the lower guard must work on its own.*
- k) **Always look to see if the lower guard covers the saw before you place the saw on a table or on the floor.** *Unprotected saw blade will cause the saw to move backwards cutting any item on its way. Keep in mind how much time it takes until the saw blade stops after the tool is switched off.*



REMARK! Use dust collector equipment!

If the manufacturer has provided dust suction and collection equipment, check if it is connected and properly mounted.



WARNING!

Use protective equipment. Always use dust masks.

Contact with or inhalation of dust produced when using the circular saw may cause hazard to the health of the user and potentially to other persons located in the work area. To protect yourself from dust and vapors, always wear a dust mask and assure the safety of other persons present in the work area.



REMARK! Do not use circular saws with dimensions other than those given in this document.

Use only blades with proper diameter and thickness and suitable for the rotational speed of the specific saw.

- **Do not use blades made from high-alloy high-speed steel. Saw blades made from this material break easily.**
- **Do not use blades for metal or stone.**
- **Install only sharp blades in a perfect condition; immediately replace cracked or bent disks with new ones.**
- **Check if the blade is firmly fixed and turns in the proper direction.**



WARNING!

Use protective equipment. Always wear protective goggles.



WARNING!

Use protective equipment. Always use hearing protection.



WARNING! Circular saw – additional safety warnings

Personal safety:

1. Do not connect the battery until you are sure that:

- a) the tool is equipped with a cutting blade (disk) for wood and wood-like materials with an admissible rotational speed of at least 4300 rpm,
 - b) cutting disk (16) is properly and securely fixed, and the directions of arrows on the disk and the guard are the same,
 - c) cutting disk (16) is in good technical condition showing no traces of damage, cracks or nicks.
 - d) saw switch (21) is in off position, the safety pushbutton (22) and the spindle lock lever (18) are released,
 - e) the hex key (26) for fixing the disk (blade) screw of disk (14) has been removed from its seat and is out of saw operation field,
 - f) the following are firmly tightened: cutting depth setting screw (19), cutting angle setting screw (3) and the parallel cutting guide setting screw (3),
 - g) moving guard for cutting disk (17) is fully operational and remains in closed position.
2. Before switching on the saw make sure that there are no nails, screws, bolts and/or other foreign objects in the material machined.
 3. Never block the guard of cutting disk (17).
 4. When starting and operating the saw hold it always by both handles (7) and (9).
 5. The tool can be turned on only when its blade (16) does not contact the object machined.
 6. Do not start cutting until the saw disk has reached its maximum rotational speed.
 7. Cutting is allowed only when the saw foot (1) rests securely on the material.
 8. Never apply exceeding force to the saw while cutting. It may result in an accident leading to injury or death and/or damage to the overloaded motor. Damage to the motor (burned winding) resulting from machine overload is excluded from warranty cover!
 9. The saw cannot be used for curved-lined cutting, edge machining and milling as it may result in an accident leading to injury or death and/or damage to the machine excluded from warranty cover.
 10. After turning the saw off it is not allowed to brake the disk by pressing it to the material.
 11. Check the condition of screws fixing the saw body on a regular basis. Retighten if necessary (screwdriver Ph3).



The saw is a device equipped with a laser pointer, with a class 2 laser according to **EN 60825**. Do not look into the laser beam and direct the laser beam in the eyes of people and animals. Looking into a beam emitted by a class 2 laser is not harmful, if it does not last longer than 0.25 s. The reflex to close ones eyes is generally sufficient protection. The use of optical devices, such as glasses or binoculars, does not increase the risk of eye damage.



WARNING! Safe use of rechargeable batteries and battery chargers -

Using the battery:

- a) **Use only the batteries that correspond to specifications required by the equipment manufacturer.** *Use of unsuitable batteries may lead to cracks and destruction of the battery, personal injuries or fires.*
- b) **WARNING: In case of damage or improper use of the battery,**

explosive gases might be released. The battery must be kept away from fire and proper ventilation is to be assured during charging. It cannot be left for a longer period of time in a high temperature environment (areas with strong exposure to the sun, close to radiators or any other place with a temperature above 40 degrees).

- c) **The battery must be charged within the temperature range of 15 to 25°C.**
- d) **Batteries can be charged exclusively with use of a power adapter recommended by the manufacturer of the tool.** Application of any other power adapter may pose a risk of a fire.
- e) **Never expose the battery to the effect of water or moisture.**
- f) **When another battery is to be charged in sequence the time gap between charging operations must be not less than 30 minutes.**
- g) **In no case may you open the battery.**
- h) **Under unfavourable conditions electrolyte may leak from batteries, be careful to avoid contacts with the liquid. In case of accidental contacts with the liquid wash the affected locations with water. When liquid penetrates eyes, seek also for medical assistance.** The liquid that leaks from batteries may be a reason for irritation or scalds.
- i) **When the battery unit is not in use keep it far away from metallic items such as paper clips, coins, keys, nails, bolts or other metal things that may short the battery terminals.** Shorts of battery terminals may cause burns or fires.
- j) **Never throw batteries to fireplaces.**
- k) **Never charge a damaged battery.**



The batteries are intended for multiple use and contain harmful lithium.

Upon the battery lifetime expires the battery must be disposed in accordance with environmental regulations. Discharge the battery first to the empty state and remove from the electric tool. Hand over to an organization that deals with utilization of batteries or take it back to the shop where the tool had been purchased.

Using the charger:

- a) **Use only dedicated power adapters to charge the battery.** Application of a power adapter dedicated to charge another type of the battery unit poses a risk of fires.
- b) **Do not disassemble the charger.**
- c) **The charger is designed exclusively for indoor use.** It must not be exposed to water or moisture.
- d) **Charge only in an ambient temperature between 15-25 degrees.**
- e) **Do not insert metal objects of any kind into the charger.**

INTENDED USE:

The cordless hand-held circular saw is a tool used for cutting wood, plywood, particle board and similar wood-based materials.

It cannot be used to cut, grind metal or stone as well it is not allowed to use blades for grinding and cutting stone or metal.

This circular saw is suitable for straight-line cutting only. It is not suitable for curved-line cutting.

It is a universal manually operated machine with a compact, ergonomic design. It allows the user to adjust the cutting depth and adapt the machine to the thickness of the material to be cut and make an angle cut

(cutting plane non-perpendicular to the surface of the material being cut).

It is a safe machine due to its construction with a self-regulating shielding uncovering and covering the cutting blade during operation.

The design of the machine also allows the user to easily operate buttons, locks and handles that fulfil specific utility, as well as service and maintenance functions.

Observe the safety instructions, as well as the assembly instruction and the use guidelines given in this document. The service and maintenance staff must become familiar with the guidelines and be advised of the potential hazards. Also, the applicable occupational health and safety regulations concerning accident prevention must be strictly observed.

The tool is not intended for professional or industrial use. The guarantee will become void if the tool is used in professional workshops, industrial plants, or for similar activities.

Any use of the saw that is not in observance with the above-mentioned purpose is forbidden, leads to the loss of warranty, and relieves the manufacturer from responsibility for the resulting damage.

Any modifications of the tool by the user relieve the manufacturer from responsibility for any damage and injuries to the user and the surroundings.

Proper use of the saw also pertains to maintenance, storage, transport, and repairs.

The saw must only be repaired in service points designated by the manufacturer. Battery-powered devices should be repaired only by authorised persons.

Proper use cannot guarantee that no residual risk will occur. Due to the design of the machine, the following risks may occur:

- the operator may touch the saw blade in the unguarded part of the saw;
- the operator may touch the saw blade while it is moving (which will result in a cut);
- the workpiece or its part may be thrown away by the saw;
- the blade may crack/break;
- the operator may suffer a hearing injury due to the failure to use the required hearing protection equipment;
- the operator may inhale the harmful wood dust while performing work in closed premises.

THE SET INCLUDES:

- Cordless hand-held circular saw - 1 pc
- Rip fence - 1 pc
- Blade Ø 140 x Ø 20 x 24T-1 pc
- Hex key - 1 pc
- Instruction manual - 1 pc
- Warranty card - 1 pc

DEVICE COMPONENTS:

The numbering of device elements refers to the drawing on pages 2-3 of the instruction manual:

- Fig.A:**
1. Saw foot
 2. Rip fence
 3. Rip fence adjustment screw
 4. Cutting angle adjustment screw
 5. Bevel angle scale

- 6. Laser pointer
- 7. Ancillary grip
- 8. Laser pointer on/off button
- 9. Grip
- 10. Battery lock button*
- 11. Battery*
- 12. Suction outlet
- 13. Saw blade guard grip
- 14. Blade fixing screw
- 15. Outer clamping flange
- 16. Blade
- 17. Saw blade moving guard

- Fig.B:** 18. Spindle lock button
19. Cutting depth adjustment screw
20. Cut depth scale
21. Switch
22. Safety pushbutton

- Fig.C:** 23. Charger*
24. Battery level indicator*
25. Battery level indicator button*

- Fig.F:** 26. Hex key

*The accessories shown or described are not standard equipment.
For the complete offer of auxiliary equipment, see our catalogue.

TECHNICAL DATA:

Supply voltage	20 V d.c.	
Rotation speed under no-load conditions	4300/min	
Saw blade diameter, max.	ø140 mm	
Saw blade inner diameter	ø20 mm	
Cutting depth	40mm (90°)/27,5mm(45°)	
Cutting angle	0° ~ 45°	
Laser pointer	laser class	2
	laser wavelength	650 nm
	laser power	≤ 1mW
Weight (with battery)	2,6 kg	
Acoustic pressure level(LpA)	91,6 dB(A)	
Acoustic power (LwA)	102,6 dB(A)	
Tolerance of measurements $K_{1,pt}, K_{1,wt}$	3 dB(A)	
Vibration level acc. to: EN 62841 wood cutting $a_{h,w}$	1,07 m/s ²	
Tolerance of measurements K	1,5m/s ²	
Recommended 20 V Li-ion batteries: VJ2AK (2Ah), VJ4AK (4Ah)		
Recommend charger: VJ1LD (1h)		

The vibration level value given refers to basic application of the tool. If the tool is used for other applications or with other tools, or if it is not maintained properly, the vibration level may differ from the values given. The above-mentioned causes may lead to higher exposure to vibrations during the whole work time.

One must implement additional safety measures to protect the operators from exposure to vibrations, such as maintenance of the electric tool and work tools, assurance of proper hand temperature, or determination of

the sequence of work operations.

The declared total vibrations and declared noise emissions were measured in accordance with a standard test method and may be used for tool comparison.

The declared total vibrations and noise emissions can be used in preliminary exposure assessment.

Warnings:

The vibrations and noise emissions during the actual use of the power tool may differ from the declared values depending on how the tool is used and on the type of the workpiece in particular.

Determine safeguards to protect the operator. They should be based on the estimated exposure under actual operational conditions (taking into account all parts of the operating cycle such as when the tool is switched off or idle except the start time).

PREPARATION FOR WORK:

- Prior to each use of the tool one has to check whether moving parts of the device are in operating conditions, not seized, cracked or damaged that may affect proper operation of the tool. Damaged tools must be handed over for repairs before they can be used again.
- When cutting wood that has already been used, be careful of foreign objects such as nails, screws, etc.

■ Charging the battery

NOTE! Battery and charger are not part of the delivery. Depending on your needs, you can purchase a 2.0 Ah battery **VJ2AK** or 4.0Ah **VJ4AK** and a compatible charger **VJ1LD** (charging time 1-2 hours).

You can check the battery level with the battery level indicator button (25) (see Fig. C). A single LED means the battery level is low, two LEDs mean medium level, and three LEDs mean full battery. Charge the battery fully before use.

Charger VJ1LD

The first charging procedure using **VJ1LD** should last at least 1 hour (2.0Ah **VJ2AK** battery), or 2 hours (4.0Ah **VJ4AK** battery).

- Press the battery lock button (10) and remove the battery (11) from the saw (see Fig. D).
- Connect the battery (11) to the charger (23) (see Fig. C).
- Connect the charger plug to a mains socket (220–240V, 50 Hz).

■ Battery charging indicator

A **green** LED light indicates that the charger is connected to a power source. After the battery is connected, the **red** LED is on to indicate charging.

When the battery is fully charged, the red LED goes off and the green LED is on.

After charging, disconnect the charger and remove the battery.

NOTE! The battery may get slightly hot when charging. This is not a malfunction.

The lithium-ion battery can be charged at any moment, without detriment to its life. Interrupting the charging process does not entail a risk of damaging the battery cells.

HOW TO OPERATE THE TOOL:

- Before you start working check the cutting disk condition to avoid overload and improper tool operation.
- First mark the cutting line on the material.

3. The tool is provided with a safety pushbutton (22) which prevents accidental activation of the circular saw. In order to switch on the saw, one must first press the safety pushbutton and then press the saw ON/OFF button (21) and hold it in the depressed position. The operator may start working with the saw only after it reaches the maximum rotational speed.
4. Put the saw foot (1) onto the material in such a way to hold it tight against the material surface, and to place the mark showing cutting line under the foot.
5. When operating the saw (straight-line plane forward motion) as the disk sinks into material, the guard (17) gradually exposes the disk allowing for cutting material. The guard returning spring brings back the guard to its original position as the disk withdraws from the material.
6. The saw should be moved exactly along a straight line. Failure to observe this recommendation may result in raising the resistance to machining and disk blockage. It may result in burning motor windings, losing warranty rights and even in a serious accident.
7. To stop cutting with the saw:
 - a) withdraw the rotating disk from the material being cut,
 - b) release the switch button (21),
 - c) wait until the saw disk stops rotating,
 - d) put the tool aside to a safe place.
8. Then after taking steps shown in section 7:
 - a) disconnecting the battery,
 - b) clean the saw to remove sawdust and dust,
 - c) protect the tool against unauthorized access (e.g. children).

■ Suction outlet

Remove sawdust by connecting an appropriate vacuum cleaner with the suction hose to the outlet (12).

■ Laser pointer

The laser pointer shows the cutting line. Mark the required line on the surface of the workpiece and guide the laser along the marked line during cutting.

To turn the laser pointer on or off, press the on/off switch (8).

Check before sawing whether the cutting line is correctly shown. The laser pointer can shift as a result of vibrations during intensive use of the power tool.

NOTE: After each sawing process, turn the laser pointer off.

REPLACING THE SAW BLADE:

REMARK: Before the cutting blade is replaced, disconnect the machine from the battery.

When installing the disc, use protective gloves. You may suffer cuts when touching the disk.

Use only saw blades with parameters corresponding to the nominal data given in this document.

Never use grinding discs as worktools.

In order to replace the blade:

- Press and hold the spindle lock button (18) in this position (fig. E, page 3).

3). Unscrew the fixing screw (14) with the hex key (26) (fig. F, page 3).

REMARK: The spindle lock button (18) can only be pressed when the spindle is stationary. Otherwise, the tool may become damaged.

- Using the guard grip (13), move the guard backwards and hold it. Take off the outer clamping flange(15) and the blade (16) from the tool

shaft (fig. F, page 3).

REMARK: Do not take the outer clamping flange; if the flange falls out, put it back in with the flat surface to the outside of the machine body.

Install a new blade taking the same steps in reverse direction. When installing a cutting disk remember to observe the rotation directions shown by the arrows. The direction of the arrow on the disk should be the same as the direction of the arrow placed on the cutting disk.

SETTING THE CUTTING DEPTH (fig. G):

Carrying out shallow cuts at depths lower than the thickness of material being machined is possible when setting the cutting depth by lowering the foot (1) to a selected position. The cutting depth at 0° can be set between 0 mm and 48 mm.

1. Disconnect the saw from the battery.
2. Loosen the saw blade cutting depth adjustment screw (19).
3. Set the desired cutting depth using the cutting depth scale (20).
4. Lock the screw (19).

CAUTION! The cutting depth should be approx. 3 mm greater than the thickness of the material, so that the blade protrudes slightly more than a tooth's height on the other side of the cut material.

SETTING THE CUTTING INCLINATION ANGLE (fig. H):

The saw allows users to cut at an angle to the material surface within the range 0° ÷ 45°. To enable this it is necessary to set the saw foot (1) in a selected position.

1. Disconnect the saw from the battery.
2. Loosen the cutting angle adjustment screw (4).
3. Set the desired cutting angle using the cutting angle scale (5).
4. Lock the screw (4).

NOTE! For angle cuts, the cutting depth is less than the value indicated on the cut depth scale.

USING THE PARALLEL CUTTING GUIDE (fig. I):

The guide (2) allows users to cut parallelly to the edge of the material being cut.

1. Disconnect the saw from the battery.
2. Insert the guide (2) into slots provided at the front of the foot.
3. Set a selected cutting width.
4. Lock the setting with screw (3).
5. Start cutting.

STORAGE AND MAINTENANCE:

The tool must be stored in a place that is not accessible to children and must be kept clean and protected from moisture and dust. The storage conditions should prevent potential mechanical damage and impact of the weather conditions.

The tool does not require any special maintenance procedures. Just keep it clean, protect against humidity and dust.

After completing work it is recommended to clean the saw to remove sawdust and dust. It can be done using the guard handle of the cutting disk (13) that allows us to expose the disk (16).

NOTE: the handle can be used only during maintenance or service procedures after disconnecting the tool from the battery.

After completing work in intensely dusty environments it is recommended to use compressed air to clean venting holes – it will protect bearings against premature wear and remove dust obstructing

the air-cooling intake.

Clean the housing with a clean, damp cloth and a small amount of soap, then wipe dry.

Do not use any cleaning agents or solvents; they can damage parts of the device made of plastic.

Make sure that no water penetrates inside the device.

The charger may be cleaned exclusively with use of a dry cloth.

Visible dirt in the laser beam outlet should be carefully removed with a cotton swab using a glass cleaning fluids.

TRANSPORTATION:

The saw should be transported and stored in a package that protects it against humidity, dust and small particle penetration – special attention should be paid to provide proper protection to venting holes. Small particles (objects) penetrating into the housing can damage the motor.

If the battery is removed for transport or storage, make sure the contacts will not short circuit. Remove metal items such as screws, nails, clasps, loose bits, wires, or metal filings from the case or transport container or otherwise prevent them from touching the battery.

PROTECTION OF THE ENVIRONMENT:



NOTE: The symbol nearby denotes that old equipment must never be thrown away together with other waste (with the penalty of a fine). Hazardous components of electronic equipment may adversely affect the natural environment and human health.

Each household may contribute to the recovery and reuse (recycling) of old machinery and equipment. Both in Poland and Europe a system for recovery of used equipment either exists or is being created. The system obliges all organizations that sell such equipment to collect the used machinery and appliances. Moreover, general purpose collecting points for such equipment are available.

MANUFACTURER:

PROFIX Co.Ltd.,

34 Marywilka Street,
03-228 Warsaw, POLAND.

This appliance is in conformity with national and European standards as well as with general safety guidelines.

NOTE: In case of technical issues, contact an authorised technical service. Any repairs are allowed to be carried out exclusively by qualified staff with use of original spare parts.

PICTOGRAMS:

Explanation of the icons located on the nominal plate and the information tags:

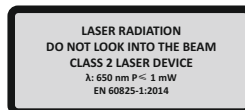

«Read this instruction before switching on the power supply and starting the work.»



«Protect the battery against heat, e. g., against continuous intense sunlight.»



«Never dispose of batteries in fire.»



«Never dispose of batteries in water.»



«For indoor use only.»

TROUBLESHOOTING GUIDE:

PROBLEM	POSSIBLE CAUSE	REMEDY
The saw does not work.	No power voltage, damaged motor or the power trigger.	Check the battery status, recharge or replace with a new one when necessary. When the problem persists hand over the tool for repair at a service workshop. Please refer to the warranty sheet for addresses of authorized workshops.
Irregularities of the motor operation.	Battery low.	Recharge the battery.
	Worn carbon brushes of the motor.	Have the brushes replaced at a service workshop.



The policy of the PROFIX company consists in permanent improvements of the offered products and therefore the company reserves the right to make amendments to the product specification without a prior notice. The images included into the operation manual are only of the exemplary nature and may slightly differ from actual appearance of the device purchased.

This instruction manual is protected by copyright. Copying it without the written consent of PROFIX Co. Ltd. is prohibited.



PRZED PRZYSTĄPIENIEM DO UŻYTKOWANIA NALEŻY ZAPOZNAĆ SIĘ Z NINIEJSZĄ INSTRUKCJĄ.

Zachowaj instrukcję do ewentualnego przyszłego wykorzystania.



OSTRZEŻENIE! Należy przeczytać wszystkie ostrzeżenia dotyczące bezpieczeństwa użytkowania oznaczone symbolem  i wszystkie wskazówki dotyczące bezpieczeństwa użytkowania.

Nieprzestrzeganie podanych niżej ostrzeżeń dotyczących bezpieczeństwa i wskazówek dotyczących bezpieczeństwa może być przyczyną porażenia prądem elektrycznym, pożaru i/lub poważnych obrażeń.

Zachowaj wszystkie ostrzeżenia i wskazówki dotyczące bezpieczeństwa, aby móc skorzystać z nich w przyszłości.

W podanych niżej ostrzeżeniach wyrażenie „elektronarzędzie” oznacza elektronarzędzie zasilane z sieci (z przewodem zasilającym) lub elektronarzędzie zasilane z akumulatora (bezwolnowodowe).



OSTRZEŻENIE! Ogólne ostrzeżenia dotyczące bezpieczeństwa użytkowania narzędzia.

Bezpieczeństwo w miejscu pracy:

- W miejscu pracy należy utrzymywać porządek i dobre oświetlenie. Nieporządek i złe oświetlenie przyczynia się do wypadków.
- Nie należy używać elektronarzędzia w środowiskach wybuchowych, tworzonych przez łatwo palne ciecze, gazy lub pyły. Elektronarzędzie wytwarza iskry, które mogą zapalić pył lub opary.
- Nie należy dopuszczać dzieci i obserwatorów do miejsc, w których używa się elektronarzędzi. Rozproszenie uwagi może spowodować utratę kontroli nad elektronarzędziem.



OSTRZEŻENIE! Ogólne ostrzeżenia dotyczące bezpieczeństwa użytkowania narzędzia.

Bezpieczeństwo elektryczne:

- Wtyczki elektronarzędzi muszą pasować do gniazdek. Nigdy w żaden sposób nie należy przerabiać wtyczki. Nie należy używać żadnych przedłużaczy w przypadku elektronarzędzi mających przewód z żyłą uziemienia ochronnego. Brak prziborów we wtyczkach i gniaздkach wtyczkowych zmniejsza ryzyko porażenia prądem elektrycznym.
- Należy unikać dotykania powierzchni uziemionych lub zwartych z masą, takich jak rury, ogrzewacze, grzejniki centralnego ogrzewania i chłodziarki. W przypadku dotknięcia części uziemionych lub zwartych z masą, wzrasta ryzyko porażenia prądem elektrycznym.
- Nie należy narażać elektronarzędzi na działanie deszczu lub warunków wilgotnych. W przypadku przedostania się do elektronarzędzia wody, wzrasta ryzyko porażenia prądem elektrycznym.
- Nie należy nadwierać przewodów przyłączeniowych. Nigdy nie należy używać przewodu przyłączeniowego do przenoszenia, ciągnięcia elektronarzędzia lub wyciągania wtyczki z gniazdka. Należy trzymać przewód przyłączeniowy z daleka od źródeł ciepła, olejów, ostrych krawędzi lub ruchomych części. Uszkodzone lub zaplątane przewody przyłączeniowe zwiększają ryzyko porażenia prądem elektrycznym.
- W przypadku, gdy elektronarzędzie używa się na wolnym

powietrzu, przewody przyłączeniowe należy przedłużyć przedłużaczami przeznaczonymi do pracy na wolnym powietrzu. Używanie przedłużacza przeznaczonego do pracy na wolnym powietrzu zmniejsza ryzyko porażenia prądem elektrycznym.

- Zaleca się podłączenie urządzenia do sieci elektrycznej wyposażonej w wyłącznik różnicowo-prądowy (RCD) o prądzie wyłączenia 30mA lub mniejszym.
- W przypadku, gdy używanie elektronarzędzia w środowisku wilgotnym jest nieuniknione, jako ochronę przed napięciem zasilania należy stosować urządzenie różnicowoprądowe (RCD). Zastosowanie RCD zmniejsza ryzyko porażenia prądem elektrycznym.



OSTRZEŻENIE! Ogólne ostrzeżenia dotyczące bezpieczeństwa użytkowania narzędzia.

Bezpieczeństwo osobiste:

- Niniejszy sprzęt nie jest przeznaczony do użytkowania przez osoby (w tym dzieci) o ograniczonej zdolności fizycznej, czuciowej lub psychicznej, lub osoby nie mające doświadczenia lub znajomości sprzętu, chyba że odbywa się to pod nadzorem lub zgodnie z instrukcją użytkowania sprzętu, przekazanej przez osoby odpowiadające za ich bezpieczeństwo.
- Należy być przewidującym, obserwować co się robi i zachowywać rozsądek podczas używania elektronarzędzia. Nie należy używać elektronarzędzia, gdy jest się zmęczonym lub pod wpływem narkotyków, alkoholu lub leków. Chwila nieuwagi podczas pracy elektronarzędziem może spowodować poważne osobiste obrażenia.
- Należy stosować wyposażenie ochronne. Należy zawsze zakładać okulary ochronne. Używanie w odpowiednich warunkach wyposażenia ochronnego, takiego jak maska przeciwpyłowa, obuwie antypoślizgowe, kask lub ochronniki słuchu, zmniejszy osobiste obrażenia.
- Należy unikać niezamierzonego rozruchu. Przed przyłączeniem do źródła zasilania i/lub przed podłączeniem akumulatora oraz zanim podniesie się lub przeniesie się narzędzie należy upewnić się, że wyłącznik elektronarzędzia jest w pozycji wyłączony. Przenoszenie elektronarzędzia z palcem na wyłączniku lub przyłączenie elektronarzędzia do sieci zasilającej przy załączonym wyłączniku może być przyczyną wypadku.
- Przed uruchomieniem elektronarzędzia należy usunąć wszystkie klucze. Pozostawienie klucza w obracającej się części elektronarzędzia może spowodować osobiste obrażenia.
- Nie należy wychylać się za daleko. Należy cały czas stać pewnie i zachować równowagę. Umożliwi to lepszą kontrolę nad elektronarzędziem w sytuacjach nieprzewidywalnych.
- Należy odpowiednio się ubierać. Nie należy nosić luźnego ubrania ani biżuterii. Należy utrzymywać swoje włosy, ubranie i rękawiczki z dala od części ruchomych. Luźne ubranie, biżuteria lub długie włosy mogą zostać zacementowane przez części ruchome.
- Jeżeli urządzenia są przystosowane do przyłączenia zewnętrznego odciążu pyłu i pochłaniacza pyłu, należy upewnić się, że są one przyłączone i prawidłowo użyte. Użycie pochłaniaczy pyłu może zredukować zagrożenia zależne od zapylenia.

- i) Nie pozwól, aby umiejętności uzyskane dzięki częstemu korzystaniu z elektronarzędzia pozwoliły Ci poczuć się pewnym siebie i zignorować zasady bezpieczeństwa. Nieostrożne działanie może spowodować poważne obrażenia w ułamku sekundy.



OSTRZEŻENIE! Ogólne ostrzeżenia dotyczące bezpieczeństwa użytkowania narzędzia.

Użytkowanie i troska o elektronarzędzie:

- a) Nie należy elektronarzędzia przeciążać. Należy stosować elektronarzędzie o mocy odpowiedniej do wykonywanej pracy. Właściwe elektronarzędzie umożliwi pracę lepszą i bezpieczniejszą przy obciążeniu, na jakie zostało zaprojektowane.
- b) Nie należy używać elektronarzędzia, jeżeli łącznik go nie załącza i nie wyłącza. Każde elektronarzędzie, którego nie można załączać lub wyłączać łącznikiem, jest niebezpieczne i musi zostać naprawione.
- c) Należy odłączać wtyczkę ze źródła zasilania elektronarzędzia i/lub odłączyć akumulator przed wykonaniem każdej nastawy, wymiany części lub magazynowaniem. Takie zapobiegawcze środki bezpieczeństwa redukują ryzyko przypadkowego rozruchu elektronarzędzia.
- d) Nieużywane elektronarzędzie należy przechowywać poza zasięgiem dzieci i nie należy pozwalać osobom niezaznajomionym z elektronarzędziem lub niniejszą instrukcją na używanie elektronarzędzia. Elektronarzędzia są niebezpieczne w rękach nieprzeszkolonych użytkowników.
- e) Elektronarzędzia należy konserwować. Należy sprawdzać współosiowość lub zakleszczenie się części ruchomych, pęknięcia części i wszystkie inne czynniki, które mogą mieć wpływ na pracę elektronarzędzia. Jeżeli stwierdzi się uszkodzenia, należy elektronarzędzie przed użyciem naprawić. Przyczyną wielu wypadków jest niefachowy sposób konserwacji elektronarzędzia.
- f) Narzędzia tnące powinny być ostre i czyste. Odpowiednie utrzymywanie ostrych krawędzi narzędzi tnących zmniejsza prawdopodobieństwo zakleszczenia i ułatwia obsługę.
- g) Elektronarzędzie, wyposażenie, narzędzia robocze itp. należy stosować zgodnie z niniejszą instrukcją, biorąc pod uwagę warunki pracy i rodzaj pracy do wykonania. Używanie elektronarzędzia w sposób, do którego nie jest przewidziane, może spowodować niebezpieczne sytuacje.
- h) W niskich temperaturach, lub po dłuższym okresie nie użytkowania, zalecane jest włączenie elektronarzędzia bez obciążenia na okres kilku minut w celu właściwego rozprowadzenia smaru w mechanizmie napędu.
- i) Do czyszczenia elektronarzędzi stosować miękką, wilgotną (nie mokra) szmatkę i mydło. Nie stosować benzyny, rozpuszczalników i innych środków mogących uszkodzić urządzenie.
- j) Elektronarzędzie należy przechowywać/ transportować po upewnieniu się, że wszystkie jego elementy ruchome są zablokowane i zabezpieczone przed odblokowaniem za pomocą oryginalnych elementów do tego przeznaczonych.
- k) Elektronarzędzie należy przechowywać w miejscu suchym, zabezpieczone przed kurzem i wnikaniem wilgoci.
- l) Transportowanie elektronarzędzia powinno odbywać się w

opakowaniu oryginalnym, zabezpieczającym przed uszkodzeniami mechanicznymi.

- m) Uchwyty i powierzchnie chwytne należy utrzymywać czyste i wolne od oleju i smaru. Śliskie uchwyty i powierzchnie chwytne nie pozwalają na bezpieczne trzymanie i kontrolę narzędzia w nieoczekiwanych sytuacjach.



OSTRZEŻENIE! Ogólne ostrzeżenia dotyczące bezpieczeństwa użytkowania narzędzia.

Naprawa:

- a) Naprawy gwarancyjne i pogwarancyjne swoich elektronarzędzi wykonuje Serwis PROFIX, co gwarantuje najwyższą jakość napraw oraz stosowanie oryginalnych części zamiennych.
- b) W żadnym wypadku nie naprawiać uszkodzonych akumulatorów. Wszystkie czynności związane z naprawą akumulatora mogą być wykonywane wyłącznie przez producenta lub przez autoryzowane serwisy.



OSTRZEŻENIE! Pilarka tarczowa, ostrzeżenia dotyczące bezpieczeństwa

Bezpieczeństwo osobiste:

- a) Trzymać ręce w oddali od obszaru cięcia i piły. Trzymać drugą rękę na rękojeści pomocniczej lub na obudowie silnika. Jeśli obiema rękami trzyma się pilarkę, to nie mogą być one narażone na zranienie piłą.
- b) Nie sięgać ręką pod spód przedmiotu obrabianego. Osłona nie może ochronić Cię przed piłą poniżej przedmiotu obrabianego.
- c) Nastawiać głębokość cięcia odpowiednią do grubości przedmiotu obrabianego. Zaleca się, aby tarcza wystawała poniżej ciętego materiału mniej niż na wysokość zęba.
- d) Nigdy nie trzymać przedmiotu przecinanego w rękach lub na nodze. Zamocować przedmiot obrabiany do stabilnej podstawy. Dobre zamocowanie przedmiotu obrabianego jest ważne, aby uniknąć niebezpieczeństwa kontaktu z ciałem, zakleszczenia piły lub utraty kontroli cięcia.
- e) Trzymać pilarkę za izolowane powierzchnie przeznaczone do tego celu podczas pracy, przy której piła może mieć styczność z przewodami pod napięciem lub z jej własnym przewodem zasilającym. Zetknięcie się z „przewodami pod napięciem” może także spowodować zranienie się „pod napięciem” metalowych części elektronarzędzia powodując porażenie operatora.
- f) Podczas cięcia wzdłużnego zawsze używać prowadnicy do cięcia wzdłużnego lub prowadnicy do krawędzi. Polecza to dokładność cięcia i zmniejsza możliwość zakleszczenia piły.
- g) Zawsze używać pił o prawidłowych wymiarach i kształcie otworów osadzących (np. kształt rombu lub okrągły). Piły, które nie pasują do uchwyty mocującego mogą pracować mimośrodowo, powodując utratę kontroli pracy.
- h) Nigdy nie stosować do mocowania piły uszkodzonych lub niewłaściwych podkładek lub śrub. Podkładki i śruby mocujące piłę zostały specjalnie zaprojektowane dla pilarki, aby zapewnić optymalne funkcjonowanie i bezpieczeństwo użytkowania.

Przyczyny odrzutu i zapobieganie odrzutowi:

— odrzut tylny to nagłe podniesienie i wycofanie pilarki w kierunku do operatora w linii cięcia, spowodowane niekontrolowanym cięciem przez

zahaczoną, zaciśniętą lub niewłaściwie prowadzoną tarczę piły;

– kiedy tarcza piły jest zahaczona lub zaciśnięta w szczelinie, tarcza zatrzymuje się i reakcja silnika powoduje gwałtowny ruch pilarki do tyłu, w kierunku do operatora;

– jeśli piła jest skręcona lub źle ustawiona w przecinanym elemencie, zęby piły po wyjściu z materiału mogą uderzyć w górną powierzchnię ciętego materiału powodując podniesienie piły i odrzut w kierunku operatora.

Odrzut tylny jest skutkiem niewłaściwego używania pilarki lub nieprawidłowych procedur lub warunków eksploatacji i można go uniknąć przyjmując stosowne środki ostrożności podane poniżej.

- a) **Trzymać pilarkę obydwo rękami mocno, z ramionami ustawionymi tak, aby wytrzymać się odrzutu tylnego. Przyjąć pozycję ciała z jednej strony pilarki, ale nie w linii cięcia. Odrzut tylny może spowodować gwałtowny ruch pilarki do tyłu, ale siła odrzutu tylnego może być kontrolowana przez operatora, jeśli przedsięwzięto odpowiednie środki ostrożności.**
- b) **Kiedy piła tarczowa zaczyna się lub kiedy przerywa cięcie z jakiegokolwiek powodu należy zwolnić przycisk włącznika i trzymać pilarkę nieruchomo w materiale dopóki tarcza piły nie zatrzyma się całkowicie. Nigdy nie próbować usunąć pilarki z materiału ciętego, ani nie ciągnąć pilarki do tyłu, dopóki tarcza piły porusza się lub może spowodować odrzut tylny. Zbadać i podejmować czynności korygujące, w celu eliminacji przyczyny zacinania się piły.**
- c) **W przypadku ponownego uruchomieniu pilarki w elemencie obrabianym wyśrodkować tarczę piły w rzemie i sprawdzić, czy zęby piły nie są zacementowane w materiale. Jeśli tarcza piły zaczyna się, kiedy pilarka jest ponownie uruchamiana, może się ona wysunąć lub spowodować odrzut tylny w stosunku do elementu obrabianego.**
- d) **Podtrzymywać duże płyty, aby zminimalizować ryzyko zaciśnięcia i odrzutu tylnego tarczy. Duże płyty mają tendencję do uginania się pod ich własnym ciężarem. Podpory powinny być umieszczone pod płytą po obydwu stronach, w pobliżu linii cięcia i w pobliżu krawędzi płyty.**
- e) **Nie używać tępych lub uszkodzonych pił. Nieostre lub niewłaściwie ustawione zęby piły tworzą wąski rżaz powodujący nadmierne tarcie, zacięcie piły i odrzut tylny.**
- f) **Nastawiać pewnie zaciski głębokości cięcia i kąta pochylenia piły tarczowej, przed wykonywaniem cięcia. Jeżeli nastawy pilarki zmieniają się podczas cięcia może to spowodować zakleszczenie i odrzut tylny.**
- g) **Szczególnie uważać podczas wykonywania «cięcia wgłębne» do istniejących ścianek lub innych ślepych przestrzeni. Wystająca piła może ciąć inne przedmioty, powodując odrzut tylny.**
- h) **Sprawdzać przed każdym użyciem osłonę dolną, czy jest prawidłowo nasunięta. Nie używać pilarki, jeśli osłona dolna nie porusza się swobodnie i nie zamyka się natychmiast. Nigdy nie przytwierdzać lub nie pozostawiać osłony dolnej w otwartym położeniu. Jeśli pilarka zostanie przypadkowo upuszczona, osłona dolna może zostać zgięta. Podnosić osłonę dolną za pomocą uchwyty odciągającego i upewnić się czy porusza się ona swobodnie i nie dotyka piły lub innej części dla każdego nastawienia**

kąta i głębokości cięcia.

- i) **Sprawdzać działanie sprężyny osłony dolnej. Jeśli osłona i sprężyna nie działają właściwie, powinny być naprawione przed użyciem. Osłona dolna może działać powoli wskutek uszkodzonych części, lekkich osadów, lub nawarstwienia odpadów.**
- j) **Dopuszcza się ręczne wycofanie osłony dolnej tylko przy specjalnych cięciach takich jak „cięcie wgłębne” i „cięcie złożone.” Podnosić osłonę dolną za pomocą uchwyty odciągającego i skoro piła zagłębi się w materiał, osłona dolna powinna być zwolniona. W przypadku wszystkich innych cięć zaleca się, aby osłona dolna działała samoczynnie.**
- k) **Zawsze obserwować, czy osłona dolna przykrywała piłę przed postawieniem pilarki na stole warsztatowym lub podłodze. Niechroniony brzeg piły będzie powodował, że pilarka będzie cofała się od tyłu tnąc cokolwiek na swojej drodze. Zdawać sobie sprawę z czasu potrzebnego do zatrzymania się piły po wyłączeniu.**



UWAGA! Używaj urządzeń do odsysania pyłu!

Jeżeli producent przewidział urządzenia do odsysania lub gromadzenia pyłu, sprawdź, czy są one przyłączone i prawidłowo zamontowane.



OSTRZEŻENIE!

Należy stosować wyposażenie ochronne. Należy zawsze zakładać maski przeciwpyłowe.

Kontakt lub wdychanie pyłów powstających podczas piłowania zagraża zdrowiu użytkownika i ewentualnie innych znajdujących się w pobliżu osób. Dla ochrony przed pyłami i parami zakładaj maskę przeciwpyłową i zadbaj też o bezpieczeństwo innych osób przebywających w miejscu pracy.



UWAGA! Nie używaj żadnych pił tarczowych o innych wymiarach, niż podane w tej instrukcji obsługi.

Stosuj wyłącznie tarcze tnące o odpowiedniej średnicy i grubości, przystosowane do prędkości obrotowej wrzeciona tej pilarki.

- **Nie używaj pił tarczowych z wysokostopowej stali szybko tnącej. Piły tego rodzaju łatwo się łamią.**
- **Nie używaj pił tarczowych do metalu lub kamienia.**
- **Zakładaj wyłącznie ostre tarcze tnące w idealnym stanie; pęknięte lub wygięte tarcze natychmiast wymieniaj na nowe.**
- **Sprawdź, czy piła tarczowa jest dobrze zamocowana i obraca się we właściwym kierunku.**



OSTRZEŻENIE

Należy stosować wyposażenie ochronne. Należy zawsze zakładać okulary ochronne.



OSTRZEŻENIE

Należy stosować wyposażenie ochronne. Należy zawsze zakładać ochronniki słuchu.



**OSTRZEŻENIE! Ręczna pilarka tarczowa, dodatkowo ostrzeżenia dotyczące bezpieczeństwa –
Bezpieczeństwo osobiste:**

1. Nie podłączaj akumulatora, dopóki nie upewnisz się, że:
 - a) zamocowana jest tarcza do drewna i materiałów drewnopochodnych o dopuszczalnej, max. prędkości obrotowej równej lub większej niż 4300 obr/min,

- b) tarcza tnąca (16) jest poprawnie i pewnie zamocowana, w tym, że zachodzi zgodność kierunku strzałek na tarczy tnącej i obudowie osłaniającej,
 - c) tarcza tnąca (16) jest ostra, w dobrym stanie technicznym, bez jakichkolwiek uszkodzeń, pęknięć, uszczerbków,
 - d) włącznik pilarki (21) jest w pozycji wyłączenia, a przycisk bezpieczeństwa (22) i blokada wrzeczona (18) są zwolnione,
 - e) klucz imbusowy (26) do mocowania tarczy został usunięty z gniazda śruby mocowania tarczy (14) i znajduje się poza polem oddziaływania pilarki,
 - f) są mocno dokręcone: śruba ustawienia głębokości cięcia (19), śruba ustawienia kąta cięcia (4) i śruba ustawienia przewodnicy cięcia równoległego (3),
 - g) uchylona osłona tarczy tnącej (17) jest sprawna i pozostaje w położeniu zamkniętym.
2. Przed włączeniem pilarki upewnij się, że w materiale obrabianym nie ma gwoździ, śrub wkrętów i/lub innych ciał obcych.
 3. Nigdy nie blokuj osłony tarczy tnącej (17).
 4. Przy uruchamianiu pilarki i przy pracy pilarką należy trzymać ją za obydwa uchwyty (7) i (9).
 5. Włączaj maszynę tylko wtedy, gdy tarcza tnąca (16) nie dotyka elementu obrabianego.
 6. Cięcie rozpoczynać po osiągnięciu maksymalnych obrotów przez pilarkę.
 7. Cięcie przeprowadzać tylko wtedy, gdy płaszczyzna stopy pilarki (1) pewnie opiera się na płaszczyźnie ciętego materiału.
 8. Nigdy nie wywieraj podczas cięcia nadmiernej siły na pilarkę. Może to spowodować wypadek skutkujący utratą zdrowia lub życia i/lub uszkodzeniem przeciążonego silnika. Uszkodzenie (spalenie uzwojeń) silnika spowodowane przeciążeniem maszyny nie podlega naprawom gwarancyjnym!
 9. Za pomocą pilarki nie wolno wykonywać cięć po łuku, obróbek krawędziowych, frezowania, gdyż może to spowodować wypadek skutkujący utratą zdrowia lub życia i/lub uszkodzeniem maszyny, które nie podlega naprawie gwarancyjnej.
 10. Po wyłączeniu pilarki nigdy nie wolno hamować ruchu tarczy przez docisk do ciętego materiału.
 11. Należy regularnie kontrolować stan wkrętów mocujących korpus pilarki. W razie potrzeby dokręcić wkrętakiem Ph3.



Pilarka jest urządzeniem wyposażonym we wskaźnik laserowy, z laserem klasy 2 wg EN 60825. Nie wolno wpatrywać się w wiązkę światła laserowego i kierować promienia lasera bezpośrednio w oczy ludziom oraz zwierzętom. Spojrzenie w promień emitowany przez laser klasy 2 nie jest szkodliwe, jeżeli nie trwa dłużej niż 0,25 s. Odruch zamykania powiek na ogół stanowi wystarczającą ochronę. Użycie przyrządów optycznych, na przykład okularów, lornetek nie powoduje zwiększenia ryzyka uszkodzenia oczu.



OSTRZEŻENIE! Bezpieczne użytkowanie akumulatorów ładowarek –

Użytkowanie akumulatorów:

- a) **Należy używać tylko akumulatorów zgodnych ze specyfikacją podaną przez producenta. W przypadku użycia innych akumulatorów może wystąpić pęknięcie i rozpadnięcie się**

akumulatora, uszkodzenie ciała lub pożar.

- b) **UWAGA: W przypadku uszkodzenia i niewłaściwego użytkowania akumulatora może dojść do wydzielania się gazów wybuchowych. Akumulator należy zawsze utrzymywać z dala od źródła ognia oraz zapewnić odpowiednią wentylację podczas ładowania. Nie wolno pozostawić go na dłuższy czas w środowisku, w którym panuje wysoka temperatura (w miejscach nasłonecznionych, w pobliżu grzejników lub gdziekolwiek tam, gdzie temperatura przekracza 40 stopni).**
- c) **Ładowanie akumulatora powinno odbywać się w zakresie temperatur 15-25°C.**
- d) **Ładować należy wyłącznie ładowarką zalecaną przez wytwórcę. Użycie ładowarki przeznaczonej do ładowania innego typu baterii akumulatorów stwarza ryzyko powstania pożaru.**
- e) **Nie wystawiać akumulatora na działanie wody i wilgoci.**
- f) **Jeśli zamierza się ładować kolejno więcej niż jeden akumulator, należy zrobić przerwę 30 minutową pomiędzy ładowaniami.**
- g) **W żadnym wypadku nie należy otwierać akumulatora.**
- h) **W niekorzystnych warunkach z akumulatora może wydostać się ciecz; należy unikać kontaktu z cieczą. Jeżeli przypadkowo nastąpi zetknięcie użytkownika z cieczą, miejsce zetknięcia należy przemyć wodą. Jeżeli ciecz trafi do oczu, dodatkowo należy szukać pomocy medycznej.**
- i) **W czasie, gdy bateria akumulatorów nie jest używana, należy ją przechowywać z dala od metalowych przedmiotów takich, jak spinacze do papieru, monety, klucze, gwoździe, śruby, lub inne małe elementy metalowe, które mogą zewrzeć zaciski akumulatorów. Zwarcie zacisków akumulatora może spowodować oparzenia lub pożar.**
- j) **Nie wrzucać akumulatorów do ognia.**
- k) **Nie wolno ładować uszkodzonego akumulatora.**



Akumulatory są przeznaczone do wielokrotnego ładowania, zawierają szkodliwy dla środowiska lit.

Po zakończeniu okresu żywotności należy je zutylizować zgodnie z przepisami o ochronie środowiska naturalnego.

W tym celu całkowicie wyczerpać akumulator, wyjąć z elektronarzędzia, zdać do punktu utylizacji akumulatorów lub zdać do sklepu, w którym dokonano zakupu.

Użytkowanie ładowarki:

- a) **Ładować należy wyłącznie ładowarką zalecaną przez wytwórcę. Użycie ładowarki przeznaczonej do ładowania innego typu baterii akumulatorów stwarza ryzyko powstania pożaru.**
- b) **Nie wolno rozkręcać ładowarki.**
- c) **Ładowarka jest przeznaczona wyłącznie do pracy wewnątrz pomieszczeń. Nie wolno jej narażać na działanie wody i wilgoci.**
- d) **Ładować tylko w zakresie temperatur 15-25 stopni.**
- e) **Nie wolno wkładać jakichkolwiek przedmiotów metalowych do ładowarki.**

UŻYCIE ZGODNE Z PRZEZNACZENIEM:

Akumulatorowa ręczna pilarka tarczowa jest narzędziem służącym do cięcia drewna, sklejki, płyt wiórowych i tym podobnych materiałów

drewnopochodnych.

Nie można jej stosować do cięcia, szlifowania, metalu bądź kamienia jak również nie można zakładać do niej tarcz przeznaczonych do cięcia, szlifowania, metalu bądź kamienia.

Pilarka jest przystosowana do cięcia prostoliniowego. Nie nadaje się do wykonywania cięć po łuku.

Jest to uniwersalna maszyna ręcznego prowadzenia o zwartej, ergonomicznej budowie. Zapewnia ona użytkownikowi możliwość regulowania głębokości nacinania i dostosowania maszyny do grubości ciętego materiału oraz wykonania cięcia ukośnego (płaszczyzna cięcia nieprostopadła do powierzchni ciętego materiału).

Jest to maszyna bezpieczna ze względu na zastosowaną w niej konstrukcję samoregulującą się odsłaniania i zasłaniania tarczy tnącej podczas pracy.

Konstrukcja maszyny pozwala również użytkownikowi na łatwą obsługę przycisków, blokad i uchwytów, spełniających określone funkcje użytkowe i obsługowo-konserwacyjne.

Do zgodnego z przeznaczeniem zastosowania należy również przestrzeganie wskazówek dotyczących bezpieczeństwa oraz instrukcji montażu i wskazówek eksploatacyjnych w instrukcji obsługi. Osoby, które obsługują i konserwują urządzenie, muszą się zapoznać z tymi wskazówkami oraz należy je pouczyć o możliwych niebezpieczeństwach.

Poza tym należy jak najdokładniej przestrzegać obowiązujących przepisów w sprawie zapobiegania wypadkom (BHP).

Urządzenie nie jest przeznaczone do zastosowania zawodowego, rzemieślniczego lub przemysłowego. Umowa gwarancyjna nie obowiązuje, gdy urządzenie było stosowane w zakładach rzemieślniczych, przemysłowych lub do podobnych działalności.

Każde użycie pilarki niezgodne z przeznaczeniem podanym wyżej jest zabronione i powoduje utratę gwarancji oraz brak odpowiedzialności producenta za powstałe w wyniku tego szkody.

Jakiegokolwiek modyfikacje urządzenia dokonane przez użytkownika zwalniają producenta z odpowiedzialności za uszkodzenia i szkody wyrządzone użytkownikowi i otoczeniu.

Poprawne użytkowanie pilarki dotyczy także konserwacji, składowania, transportu i napraw.

Pilarka może być naprawiana wyłącznie w punktach serwisowych wyznaczonych przez producenta. Urządzenia akumulatorowe powinny być naprawiane tylko przez osoby uprawnione.

Pomimo zgodnego z przeznaczeniem zastosowania nie można całkowicie wyeliminować określonych czynników ryzyka resztkowego. Ze względu na konstrukcję i budowę maszyny mogą wystąpić następujące zagrożenia:

- Dotknięcie tarczy pilarskiej w nieosłoniętym obrębie pilarki.
- Sięgnięcie do pracującej tarczy (rana cięta).
- Odrzucenie przedmiotu obrabianego lub części przedmiotu obrabianego.
- Pęknięcie/złamanie tarczy pilarskiej.
- Uszkodzenia słuchu w wypadku niestosowania koniecznej ochrony słuchu.
- Szkodliwe dla zdrowia emisje pyłów drzewnych w przypadku wykonywania prac w zamkniętych pomieszczeniach.

KOMPLETACJA:

- Akumulatorowa ręczna pilarka tarczowa - 1 szt.
- Prowadnica cięcia równoległego - 1 szt.
- Tarcza tnąca $\varnothing 140 \times \varnothing 20 \times 24T$ - 1 szt.
- Klucz imbusowy - 1 szt.
- Karta gwarancyjna - 1 szt.
- Instrukcja obsługi - 1 szt.

ELEMENTY URZĄDZENIA:

Numeracja elementów urządzenia odnosi się do przedstawienia graficznego umieszczonego na stronach 2-3 instrukcji obsługi:

- Rys.A:**
1. Stopa pilarki
 2. Prowadnica cięcia równoległego
 3. Śruba ustawienia prowadnicy cięcia równoległego
 4. Śruba ustawienia kąta cięcia
 5. Skala kąta ukośnego
 6. Wskaźnik laserowy
 7. Uchwyt pomocniczy
 8. Przycisk w/wył wskaźnika laserowego
 9. Uchwyt
 10. Przycisk blokady akumulatora*
 11. Akumulator*
 12. Króciec odsysający
 13. Uchwyt osłony tarczy tnącej
 14. Śruba mocowania tarczy
 15. Kołnierż dociskający zewnętrzny
 16. Tarcza tnąca
 17. Uchylna osłona tarczy tnącej
- Rys.B:**
18. Przycisk blokady wrzeciona
 19. Śruba ustawienia głębokości cięcia
 20. Skala głębokości cięcia
 21. Włącznik
 22. Przycisk bezpieczeństwa
- Rys.C:**
23. Ładowarka*
 24. Wskaźnik poziomu naładowania baterii*
 25. Przycisk wskaźnika poziomu naładowania baterii*

Rys.F:

*** Opisany lub przedstawiony osprzęt nie należy do wyposażenia standardowego. Kompletny asortyment wyposażenia dodatkowego można znaleźć w naszym katalogu.**

DANE TECHNICZNE:

Napięcie zasilania	20 V d.c.	
Prędkość obrotowa bez obciążenia	4300/min	
Maks. średnica tarczy tnącej	$\varnothing 140$ mm	
Średnica otworu tarczy tnącej	$\varnothing 20$ mm	
Głębokość cięcia	40mm (90°)/27,5mm(45°)	
Kąt cięcia	0° ~ 45°	
Wskaźnik laserowy	klasa lasera	2
	długość fal lasera	650 nm
	moc lasera	≤1mW
Waga (z akumulatorem)	2,6 kg	
Poziom ciśnienia akustycznego (LpA)	91,6 dB(A)	

Poziom mocy akustycznej (LwA)	102,6 dB(A)
Tolerancja pomiaru $K_{\text{pwr}}, K_{\text{wra}}$	3 dB(A)
Poziom wibracji wg normy: EN 62841 ciężkie drewna $a_{h,w}$	1,07 m/s ²
Tolerancja pomiaru K	1,5m/s ²
Zalecane akumulatory Li-ion 20V: VJ2AK (2Ah), VJ4AK (4Ah)	
Zalecana ładowarka: VJ1LD (1h)	

Podany poziom drgań jest reprezentatywny dla podstawowych zastosowań elektronarzędzia. Jeżeli elektronarzędzie użyte zostanie do innych zastosowań lub z innymi narzędziami roboczymi, a także jeśli nie będzie wystarczająco konserwowane, poziom drgań może odbiegać od podanego. Podane powyżej przyczyny mogą spowodować podwyższenie ekspozycji na drgania podczas całego czasu pracy.

Należy wprowadzić dodatkowe środki bezpieczeństwa, mające na celu ochronę operatora przed skutkami ekspozycji na drgania, np.: konserwacja elektronarzędzia i narzędzi roboczych, zabezpieczenie odpowiedniej temperatury rąk, ustalenie kolejności operacji roboczych.

Deklarowana całkowita wartość drgań i deklarowane wartości emisji hałasu zostały zmierzone zgodnie ze standardową metodą badawczą i mogą być wykorzystane do porównania jednego narzędzia z innym.

Deklarowane wartości całkowite drgań i deklarowane wartości emisji hałasu można wykorzystywać we wstępnej ocenie narażenia.

Ostrzeżenia:

Wibracje i emisja hałasu podczas rzeczywistego użytkowania elektronarzędzia mogą różnić się od deklarowanych wartości w zależności od sposobu, w jaki narzędzia są używane, w szczególności od rodzaju obrabianego przedmiotu.

Należy określić środki bezpieczeństwa w celu ochrony operatora, które opierają się na oszacowaniu narażenia w rzeczywistym stanie użytkowania (biorąc pod uwagę wszystkie części cyklu operacyjnego, takie jak czasy, w których narzędzie jest wyłączone i kiedy pracuje na biegu jałowym z wyjątkiem czasu wyzwalania).

PRZED PRZYSTĄPIENIEM DO PRACY:

1. Przed każdym użyciem należy skontrolować, czy ruchome części urządzenia funkcjonują prawidłowo i nie są zablokowane nie są pęknięte lub uszkodzone, co mogłoby mieć wpływ na prawidłowe funkcjonowanie urządzenia. Uszkodzone narzędzie należy przed użyciem oddać do naprawy.
2. W wypadku cięcia już obrabianego drewna uważać na ciała obce, np. gwoździe, wkręty itd.

Ładowanie akumulatora

UWAGA! Urządzenie dostarczane bez akumulatora i ładowarki. W zależności od potrzebowań można dokupić akumulator 2.0Ah **VJ2AK** lub 4.0Ah **VJ4AK**, oraz odpowiednią ładowarkę **VJ1LD** (z czasem ładowania 1-2 godziny).

Stan naładowania akumulatora można sprawdzić naciskając przycisk wskaźnika poziomu naładowania baterii (2) (patrz rys. C). Jedna świecąca dioda LED odpowiada niskiemu poziomowi naładowania baterii, dwie świecące diody oznaczają poziom średni, a trzy świecące diody odpowiadają pełnemu naładowaniu akumulatora. Przed użyciem należy w pełni naładować akumulator.

Ładowarka VJ1LD

Dla pierwszego ładowania za pomocą ładowarki **VJ1LD** zaleca się ładowanie trwające minimum 1 godzinę (akumulator 2.0Ah **VJ2AK**), lub 2 godziny (akumulator 4.0Ah **VJ4AK**).

1. Wcisnąć przycisk blokady akumulatora (10) i wyjąć akumulator (11) z pilarki (patrz rys. D).
2. Podłączyć akumulator (11) do ładowarki (23) (patrz rys. C).
3. Podłączyć wtyczkę ładowarki do gniazdka sieciowego 220-240V, 50Hz.

■ Sygnalizacja ładowania baterii

Świecąca zielona dioda LED na ładowarce informuje o tym, że ładowarka jest podłączona do źródła zasilania. Po podłączeniu akumulatora zapala się dioda czerwona, która informuje, że ładowanie jest w toku.

Gdy bateria będzie całkowicie naładowana czerwona dioda zgaśnie i zapali się dioda zielona.

Po zakończeniu ładowania odłącz ładowarkę z sieci i wyjmij akumulator.

UWAGA! Podczas ładowania akumulator może nieco się nagrzać, jest to sytuacja normalna.

Akumulator litowo-jonowy można doładować w dowolnej chwili, nie powodując tym skrócenia jego żywotności. Przerwanie procesu ładowania nie niesie za sobą ryzyka uszkodzenia ogniw akumulatora.

PRACA PILARKĄ:

1. Przed rozpoczęciem pracy należy sprawdzić stan tarczy tnącej, by uniknąć przecięcia i nieprawidłowej pracy pilarki.
2. Pracę rozpoczynać od zaznaczenia linii cięcia na materiale.
3. Urządzenie posiada przycisk bezpieczeństwa (22), który zapobiega przypadkowemu włączeniu pilarki. Aby uruchomić pilarkę należy najpierw wcisnąć przycisk bezpieczeństwa, a następnie wcisnąć włącznik pilarki (21) i trzymać go w tej pozycji. Pozwolił pilarcie na osiągnięcie maksymalnych obrotów.
4. Przyłożyć stopę pilarki (1) do ciętego materiału tak, by płaszczyzna stopy pewnie przylegała do płaszczyzny materiału ciętego, a znacznik wskazujący linię cięcia znalazł się ponad tą linią.
5. Podczas pracy pilarką (posuwistego ruchu do przodu), w miarę zagłębiania się tarczy tnącej w materiał, uchylna osłona tarczy (17) będzie stopniowo odsłaniała tarczę, pozwalając na cięcie materiału. Sprężyna zwrotna osłony przywróci osłonę do położenia pierwotnego, gdy tarcza wysunie się z ciętego materiału.
6. Pilarkę należy prowadzić dokładnie po linii prostej. Nieprostoliniowe prowadzenie pilarki może prowadzić do wzrostu oporów skrawania i zablokowania tarczy. Skutkuje to możliwością spalenia uzwojeń silnika i utratą praw gwarancyjnych, a nawet możliwością poważnego wypadku.
7. Zakończenie cięcia pilarką polega na:
 - a) całkowitym opuszczeniu ciętego materiału przez wirującą tarczę,
 - b) zwolnieniu przycisku włącznika pilarki (21),
 - c) odczekaniu, aż tarcza pilarki przestanie wirować,
 - d) odłożeniu maszyny w bezpiecznym miejscu.
8. Zakończenie pracy pilarką, po wykonaniu czynności jak w p. 7. polega na:
 - a) odłączeniu akumulatora,
 - b) oczyszczeniu pilarki z trocin i pyłu,
 - c) zabezpieczeniu pilarki przed dostępem osób nieuprawnionych (np. dzieci).

■ Króćcie odsysający

Do odsysania trocin odpowiedni odkurzacz podłączyć węzłem ssącym do króćca (12).

■ Wskaźnik laserowy

Wskaźnik laserowy pokazuje linię cięcia. Na powierzchni obrabianego przedmiotu należy zaznaczyć wymagany przebieg cięcia, a podczas cięcia prowadzić linię laserową wzdłuż linii zaznaczonej.

W celu włączenia lub wyłączenia wskaźnika laserowego należy przycisnąć włącznik/wyłącznik (8).

Sprawdzić przed rozpoczęciem piłowania, czy linia cięcia jest prawidłowo pokazywana. Wskaźnik laserowy może się przestawić z powodu wibracji podczas intensywnego użytkowania elektronarzędzia.

UWAGA: Po każdym procesie piłowania należy wskaźnik laserowy wyłączyć.

WYMIANA TARCZY TNĄCEJ:

UWAGA: Przed rozpoczęciem wymiany tarczy tnącej należy odłączyć maszynę od akumulatora.

Podczas montażu tarczy używać rękawic ochronnych. Przy kontakcie z tarczą istnieje niebezpieczeństwo zranienia.

Stosować należy wyłącznie tarcze pilarskie, których parametry są zgodne z danymi znamionowymi podanymi w niniejszej instrukcji obsługi.

W żadnym wypadku nie wolno używać tarcz szlifierskich, jako narzędzi roboczych.

W celu wymiany tarczy należy:

– Nacisnąć przycisk blokady wrzeciona (18) i przytrzymać w tej pozycji (rys. E, str. 3). Wykręcić za pomocą klucza imbusowego (26) śrubę mocującą (14) (rys. F, str. 3).

UWAGA: Przycisk blokady wrzeciona (18) wolno naciskać tylko przy nieruchomym wrzecionie. W przeciwnym wypadku można uszkodzić elektronarzędzie.

– Za pomocą uchwyty osłony (13) odchylić osłonę do tyłu i przytrzymać. Zdjąć zewnętrzny kołnierz dociskający (15) i tarczę tnącą (16) z wału maszyny (rys. F, str. 3).

UWAGA: Nie zdejmuj kołnierza dociskającego wewnętrznego; jeżeli kołnierz wypadnie, to należy go włożyć powrotem płaską powierzchnią w kierunku na zewnątrz od korpusu maszyny.

Montaż piły w kolejności odwrotnej od podanej powyżej. Przy zakładaniu tarczy tnącej należy zwrócić uwagę na zgodność kierunku obrotów tarczy. Kierunek strzałki na tarczy powinien być zgodny z kierunkiem strzałki na osłonie tarczy tnącej.

USTAWIANIE GŁĘBOKOŚCI CIĘCIA (rys. G):

Wykonywanie płytkich nacięć, o głębokości mniejszej niż grubość obrabianego materiału, jest możliwe przy ustawieniu założonej głębokości cięcia przez opuszczenie stopy pilarki (1) w odpowiednim położeniu. Głębokość cięcia w położeniu 0° może być ustawiona w granicach od 0 mm do 48 mm.

1. Odłącz pilarkę od akumulatora.
2. Poluzuj śrubę ustawienia głębokości cięcia pilarki (19).
3. Ustaw odpowiednią głębokość cięcia za pomocą skali głębokości cięcia (20).
4. Zablokuj śrubę (19).

UWAGA! Głębokość cięcia winna być ok. 3 mm większa niż grubość materiału tak, aby po drugiej stronie przeciętego materiału tarcza wystawała na nieco więcej niż wysokość zęba.

USTAWIANIE KĄTA CIĘCIA (rys. H):

Pilarka umożliwiła cięcie skośne w stosunku do płaszczyzny w zakresie

od 0° do 45°. W tym celu należy odpowiednio ustawić stopę pilarki (1) w żądanym położeniu.

1. Odłącz pilarkę od akumulatora.
2. Poluzuj śrubę ustawienia kąta cięcia (4).
3. Ustaw odpowiedni kąt cięcia za pomocą skali kąta cięcia (5).
4. Zablokuj śrubę (4).

UWAGA! W przypadku cięcia ukośnego, głębokość cięcia jest mniejsza niż wartość wskazywana na skali głębokości cięcia.

KORZYSTANIE Z PROWADNICZKI DO CIĘCIA RÓWNOLEGŁEGO (rys. I):

Prowadnica (2) umożliwiła cięcie równoległe do krawędzi ciętego materiału.

1. Odłącz pilarkę od akumulatora.
2. Wsuń prowadnicę (2) w szczelinę z przodu stopy pilarki.
3. Ustaw żądaną szerokość cięcia.
4. Zablokuj prowadnicę śrubą (3).
5. Rozpocznij piłowanie.

PRZECHOWYWANIE I KONSERWACJA:

Maszynę należy przechowywać w miejscu niedostępnym dla dzieci, utrzymywać w stanie czystości, chronić przed wilgocią i zapyleniem. Warunki przechowywania powinny wykluczać możliwość uszkodzeń mechanicznych oraz wpływu czynników atmosferycznych.

Maszyna w zasadzie nie wymaga specjalnych zabiegów konserwacyjnych. Maszynę należy tylko utrzymywać w stanie czystości, chronić przed wilgocią i zapyleniem.

Po pracy zaleca się oczyszczenie pilarki z trocin i pyłu. Ułatwia to uchwyt osłony tarczy tnącej (13), pozwalający na odsłonięcie tarczy tnącej (16).

UWAGA: Z uchwytu należy korzystać tylko podczas przeprowadzania czynności konserwacyjnych i obsługowych po uprzednim odłączeniu maszyny od źródła zasilania.

Po pracy w środowisku silnie pyłącym zaleca się przedmuchiwanie sprężonym powietrzem otworów wentylacyjnych - zapobiegnie to wczesnemu zużyciu się łożysk i usunie pył blokujący dopływ powietrza chłodzącego silnik.

Korpus należy czyścić przy pomocy czystej, wilgotnej ściereczki z niewielką ilością mydła, wycierając następnie do sucha.

Nie używać żadnych środków czyszczących ani rozpuszczalników; mogą one uszkodzić części urządzenia wykonane z tworzywa sztucznego.

Należy uważać, aby do wnętrza urządzenia nie dostała się woda.

Ładowarkę należy czyścić tylko przy użyciu suchej szmatki.

Widoczne zanieczyszczenia w otworze wyjściowym wiązki laserowej ostrożnie usunąć patyczkiem z wacikiem, wykorzystując płyny do czyszczenia szkła.

TRANSPORT:

Pilarkę transportować i przechowywać w opakowaniu chroniącym przed wilgocią, wnikaniem pyłu i drobnych ciał stałych – zwłaszcza należy zabezpieczyć otwory wentylacyjne. Drobne elementy, które dostaną się do wnętrza obudowy mogą uszkodzić silnik.

W przypadku wyjęcia akumulatora z urządzenia na czas transportu lub magazynowania należy się upewnić, że nie dojdzie do zwarcia styków akumulatora. Z walizki, skrzynki narzędziowej lub pojemnika transportowego należy usunąć części metalowe, jak np. wkręty, gwóźdź, klamry, porzucane bity, druty lub opiłki metalowe lub w inny sposób zapobiec zetknięciu się tych elementów z akumulatorem.

OCHRONA ŚRODOWISKA:



UWAGA: Przedstawiony symbol oznacza zakaz umieszczenia zużytego sprzętu łącznie z innymi odpadami (z zagrożeniem karą grzywny). Składniki niebezpieczne znajdujące się w sprzęcie elektrycznym i elektronicznym wpływają negatywnie na środowisko naturalne i zdrowie ludzi.

Gospodarstwo domowe powinno przyczynić się do odzysku i ponownego użycia (recyklingu) zużytego sprzętu. W Polsce i w Europie tworzony jest lub już istnieje system zbierania zużytego sprzętu, w ramach którego wszystkie punkty sprzedaży ww. sprzętu mają obowiązek przyjmować zużyty sprzęt. Ponadto istnieją punkty zbiórki ww. sprzętu.

PRODUCENT:

PROFIX Sp. z o.o.,
ul. Marywilska 34,
03-228 Warszawa

Niniejsze urządzenie jest zgodne z normami krajowymi i europejskimi, oraz z wytycznymi bezpieczeństwa.

UWAGA! W razie problemów technicznych prosimy kontaktować się z uprawnionym serwisem. Wszelkie naprawy muszą być przeprowadzane przez wykwalifikowany personel, używając oryginalnych części zamiennych.

PIKTOGRAMY:

Objaśnienia ikonek znajdujących się na tabliczce znamionowej i naklejkach informacyjnych:



PROMIENIOWANIE LASEROWE
NIE WPATRYWAĆ SIĘ W WIĄZKĘ
URZĄDZENIE LASEROWE KLASY 2
λ: 650 nm P< 1 mW
EN 60825-1:2014



– «Przed uruchomieniem przeczytać instrukcję obsługi»



– «Akumulator należy chronić przed wysokimi temperaturami, np. przed stałym nasłonecznieniem.»



– «Nie wrzucać akumulatorów do ognia.»



– «Nie wrzucać akumulatorów do wody.»



– «Wyłącznie do użytku wewnątrz pomieszczeń.»

TYPOWE USTERKI I ICH USUWANIE:

PROBLEM	MOŻLIWA PRZYCZYNA	ROZWIĄZANIE PROBLEMU
Pilarka nie działa.	Brak zasilania, uszkodzenie silnika lub włącznika.	Sprawdzić stan baterii, w razie potrzeby doładować lub wymienić na nową. Jeżeli elektronarzędzie nadal nie działa, należy je wysłać do serwisu naprawczego na adres podany w karcie gwarancyjnej.
Zakłócenia w pracy silnika.	Rozładowana bateria.	Doładować baterię.
	Zużyte szczotki węglowe.	Wymienić szczotki węglowe w serwisie naprawczym.



Polityka firmy PROFIX jest polityką stałego udoskonalania swoich produktów i dlatego firma rezerwuje sobie prawo zmiany specyfikacji wyrobu bez uprzedniego zawiadomienia. Obrazki, podane w instrukcji obsługi, są przykładowe i mogą się nieznacznie różnić od rzeczywistego wyglądu zakupionego urządzenia.

Niniejsza instrukcja jest chroniona prawem autorskim. Kopiowanie/ powielanie jej bez pisemnej zgody firmy Profix Sp. z o.o. jest zabronione.



ПЕРЕД НАЧАЛОМ ЭКСПЛУАТАЦИИ НЕОБХОДИМО ОЗНАКОМИТЬСЯ С НАСТОЯЩЕЙ ИНСТРУКЦИЕЙ.

Хранить инструкцию для возможного применения в будущем.



ПРЕДУПРЕЖДЕНИЕ! Необходимо ознакомиться со всеми предупреждениями, касающимися безопасности при эксплуатации, обозначенными символом  и всеми указаниями по технике безопасности.

Несоблюдение указанных ниже предупреждений, касающихся безопасности и указаний по технике безопасности может привести к поражению электрическим током, пожару и/или серьезным травмам тела.

Необходимо хранить все предупреждения и указания, касающиеся техники безопасности, чтобы можно было воспользоваться ними в будущем.

В указанных ниже предупреждениях слово „электроинструмент“ означает электроинструмент с питанием от сети (посредством электрического кабеля) или электроинструмент, питаемый от аккумулятора (беспроводное питание).



ПРЕДУПРЕЖДЕНИЕ! Общие предупреждения, касающиеся безопасности при эксплуатации инструмента.

Техника безопасности на рабочем месте:

- a) Необходимо поддерживать порядок и хорошее освещение на рабочем месте. Беспорядок и плохое освещение являются причиной несчастных случаев.
- б) На следует использовать электроинструмент во взрывоопасной среде, образующейся легко воспламеняющимися жидкостями, газами или пылью. Электроинструмент создаёт искры, которые могут привести к воспламенению пыли или испарений.
- в) Не допускать детей и наблюдателей в места, в которых применяются электроинструменты. Отвлечение внимания может привести к потере контроля над электроинструментом.



ПРЕДУПРЕЖДЕНИЕ! Общие предупреждения, касающиеся безопасности при эксплуатации инструмента.

Электробезопасность:

- a) Штепсельные вилки должны соответствовать сетевым розеткам. Ни в коем случае не переделывать каким-либо образом штепсельную вилку. Не применять каких-либо удлинителей электропитания в случае использования электроинструментов, имеющих провод электропитания с защитным заземляющим проводником. *Отсутствие переделок штепсельных розеток и сетевых розеток снижает опасность поражения электрическим током.*
- б) Необходимо избегать прикосновения к поверхности заземлённых или закороченных на массу элементов, таких как трубы, нагреватели, радиаторы центрального отопления и холодильные агрегаты. В случае прикосновения заземлённого или закороченного на массу элемента увеличивается опасность поражения электрическим током.
- в) Не подвергать электроинструменты воздействию дождя

или влажных условий. В случае попадания в электроинструмент воды увеличивается опасность поражения электрическим током.

- г) **Не создавать опасности повреждения кабеля электропитания.** Ни в коем случае не использовать кабеля электропитания, чтобы переносить или тянуть электроинструмент или для извлечения штепсельной вилки из розетки. Кабель электропитания должен находиться вдали от источников тепла, масел, острых краёв и движущихся частей. *Повреждённые или запутанные кабели электропитания увеличивают опасность поражения электрическим током.*
- д) Если электроинструмент эксплуатируется на свежем воздухе, следует использовать удлинители кабеля электропитания, предназначенные для работы вне помещений. *Использование удлинителя кабеля электропитания, предназначенного для работы вне помещений, снижает опасность поражения электрическим током.*
- е) Рекомендуется подключение устройства к электрической сети, снабжённой выключателем остаточного тока (RCD) с током выключения 30 мА или менее.
- ё) Если эксплуатация электроинструмента во влажной среде неизбежна, в качестве защиты от напряжения питания необходимо использовать защитное устройство по разностному току (RCD). *Применение защитного устройства по разностному току снижает опасность поражения электрическим током.*



ПРЕДУПРЕЖДЕНИЕ! Общие предупреждения, касающиеся безопасности при эксплуатации инструмента.

Индивидуальная безопасность:

- a) Настоящее оборудование не предназначено для эксплуатации лицами (включая детей) с физическими, сенсорными или умственными ограничениями или лицами, не имеющими опыта или не знающими оборудования, разве что это осуществляется под надзором или в соответствии с инструкцией по эксплуатации оборудования, переданной лицами, отвечающими за их безопасность.
- б) Необходимо быть предусмотрительным, наблюдать за работой и руководствоваться здравым смыслом во время эксплуатации электроинструмента. Не следует эксплуатировать электроинструмент в состоянии переутомления или находясь под действием наркотиков, алкоголя или лекарств. *Менование невнимания во время эксплуатации электроинструмента может быть причиной травмы пользователя.*
- в) Необходимо применять средства личной защиты. **Необходимо обязательно работать с защитными очками.** *Применение в соответствующих условиях средств личной защиты, таких как противовыпальный респиратор, противоскользкая обувь, каска или средства защиты слуха снизит риск получения травмы.*
- г) Необходимо избегать случайного запуска в работу.

Прежде чем вставить вилку кабеля электропитания в сетевую розетку или подключить аккумулятор, а также перед тем, как поднять или перенести электроинструмент, необходимо убедиться, что включатель электроинструмента находится в положении «выключено». Перенос электроинструмента с пальцем на выключателе или подключение электроинструмента к сети питания при включенном выключателе может привести к несчастному случаю.

- д) Прежде, чем запустить электроинструмент в работу, необходимо устранить все ключи. Ключ, оставшийся во вращающейся части электроинструмента, может привести к травме пользователя.
- е) Не следует слишком сильно наклоняться. Необходимо всё время сохранять устойчивость и равновесие. Это позволит лучше контролировать электроинструмент в неожиданных ситуациях.
- ж) Необходимо иметь соответствующую одежду. Не работать в свободной одежде или с бижутерией. Необходимо, чтобы волосы пользователя, его одежда и рукавицы находились вдали от движущихся элементов. Свободная одежда, бижутерия или длинные волосы могут быть зацеплены движущимися частями.
- з) Если оборудование приспособлено для присоединения внешнего пылеотвода (пылеулавливающего устройства) и поглотителя пыли, необходимо убедиться, что они присоединены и правильно применяются. Применение поглотителей пыли может уменьшить опасность, связанную с пыленностью.
- и) Не позволяйте, чтобы навыки, приобретенные благодаря частому пользованию электроинструментом, позволили Вам почувствовать себя самоуверенно и проигнорировать правила техники безопасности. Неосторожные действия могут вызвать серьезные травмы в течение доли секунды.



ПРЕДУПРЕЖДЕНИЕ! Общие предупреждения, касающиеся безопасности при эксплуатации инструмента.

Эксплуатация и уход за электроинструментом:

- а) Не допускать перегрузки электроинструмента. Применять электроинструмент с мощностью, соответствующей выполняемой работе. Надлежащий электроинструмент позволит лучше и безопаснее работать при нагрузке, на которую он рассчитан.
- б) Не следует применять электроинструмент, если его выключатель не включается и не выключается. Каждый электроинструмент, который не может включаться или выключаться выключателем, представляет опасность и должен быть передан на ремонт.
- в) Необходимо отсоединить штепсельную вилку от источника питания электроинструмента и/или отсоединить аккумулятор прежде чем выполнить какую-либо установку, замену части или складирование устройства. Такие предупредительные меры безопасности снижают риск случайного запуска электроинструмента в работу.
- г) Неиспользуемый электроинструмент следует хранить в

недоступном для детей месте и не разрешать тем, кто незнаком с электроинструментом или настоящей инструкцией, пользоваться электроинструментом. Электроинструмент опасен в руках необученных пользователей.

- д) Следует выполнять технический уход за электроинструментом. Необходимо проверить соосность или отсутствие заедания (защемления) подвижных элементов, трещин частей, а также все другие факторы, могущие влиять на работу электроинструмента. В случае обнаружения неисправности, необходимо выполнить ремонт электроинструмента. Причиной многих несчастных случаев является непрофессиональный способ выполнения технического ухода.
- е) Режущий инструмент должен быть острым и чистым. Соответствующее содержание и уход за острыми кромками режущего инструмента снижает вероятность защемления и упрощает обслуживание.
- ж) Электроинструмент, оснащение, рабочие инструменты и т. п. необходимо применять в соответствии с настоящей инструкцией, учитывая рабочие условия и вид выполняемой работы. Применение электроинструмента не по назначению может привести к опасным ситуациям.
- з) При низкой температуре или после длительного перерыва в эксплуатации рекомендуется включение электроинструмента без нагрузки на несколько минут с целью распределения смазки в механизме привода.
- и) Для чистки электроинструмента применять мягкую, влажную (не мокрую) тряпку и мыло. Не применять бензина, растворителей и других средств, могущих повредить устройство.
- й) Электроинструмент следует хранить/ транспортировать, убедившись, что все его подвижные элементы заблокированы и защищены от разблокировки при помощи оригинальных элементов, предназначенных для этой цели.
- к) Электроинструмент должен храниться в сухом месте и быть защищенным от пыли и проникания влаги.
- л) Транспортировку электроинструмента необходимо выполнять в оригинальной упаковке, защищающей от механических повреждений.
- м) Держатели и хватательные поверхности следует содержать в чистоте, устраняя с них масло и смазку. Скользкие держатели и хватательные поверхности не позволяют безопасно держать инструмент и контролировать его в случае возникновения неожиданных ситуаций.



ПРЕДУПРЕЖДЕНИЕ! Общие предупреждения, касающиеся безопасности при эксплуатации инструмента.

Ремонт:

- а) Гарантийный и послегарантийный ремонт своих электроинструментов выполняет сервисная служба компании PROFIX, что гарантирует высочайшее качество ремонта и использование оригинальных запчастей.
- б) Ни в коем случае не ремонтируйте поврежденные аккумуляторы. Все действия, связанные с ремонтом аккумуляторов, должны выполняться исключительно

производителем либо работниками авторизованного сервисного центра.



ПРЕДУПРЕЖДЕНИЕ! Циркулярная пила, предупреждения по технике безопасности

Индивидуальная безопасность:

- а) **Держать руки вдали от зоны резки и пильного диска.** Другая рука должна находиться на вспомогательной рукоятке или на корпусе электродвигателя. *Если держать пилу обеими руками, отсутствует опасность поранить их пильным диском.*
- б) **Не держать руки снизу обрабатываемого предмета.** *Защитный кожух не защищает от пильного диска ниже обрабатываемого предмета.*
- в) **Установить глубину пропила в соответствии с толщиной обрабатываемого предмета.** *Рекомендуется, чтобы пильный диск выступал ниже разрезаемого материала не более, чем на высоту зубьев.*
- г) **Ни в коем случае не держать разрезаемый предмет руками или на ноге.** *Закрепить обрабатываемый предмет на стабильном основании. Хорошее и надёжное закрепление обрабатываемого предмета важно, это позволяет избежать опасности контакта с телом, заземления пильного диска или потери контроля над резкой.*
- д) **Следует держать пилу за изолированные поверхности, предназначенные для этой цели во время работы, при которой может произойти контакт пильного диска с проводами, находящимися под напряжением, или со своим собственным кабелем электропитания.** *В результате соприкосновения с проводами, находящимися под напряжением, металлические элементы электроинструмента также могут оказаться под электрическим напряжением, что приведёт к поражению оператора.*
- е) **Во время продольной резки обязательно следует использовать направляющую шину для продольной резки или направляющую шину для краёв.** *Это повышает точность резки и снижает вероятность защемления пилы.*
- ж) **Следует применять только пильные диски соответствующих размеров и формы посадочных отверстий (напр. в виде ромба или круглое).** *Пильные диски, не соответствующие крепёжному приспособлению, могут вращаться эксцентрически, что приведёт к потере контроля над работой.*
- з) **Ни в коем случае не применять для крепления пильного диска повреждённых или несоответствующих подкладок или винтов.** *Подкладки и крепления винты специально спроектированы для циркулярной пилы, чтобы обеспечить оптимальную работу и безопасность пользования.*

Причины отброса и его предотвращение:

— задний отброс это резкий подъём и перемещение пилы в направлении оператора вдоль линии резки в результате неконтролируемой резки зацепившимся, зажатым или неправильно перемещаемым пильным диском;

— если пильный диск зацепится и зажмётся в щели, он останавливается и в результате реакции электродвигателя происходит резкое движение циркулярной пилы взад, в

направлении оператора;

— если пила повернута или неправильно установлена в разрезаемом элементе, зубья пильного диска после выхода из материала могут ударить в верхнюю поверхность разрезаемого материала, что приведёт к подъёму пилы и отбросу её в направлении оператора.

Причиной заднего отброса является неправильная эксплуатация пилы, неправильные процедуры или ненадлежащие условия эксплуатации. Его можно избежать, применяя соответствующие меры предосторожности, указанные ниже.

- а) **Крепко держать пилу обеими руками, плечи должны быть размещены так, чтобы выдержать силу заднего отброса.** *Тело должно быть расположено с одной стороны пилы, но не вдоль линии резки. В результате заднего отброса может произойти резкое движение циркулярной пилы взад, но сила отброса может контролироваться оператором, если будут применены соответствующие меры предосторожности.*
- б) **Если пильный диск защемляется (заедает) или если резка по какой-то причине прекращается, необходимо отпустить кнопку выключателя и держать пилу неподвижно в материале, пока пильный диск полностью не остановится.** *Ни в коем случае не пытаться извлечь пилу из разрезаемого материала, не тянуть пилу взад, пока пильный диск вращается или может привести к заднему отбросу. Определить причину защемления пильного диска и предпринять исправляющие действия по её устранению.*
- в) **В случае возобновления работы пилы в обрабатываемом элементе отцентрировать пильный диск в щели пропила и убедиться, что зубья пилы не зацеплены в материале.** *В случае защемления пильного диска при повторном запуске пилы в работу, он может выдвинуться или быть причиной заднего отброса относительно обрабатываемого предмета.*
- г) **Следует придерживать большие плиты, чтобы свести к минимуму опасность защемления и заднего отброса пильного диска.** *Большие плиты склонны прогибаться под действием собственного веса. Подпорки должны быть установлены под плитой с обеих сторон, вблизи линии резки и вблизи краёв плиты.*
- д) **Не применять тупых или повреждённых пил.** *Если зубья пилы затуплены или неправильно установлены, щель пропила будет узкой, в результате произойдёт защемление пилы и задний отброс.*
- е) **Прежде, чем приступить к резке, необходимо надёжно зафиксировать установку зажимов глубины пропила и угла наклона пильного диска.** *Если установка пилы изменяется во время резки, это может привести к защемлению пилы и заднему отбросу.*
- ж) **Необходимо особенно следить во время выполнения «глубинной резки» в имеющихся стенных перегородках или другом невидимом пространстве.** *Выступающая пила может резать другие предметы, что приведёт к заднему*

отбросу.

- з) Перед каждым использованием пилой следует проверить, правильно ли установлен нижний элемент защитного кожуха. Не работать с пилой, если нижний защитный элемент не перемещается свободно и немедленно не закрывается. Ни в коем случае не прикреплять или не оставлять нижний защитный элемент в открытом положении. При случайном падении пилы, защитный кожух может погнуться. Нижний защитный элемент следует поднимать при помощи оттягивающей рукоятки и убедиться, что она свободно движется и не прикасается к пыльному диску или другому элементу при любой установке угла и глубины пропила.
- и) Проверить работу нижней пружины. Если кожух и пружина не работают надлежащим образом, следует это исправить перед началом эксплуатации пилы. Причиной медленной работы нижнего защитного элемента может быть повреждение элементов, липучий осадок или наложение отходов.
- й) Допустимо выполнять отвод нижнего защитного элемента вручную только в случае выполнения специальных резов, таких как «глубинная резка» и «сложная резка». Нижний защитный элемент поднять при помощи оттягивающей рукоятки и как только пыльный диск углубится (войдёт) в материал, нижний защитный элемент необходимо опустить. При выполнении любых других резов рекомендуется автоматический режим работы нижнего защитного элемента.
- к) Необходимо следить, чтобы пыльный диск был закрыт нижним защитным элементом перед установкой циркулярной пилы на верстаке или на полу. В случае незащищённого края пыльного диска пила будет перемещаться взад, разрезая всё, что находится на её пути. Следует помнить, что для полной остановки вращения пыльного диска после выключения пилы, необходимо время.



ВНИМАНИЕ! Применять устройства для отсоса пыли!

Если производитель предусмотрел применение устройства для отсоса пыли или сбора пыли, следует проверить присоединено ли оно и правильность его установки.



ПРЕДУПРЕЖДЕНИЕ

Необходимо применять средства защиты. Обязательно применять противопыльные респираторы.

Контакт или вдыхание пыли, образующейся при резке, представляет опасность для здоровья пользователя или других лиц, находящихся вблизи. Для защиты от пыли и испарений применять противопыльный респиратор и позаботится также о безопасности других лиц, находящихся в месте выполнения работы.



ВНИМАНИЕ! Не применять каких-либо пыльных дисков, имеющих другие размеры, чем указано в настоящей инструкции по обслуживанию.

Применять пыльные диски соответствующего диаметра и толщины, соответствующие частоте вращения шпинделя

это циркулярной пилы.

- Не использовать пыльных дисков из быстрорежущей высоколегированной стали. Эти пыльные диски легко ломаются.
- Не использовать пыльных дисков (отрезных кругов), предназначенных для резки металла или камня.
- Устанавливать только острые пыльные диски, находящиеся в идеальном состоянии. Имеющие трещины или погнутые диски следует немедленно заменить новыми.
- Проверить закреплён ли надлежащим образом пыльный диск и вращается ли он в правильном направлении.



ПРЕДУПРЕЖДЕНИЕ

Необходимо применять средства защиты. Обязательно работать со средствами защиты очками.



ПРЕДУПРЕЖДЕНИЕ

Необходимо применять средства защиты. Обязательно работать со средствами защиты слуха.



ПРЕДУПРЕЖДЕНИЕ! Циркулярная пила, дополнительные предупреждения по технике безопасности

Личная безопасность:

1. Не подключайте аккумулятор, пока не убедитесь в том, что:
 - а) установлен пыльный диск для древесины и дерево-производных материалов с максимально допустимой частотой вращения не менее 4300 об./мин.;
 - б) пыльный диск (16) правильно установлен и надёжно закреплён, при чём направление стрелок на пыльном диске и на защитном корпусе совпадает;
 - в) пыльный диск (16) является острым, находится в хорошем техническом состоянии, не имеет каких-либо повреждений, трещин, выемок;
 - г) включатель циркулярной пилы (21) находится в положении «включено», а кнопка безопасности (22) и кнопка блокировки шпинделя (18) не задействованы;
 - д) имбусовый ключ (26) для крепления пыльного диска удалён из гнезда винта крепления пыльного диска (14) и не находится в поле действия пилы;
 - е) прочно завинчены: болт настройки глубины резания (19), болт настройки угла резания (4) и болт настройки направляющей параллельного резания (3);
 - ё) отклоняемый защитный кожух пыльного диска (17) исправен и находится в закрытом положении.
2. Прежде чем включить циркулярную пилу следует убедиться, что в обрабатываемом материале отсутствуют гвозди, винты, шурупы и/или другие посторонние предметы.
3. Запрещено блокировать защитный кожух пыльного диска (17).
4. При включении циркулярной пилы и при работе с циркулярной пилой необходимо держать её за обе рукоятки (7) и (9).
5. Машину включать только в том случае, если пыльный диск (16) не прикасается к обрабатываемому элементу.
6. Резку начинать после достижения максимальной скорости

вращения циркулярной пилы.

7. Резку выполнять только в том случае, если плоскость опорной подошвы пилы (1) надёжно опирается на плоскость разрезаемого материала.
8. Не действовать с чрезмерной силой на циркулярную пилу во время резки. Это может привести к несчастному случаю, а в результате к потере здоровья или жизни и/или повреждению перегруженного двигателя. Повреждение (перегорание обмотки) электродвигателя в результате перегрузки машины гарантийному ремонту не подлежит!
9. Запрещено выполнять при помощи циркулярной пилы криволинейные резы, обработку краёв, фрезерование. Это может привести к несчастному случаю, а в результате к потере здоровья или жизни и/или повреждению машины, не подлежащему гарантийному ремонту.
10. Запрещено тормозить движение пильного диска после выключения циркулярной пилы путём прижимания к разрезаемому материалу.
11. Необходимо регулярно контролировать состояние винтов, крепящих корпус дисковой пилы. В случае необходимости затануть их отвёрткой Ph3.



Пила является устройством, оснащённым лазерным индикатором класса 2 согл. EN 60825. Нельзя всматриваться в пучок лазерного света и направлять луч лазера непосредственно в глаза людям и животным. Взгляд на луч, испускаемый лазером класса 2, не приносит вреда, если он не длится более 0,25 с. Рефлекс моргания, обычно, является достаточной защитой. Использование оптических приборов, например очков, бинокля, не вызывает повышения риска повреждения глаз.



ПРЕДУПРЕЖДЕНИЕ! Техника безопасности при эксплуатации аккумуляторов и зарядных устройств.

Эксплуатация аккумуляторов:

- a) Необходимо применять только аккумуляторы, соответствующие прилагаемой производителем спецификации. В случае применения других аккумуляторов существует опасность, что корпус аккумулятора треснет и развалится, может иметь место травма тела или пожар.
- б) **ВНИМАНИЕ:** В случае повреждения и неправильной эксплуатации аккумулятора может иметь место выделение взрывоопасных газов. Аккумулятор должен всегда находиться вдали от источника огня. Необходимо обеспечить надлежащую вентиляцию в процессе его зарядки. *Запрещено оставлять его на длительное время в среде с высокой температурой (в местах с интенсивным солнечным излучением, вблизи калориферов или там, где температура превышает 40 градусов).*
- в) Зарядка аккумулятора должна осуществляться при температуре 15-25 °С.
- г) Зарядку следует осуществлять только при помощи зарядного устройства, рекомендуемого производителем. Применение зарядного устройства, предназначенного для зарядки аккумуляторных батарей другого типа, может привести к пожару.
- д) Хранить аккумуляторы от воздействия воды и влаги.

е) Если необходимо зарядить больше одного аккумулятора, требуется сделать 30-минутный перерыв между очередными зарядками.

ж) Категорически запрещено вскрывать аккумулятор.

з) При неблагоприятных условиях из аккумулятора может вытекать жидкость (электролит); необходимо избегать контакта с жидкостью. Если случайно произойдёт попадание жидкости на пользователя, место попадания необходимо промыть водой. Если жидкость попадёт в глаза, необходимо, кроме того, обратиться за помощью к врачу. Вытекающая из аккумулятора жидкость может привести к раздражению кожи или ожогам.

и) Если аккумуляторная батарея не используется, необходимо хранить её вдали от металлических предметов, таких как металлические скрепки, монеты, ключи, гвозди, винты или малые металлические элементы, которые могут привести к короткому замыканию контактов (клемм) аккумуляторов. Короткое замыкание контактов (клемм) аккумулятора может привести к ожогам или пожару.

к) Не бросать аккумуляторы в огонь.

л) Запрещено заряжать повреждённый аккумулятор.



Аккумуляторы предназначены для многократной зарядки, они содержат вредный для окружающей среды литий.

После завершения срока службы необходимо утилизировать аккумуляторы в соответствии с предписаниями по охране окружающей среды.

Для этого необходимо полностью разряженный аккумулятор извлечь из электроинструмента, сдать в пункт сбора отработанных аккумуляторов или сдать в магазин, в котором он был приобретён.

Эксплуатация зарядного устройства:

- a) Зарядку следует осуществлять только при помощи зарядного устройства, рекомендуемого производителем. Применение зарядного устройства, предназначенного для зарядки аккумуляторных батарей другого типа, может привести к пожару.
- б) Запрещено раскручивать (разбирать) зарядное устройство.
- в) Зарядное устройство предназначено только для работы внутри помещения. Нельзя подвергать его воздействию воды или влаги.
- г) Выполнять зарядку только в диапазоне температур 15-25 градусов.
- д) Запрещено вкладывать какие-либо металлические предметы в зарядное устройство.

ПРИМЕНЕНИЕ ПО НАЗНАЧЕНИЮ:

Аккумуляторная ручная циркулярная пила предназначена для резки древесины, фанеры, древесностружечных плит и тому подобных деревопроизводных материалов.

Запрещено применять её для резки, шлифовки металла или камня, а также запрещено устанавливать на неё диски (круги), предназначенные для резки, шлифовки металла или камня.

Циркулярная пила приспособлена для прямой резки и не

пригодна для выполнения криволинейного реза.

Это универсальная ручная машина с компактным, эргономичным корпусом. Она обеспечивает пользователю возможность регулировки глубины резания и адаптации устройства к толщине разрезаемого материала, а также выполнения косоугольного реза (плоскость резания, не перпендикулярная плоскости разрезаемого материала).

Это безопасная машина, благодаря применению в ее конструкции саморегулирующегося механизма закрытия и открытия во время работы режущего диска.

Конструкция машины также позволяет пользователю удобно манипулировать кнопками, блоками и держателями, выполняющими определенные пользовательские функции и процедуры по эксплуатации и консервации устройства.

Применение по назначению означает также соблюдение указаний по технике безопасности, а также инструкций по монтажу (установке) и указаний по эксплуатации, содержащихся в инструкции по обслуживанию. Лица, обслуживающие электроинструмент и выполняющие уход на нем, должны ознакомиться с этими указаниями, необходимо также объяснить им, какие возможны при этом опасности.

Кроме того, необходимо максимально строго соблюдать действующие правила по предотвращению несчастных случаев (правила техники безопасности).

Электроинструмент не предназначен для профессионального, ремесленного или промышленного применения. Гарантийный договор не действителен, если электроинструмент использовался на ремесленных, промышленных предприятиях или предприятиях с подобной деятельностью.

Каждое применение циркулярной пилы, несоответствующее указанному выше назначению, запрещено и ведёт к потере гарантии, а также к отсутствию ответственности производителя за возникший в результате этого ущерб.

Какие-либо модификации устройства, выполненные пользователем, освобождают производителя от ответственности за повреждения и ущерб, причинённый пользователю и окружающей среде.

Правильная эксплуатация циркулярной пилы касается также технического ухода, складирования, транспортировки и ремонта.

Ремонт циркулярной пилы может выполняться только в указанных производителем сервисных пунктах. Аккумуляторные устройства должны ремонтироваться только лицами, имеющими соответствующую квалификацию.

Даже применяя электроинструмент по назначению, нельзя полностью исключить определённых факторов остаточного риска. С учётом конструкции электроинструмента, могут иметь место следующие опасности:

- Прикосновение к пильному кругу в незащищённой области циркулярной пилы.
- Попадание на вращающийся пильный диск (резаная рана).
- Отбрасывание обрабатываемого предмета или его части.
- Трескание / поломка пильного диска.
- Ухудшение слуха в результате неприменения требуемых средств защиты слуха.

- Вредное для здоровья выделение древесной пыли при выполнении работ в закрытых помещениях.

СОСТАВ КОМПЛЕКТА:

- Аккумуляторная ручная циркулярная пила - 1 шт.
- Направляющая шина параллельной резки - 1 шт.
- Пильный диск Ø 140 x Ø 20 x 24T - 1 шт.
- Ключ имбусовый - 1 шт.
- Инструкция по эксплуатации - 1 шт.
- Гарантийная карта - 1 шт.

ЭЛЕМЕНТЫ УСТРОЙСТВА:

Нумерация элементов устройства относится к изображениям, находящимся на страницах 2-3 инструкции по эксплуатации:

- Рис.А:**
1. Опорная подошва циркулярной пилы
 2. Направляющая шина параллельной резки
 3. Зажимной винт установки направляющей шины параллельной резки
 4. Болт настройки угла резания
 5. Шкала угла косоугольного пропила
 6. Лазерный указатель
 7. Вспомогательная рукоятка
 8. Кнопка вкл./выкл. лазерного указателя
 9. Рукоятка
 10. Кнопка разблокировки аккумулятора*
 11. Аккумулятор*
 12. Отсасывающий патрубок
 13. Ручка защитного кожуха пильного диска
 14. Винт крепления пильного диска
 15. Внешний прижимной фланец
 16. Пильный диск
 17. Отклоняемый защитный кожух пильного диска
- Рис.В:**
18. Кнопка блокировки шпинделя
 19. Болт настройки глубины резания
 20. Шкала глубины пропила
 21. Включатель
 22. Кнопка безопасности
- Рис.С:**
23. Зарядное устройство*
 24. Индикатор уровня заряда батареи*
 25. Кнопка индикатора уровня зарядки батареи*

Рис.Ф: 26. Ключ имбусовый

** Описанные или представленные принадлежности не входят в стандартную комплектацию. Полный ассортимент дополнительного оборудования можно найти в нашем каталоге.*

ТЕХНИЧЕСКИЕ ПАРАМЕТРЫ:

Напряжение питания	20 В d.c.	
Частота вращения без нагрузки	4300/мин	
Макс. диаметр пильного диска	Ø 140 мм	
Диаметр посадочного отверстия диска	Ø 20 мм	
Глубина пропила	40мм (90°)/27,5мм(45°)	
Угол резки	0° ~ 45°	
Лазерный индикатор	класс лазера	2
	длина волны лазера	650 нм
	мощность лазера	≤1мВт
Вес (с аккумулятором)	2,6 кг	

Уровень звукового давления (LpA)	91,6 дБ(A)
Уровень звуковой мощности (LwA)	102,6 дБ(A)
Погрешность измерения $K_{\text{виб}}$, $K_{\text{шум}}$	3 дБ(A)
Уровень вибрации согласно стандарта: EN 62841, резание древесины $a_{\text{н,в}}$	1,07 м/с ²
Погрешность измерения K	1,5м/с ²
Рекомендуемые аккумуляторы Li-ion 20В: VJ2AK (2Ач), VJ4AK (4Ач)	
Рекомендуемое зарядное устройство: VJ1LD (1ч)	

Указанный уровень вибрации соответствует основным применениям электроинструмента. Если электроинструмент будет использован для других применений или с другими рабочими инструментами, а также, если не будет выполнен соответствующий технический уход, уровень вибрации может отличаться от указанного. Указанные выше причины могут привести к усилению воздействия вибраций в течение всего времени работы.

Необходимо применять дополнительные меры безопасности с целью защиты оператора от воздействия вибрации, а именно: технический уход за электроинструментом и рабочими инструментами, обеспечение соответствующей температуры рук, определение очередности рабочих операций.

Заявленное общее значение вибрации и заявленные значения эмиссии шума были измерены в соответствии со стандартным методом испытаний и могут быть использованы для сравнения одного инструмента с другим.

Заявленные общие значения вибрации и заявленные значения эмиссии шума можно использовать в предварительной оценке подверженности опасности.

Предупреждения:

Вибрация и эмиссия шума во время практического использования электроинструмента могут отличаться от заявленных значений, в зависимости от способа, которым инструменты используются, в особенности от типа обрабатываемого предмета.

Следует определить средства безопасности с целью защиты оператора, которые основываются на расчете уровня подверженности опасности в состоянии реального использования (учитывая все этапы операционного цикла, в ходе которых инструмент выключен и когда работает на холостом ходу, за исключением времени высвобождения).

ПРЕЖДЕ ЧЕМ ПРИСТУПИТЬ К РАБОТЕ:

1. Перед каждым применением следует проверить, правильно ли работают подвижные элементы устройства, проверить отсутствие их блокировки, трещин или повреждений, так как это может иметь влияние на правильную работу электроинструмента. Прежде чем приступить к эксплуатации, необходимо передать повреждённый инструмент на ремонт.
2. В случае резания уже обработанной древесины следует обращать внимание на инородные тела, например гвозди, шурупы и т.д.

■ Зарядка аккумулятора

ВНИМАНИЕ! Устройство поставляется без аккумулятора и зарядного устройства. В зависимости от ваших потребностей вы можете купить батарею VJ2AK 2.0 Ач, или VJ4AK 4.0 Ач и

подходящее зарядное устройство VJ1LD (с временем зарядки 1-2 часа).

Состояние зарядки можно проверить, нажав кнопку индикатора уровня заряда аккумулятора (25) (см.рис. С). Один светящийся светодиод соответствует низкому уровню заряда батареи, два светящихся светодиода показывают средний уровень, а три светящихся светодиода соответствуют полностью заряженному аккумулятору. Перед использованием необходимо полностью зарядить аккумулятор.

Зарядное устройство VJ1LD

Первую зарядку зарядным устройством VJ1LD рекомендуется выполнять в течение не менее 1 часа (аккумулятор VJ2AK 2,0 Ач) или 2 часа (аккумулятор VJ4AK 4,0 Ач).

1. Нажать кнопку блокировки аккумулятора (10) и вынуть аккумулятор (11) из пилы (см.рис. D).
2. Подключите аккумулятор (11) к зарядному устройству (23) (см.рис. С).
3. Подключите вилку зарядного устройства к розетке 220-240 В, 50 Гц.

■ Сигнализация зарядки батареи

Свечение зелёного светодиода означает, что зарядное устройство подключено к источнику питания. После подключения аккумулятора загорится красный светодиод, указывающий, что выполняется зарядка.

Когда аккумуляторная батарея будет полностью заряжена красный светодиод погаснет и загорится зелёный светодиод.

После окончания зарядки, отключите аккумулятор от сети и извлеките аккумулятор.

ВНИМАНИЕ! Во время зарядки батарея может слегка нагреться, это нормальная ситуация.

Литий-ионный аккумулятор можно заряжать в произвольный момент, без снижения в результате этого его долговечности. Прекращение процесса зарядки не несёт риска повреждения элементов аккумулятора.

РАБОТА С ЦИРКУЛЯРНОЙ ПИЛОЙ:

1. Прежде чем приступить к работе, необходимо проверить состояние пильного диска, чтобы избежать перегрузки и неправильной работы циркулярной пилы.
2. В начале работы следует разметить линию резки на материале.
3. Устройство имеет кнопку безопасности (22), предохраняющую от случайного включения циркулярной пилы. Чтобы запустить циркулярную пилу в работу необходимо сначала нажать кнопку безопасности, а затем нажать включатель пилы (21) и держать его в этом положении. Дать возможность циркулярной пиле набрать максимальную частоту вращения.
4. Приложить опорную подошву циркулярной пилы (1) к разрезаемому материалу так, чтобы плоскость опорной подошвы надёжно прилегала к плоскости разрезаемого материала, а метка указывающая линию реза, находилась над этой линией.
5. Во время работы циркулярной пилы (поступательного движения вперёд), по мере углубления пильного диска в

материале, отклоняемый защитный кожух (17) будет постепенно открывать пильный диск, позволяя разрезать материал. Возвратная пружина защитного кожуха вернёт кожух в первоначальное положение, когда пильный диск выйдет из разрезаемого материала.

6. Циркулярную пилу необходимо перемещать по прямой линии. Непрямолинейное перемещение циркулярной пилы может вести к увеличению сопротивления резки и блокировке пильного диска. Результатом этого могут быть перегорание обмотки электродвигателя и потеря права на гарантийный ремонт, а также возможность серьёзного несчастного случая.
7. Окончание резки заключается в:
 - а) полном извлечении вращающегося пильного диска из разрезаемого материала;
 - б) освобождении кнопки выключателя (21);
 - в) ожидании, пока пильный диск не перестанет вращаться;
 - г) размещении машины в безопасном месте.
8. Окончание работы с циркулярной пилой, после выполнения действий в соответствии с п. 7 заключается в:
 - а) отключении аккумулятора,
 - б) очистке циркулярной пилы от опилок и пыли;
 - в) защите циркулярной пилы от доступа посторонних лиц (напр. детей).

■ Отсасывающий патрубков

Для отсасывания стружки следует присоединить соответствующий пылесос с помощью шланга к патрубку (12).

■ Лазерный индикатор

Лазерный индикатор показывает линию резания. На поверхности обрабатываемой детали следует обозначить требуемую линию резания, а во время резки вести лазерную линию вдоль отмеченной линии.

Для включения или выключения лазерного индикатора следует нажать выключатель/выключатель (8).

Перед началом распиливания проверить, правильно ли показывает линия резания. Лазерный индикатор может расстроиться из-за вибрации во время интенсивного пользования электроинструментом.

ВНИМАНИЕ: После каждого процесса распиливания следует выключать лазерный индикатор.

СМЕНА ПИЛЬНОГО ДИСКА:

ВНИМАНИЕ: Перед началом замены режущего диска следует отключить устройство от аккумулятора.

Установку пильного диска выполнять в защитных рукавицах. При прикосновении к пильному диску возможна травма.

Применять только пильные диски, параметры которых соответствуют номинальным данным, указанным в настоящей инструкции по обслуживанию.

Категорически запрещено применять шлифовальные круги в качестве рабочего инструмента.

Для смены пильного диска необходимо:

– Нажать кнопку блокировки шпинделя (18) и удерживать в этом положении (рис. Е, стр. 3). При помощи шестигранного ключа (26) отвинтить крепящий винт (14) (рис. F, стр. 3).

ВНИМАНИЕ: Кнопку блокировки шпинделя (18) можно нажимать

только при неподвижном шпинделе. В противном случае может наступить повреждение электроинструмента.

– При помощи рукоятки кожуха (13) отклонить кожух назад и придержать. Снять внешний прижимной фланец (15) и пильный диск (16) свала электроинструмента (рис. F, стр. 3).

ВНИМАНИЕ: Не снимать внутреннего прижимного фланца; если фланец выпадет, необходимо вставить его обратно плоской поверхностью в направлении наружу от корпуса машины.

Установка пильного диска производится в обратной от указанной выше последовательности. При установке пильного диска необходимо обратить внимание на соответствие направления вращения диска. Направление вращения стрелки на диске должно соответствовать направлению стрелки на кожухе режущего диска.

УСТАНОВКА ГЛУБИНЫ ПРОПИЛА (рис. G):

Выполнение неглубоких резов, с глубиной меньшей толщины разрезаемого материала возможно при установке требуемой глубины пропила путём опускания опорной подошвы (1) циркулярной пилы в соответствующее положение. Глубина резания в позиции 0° может быть настроена в пределах от 0 мм до 48 мм.

1. Отключить пилу от аккумулятора.
2. Расслабить болт настройки глубины резания пилы (19).
3. Настроить необходимую глубину резания с помощью шкалы глубины резания (20).
4. Затянуть болт (19).

ВНИМАНИЕ! Глубина резания должна быть приблизительно на 3 мм больше толщины материала, таким образом, чтобы по другой стороне разрезанного материала диск пилы выступал на расстояние, немного большее высоты зуба пилы.

НАСТРОЙКА УГЛА РЕЗАНИЯ (рис. H):

Пила позволяет выполнять косые резы относительно плоскости в пределах от 0° до 45°, путём установки опорной подошвы пилы (1) в заданное положение.

1. Отключить пилу от аккумулятора.
2. Расслабить болт настройки угла резания пилы (4).
3. Настроить необходимый угол резания с помощью шкалы угла резания (5).
4. Затянуть болт (4).

ВНИМАНИЕ! В случае косого резания глубина резания меньше, чем значение, указанное на шкале глубины резания.

ПРИМЕНЕНИЕ НАПРАВЛЯЮЩЕЙ ШИНЫ ДЛЯ ПАРАЛЛЕЛЬНОЙ РЕЗКИ (рис. I):

Направляющая шина (2) позволяет выполнять резку параллельно линии края разрезаемого материала.

1. Отключить пилу от аккумулятора.
2. Вставить направляющую шину (2) в щель спереди опорной подошвы дисковой пилы.
3. Установить требуемую ширину резки.
4. Заблокировать направляющую шину винтом (3).
5. Начать распиливание.

ХРАНЕНИЕ И ТЕХНИЧЕСКИЙ УХОД:

Машину следует хранить в месте, недоступном для детей, содержать в чистоте, защищать от влаги и попадания пыли. Условия хранения должны исключать возможность механических повреждений и влияния атмосферных условий.

Машина в принципе не требует специальных процедур по техническому уходу и обслуживанию. Необходимо только содержать машину в чистоте, защищать от влажности и пыли.

После окончания работы рекомендуется очистить циркулярную пилу от опилок и пыли. Для этого служит ручка защитного кожуха пильного диска (13), позволяющий открывать пильный диск (16).

ВНИМАНИЕ: ручкой необходимо пользоваться только во время выполнения действий по техническому обслуживанию и уходу, после предварительного отключения машины от источника питания.

После работы в условиях сильной запыленности рекомендуется выполнить продувку сжатым воздухом вентиляционных отверстий. Это предотвратит преждевременный износ подшипников и устранил пыль, блокирующую приток охлаждающего воздуха в двигатель.

Корпус следует чистить влажной и чистой салфеткой, с небольшим количеством мыла, а затем насухо вытереть.

Не применять никаких чистящих средств и растворителей; они могут повредить детали устройства, выполненные из пластмассы.

Необходимо следить, чтобы внутрь устройства не попала вода.

Зарядное устройство нужно чистить при помощи сухой тряпочки.

Видимые загрязнения в выходном отверстии лазерного пучка осторожно удалить палочкой с ваткой на конце, используя жидкость для чистки стекла.

ТРАНСПОРТИРОВКА:

Циркулярную пилу следует транспортировать и хранить в упаковке, защищающей от влаги, проникновения пыли и мелких твердых объектов, особенно необходимо защитить вентиляционные отверстия. Мелкие элементы, попавшие вовнутрь корпуса, могут повредить двигатель.

Если вы вынимаете аккумулятор из устройства на время транспортировки или хранения, убедитесь, что контакты аккумулятора не будут закорочены. Из чемодана, ящика для инструментов или транспортного контейнера следует удалить металлические детали, такие как винты, гвозди, кронштейны, разбросанные биты, провода или металлические опилки, или иным образом не допустить контакта этих элементов с батареей.

ЗАЩИТА ОКРУЖАЮЩЕЙ СРЕДЫ:



ВНИМАНИЕ: Указанный символ означает запрет размещения использованных электроинструментов вместе с другими отходами (за это грозит наказание в

виде штрафа). Опасные компоненты, имеющиеся в электрическом и электронном оборудовании, отрицательно влияют на окружающую среду и здоровье.

Домашнее хозяйство должно способствовать восстановлению и повторному использованию (рециклированию) использованного оборудования. В Польше и в Европе создается или уже существует система сбора использованного оборудования, предусматривающая, что все пункты продажи в/у оборудования обязаны принимать использованное оборудование. Кроме того, имеются пункты приема в/у оборудования.

ПРОИЗВОДИТЕЛЬ:

ООО «ПРОФИКС»,
ул. Марьевильска 34,
03-228 Варшава, Польша

Настоящее устройство соответствует польским и европейским стандартам, а также указаниям по технике безопасности.

ВНИМАНИЕ! В случае технических проблем обратитесь в авторизованный сервисный центр. Все работы по ремонту должны выполняться квалифицированным персоналом с применением оригинальных запасных частей.

ПИКТОГРАММЫ:

Описание знаков, имеющихся на щитке и информационных наклейках на электроинструменте:

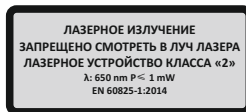

«Перед включением и началом работы необходимо прочесть инструкцию по эксплуатации.»



«Защитите аккумуляторную батарею от высоких температур, напр., от длительного нагревания на солнце.»



«Не выбрасывайте аккумуляторы в огонь.»



«Не выбрасывайте аккумуляторы в воду.»



«Только для использования внутри помещений.»

ТИПИЧНЫЕ НЕИСПРАВНОСТИ И ИХ УСТРАНЕНИЕ:

ПРОБЛЕМА	ВОЗМОЖНАЯ ПРИЧИНА	РЕШЕНИЕ ПРОБЛЕМЫ
Пила не работает.	Отсутствие питания, повреждение электродвигателя или выключателя.	Проверить состояние батареи, в случае необходимости выполнить её подзарядку или заменить на новую. Если электроинструмент всё равно не работает, необходимо отправить его в сервисный пункт по указанному в гарантийной карте адресу.
Нарушение работы электродвигателя.	Разряжена батарея.	Зарядить батарею.
	Изношены угольные щётки.	Заменить угольные щётки в сервисном пункте.



Политика компании PROFIX - это политика постоянного совершенствования своих изделий, поэтому компания сохраняет за собой право изменения спецификации изделия без предварительного уведомления. Изображения, имеющиеся в инструкции, являются примерными и могут незначительно отличаться от фактического вида приобретённого электроинструмента.

Настоящая инструкция по эксплуатации защищена авторскими правами. Запрещено её копирование и размножение без согласия ООО «ПРОФИКС».

RO

INSTRUCȚIUNE DE FOLOSIRE
FERĂSTRĂU CIRCULAR CU ACUMULATOR VJP60
 Traducere din instrucțiunea originală



ÎNAINTE DE UTILIZARE, CITIȚI ACESTE INSTRUCȚIUNI.

Păstrează instrucțiunile pentru o folosire viitoare.



ATENȚIE! Citește toate avertismentele referitoare la protecția muncii marcate cu simboluri ⚠ și toate indicațiile referitoare la utilizarea în siguranță.

Nerespectarea avertismentelor de mai jos, poate duce la accidente și la electrocutare, incendii și/sau la vătămări corporale.

Păstrează toate avertismentele și indicațiile referitoare la protecția muncii, pentru a le folosi în viitor.

În avertismentele de mai jos, termenul "unealtă electrică" înseamnă unealtă care este alimentată de la rețea (cu cablu de alimentare) sau unealtă electrică alimentată din baterie (fără cablu).



ATENȚIE! Reguli generale de protecție a muncii.

Siguranța la locul de muncă:

- La locul de muncă păstrează curățenie și bună iluminare. Zonele și bancurile de lucru aglomerate cheamă accidente.
- Nu utilizați unealta electrică în atmosferi explozive, formate din lichide inflamabile, gaze sau lichide. Unelata electrică produce scântei, care pot aprinde praful sau aburii.
- Țineți copiii departe de locurile în care unealta electrică este folosită. Distragerea atenției poate duce la pierderea atenției asupra unelei electrice.



ATENȚIE! Reguli generale cu privire la utilizarea în siguranță a unelei.

Siguranța electrică:

- Ștecherul unelei electrice trebuie să fie conforme cu priza. Este interzisă modificarea ștecherului. Este interzisă utilizarea prelungitoarelor în cazul uneltoi electrice cu cablu de legare la pământ de protecție. Nemodificarea ștecherelor și a prizelor micșorează riscul de electrocutare.
- Evitați să atingeți suprafața de împământare sau conectările la masă, cum ar fi conducte, radiatoare, radiatoare de încălzire centrală și frigider. În cazul atingerii părților împământate, crește riscul de electrocutare.
- Nu expuneți sculele electrice în condiții de ploaie sau mediu umed. În caz de infiltrație cu apă, crește riscul de electrocutare.
- Nu abuzați de cablurile de conectare. Nu folosiți cablul de alimentare la mutarea, tragerea unelei sau tragerea ștecherului din priză. Păstrăți cablul de alimentare departe de surse de căldură, ulei, mυχii ascuțiți sau părți în mișcare. Cablurile deteriorate sau încurcate cresc riscul de electrocutare.
- În cazul în care unealta electrică este folosită în aer liber, conectarea trebuie efectuată cu ajutorul prelungitoarelor destinate funcționării în aer liber. Folosirea prelungitorului destinat funcționării în aer liber, micșorează riscul de electrocutare.
- Vă recomandăm să racordați aparatul la o rețea electrică dotată cu un comutator cu curent diferențial (RCD) cu amperaj de acționare de 30mA sau mai mic.
- În cazul în care unealta electrică este folosită în mediu umed, este inevitabilă, utilizarea unui dispozitiv de protecție împotriva tensiunii de alimentare, cum ar fi aplicarea unui dispozitiv de curent rezidual (RCD). Folosirea RCD micșorează riscul

de electrocutare.



ATENȚIE! Avertismente generale cu privire la siguranța folosirii unelei.

Siguranță personală:

- Acest echipament nu este destinat utilizării de către persoane (inclusiv copii) cu abilități fizice reduse, senzoriale sau mentale, sau de persoane care nu au experiență sau nu cunosc echipamentul, cu excepția cazului în care are loc sub supraveghere sau în conformitate cu instrucția de folosire a echipamentului, de către o persoană responsabilă pentru siguranța lor.
- Trebuie să fii atent, să aveți grijă ce faceți și să păstrați bun simț în timpul folosirii unelei electrice. Nu folosiți unealta electrică, când sunteți obosiți sau sub influența drogurilor, alcoolului sau medicamentelor. Un moment de neatenție în timpul lucrului cu unelata electrică poate cauza vătămări personale grave.
- Folosiți echipament de protecție. Purtați întotdeauna ochelari de protecție. Folosind echipamentul de protecție cum ar fi masca de praf, pantofi cu anti-alunecare, căști sau protecție auditivă, micșorați riscul de vătămare.
- Evitați pornirea accidentală. Înainte de conectarea la sursa de alimentare și/sau înainte de conectarea bateriei și înainte de ridicarea sau mutarea unelei asigurăți-vă că comutatorul unelei electrice este în poziția oprită. Mutarea unelei electrice cu degetul pe comutator sau conectarea unelei electrice la rețeaua de alimentare în poziția pornită poate provoca un accident.
- Înainte de pornirea unelei electrice îndepărtați toate uneltele din apropiere. Lăsarea de unelte pe părțile de mișcare ale unelei electrice poate duce la vătămări corporale.
- Nu vă aplecați prea mult. Trebuie să stați sigur și să mențineți echilibrul. Acest lucru va permite un control mai bun asupra unelei electrice în situații neașteptate.
- Îmbrăcați-vă corespunzător. Nu purtați haine largi sau bijuterii. Țineți părul strâns, hainele și mânușile departe de părțile în mișcare. Hainele largi, bijuteria sau părul lung se pot agăța de părțile în mișcare.
- Dacă echipamentul este potrivit pentru conectarea extractorului de praf extern și a colectorului de praf, asigurați-vă că acestea sunt conectate și folosite corect. Folosirea colectorului de praf poate reduce riscul de pericole legate de praf.
- Nu permiteți ca abilitățile obținute prin utilizarea frecventă a sculei electrice să vă facă să vă simțiți prea încrezători în sine și să ignorați regulile de siguranță. Acțiunile necorespunzătoare pot provoca vătămări grave într-o fracțiune de secundă.



ATENȚIE! Avertismente generale cu privire la folosirea în siguranță a unelei.

Utilizarea și îngrijirea unelei electrice:

- Nu supraîncărcați unealta electrică. Utilizați o unealtă electrică în funcție de puterea necesară muncii efectuate. Unelata electrică corectă va permite o funcționare mai bună și este sigură în cazul însărcinării, pentru care a fost proiectată.
- Este interzisă utilizarea unelei electrice dacă comutatorul nu pornește și nu oprește unealta. Fiecare unealtă electrică care nu pornește sau nu se oprește este periculoasă și trebuie reparată.

- c) **Deconectați ștecherul de la sursa de alimentare a unelei electrice și/sau deconectați bateria înainte de orice setare, schimbare de părți sau depozitare.** Aceste mijloace de protecție reduc riscul unei porniri accidentale a unelei electrice.
- d) **Unealta electrică nefolosită trebuie depozitată departe de copii și nu trebuie împrumutată persoanelor care nu cunosc unealta electrică sau care nu au citit această instrucție de folosire a unelei electrice.** Unealta electrică este periculoasă când este folosită de o persoană fără experiență.
- e) **Unealta electrică trebuie bine întreținută. Trebuie controlată alinierea sau bruierea pieselor în mișcare, ruperea pieselor și alți factori care pot avea influență la funcționarea unelei electrice.** Dacă găsim o deteriorare, unealta electrică înainte folosirii trebuie reparată. Cauza multor accidente este întreținerea necorespunzătoare a unelei electrice.
- f) **Unelte de tăiere trebuie să fie ascuțite și curate.** Întreținerea părților ascuțite ale uneltelor de tăiere reduce riscul de blocare în material și ușurează folosirea.
- g) **Unealta electrică, echipamentul, unelte de lucru, etc. trebuie folosite în conformitate cu această instrucție, ținând cont de tipul și condițiile de lucru.** Utilizarea unelei electrice în alt mod decât este destinația, poate duce la situații periculoase.
- h) **La temperaturi scăzute, sau după o perioadă îndelungată de nefolosire, este recomandată pornirea unelei electrice fără sarcină pentru câteva minute pentru a distribui corect unsoarea în mecanismul de transmisie.**
- i) **Pentru curățirea unelei electrice folosiți o cârpă moale, umedă (nu udă) și săpun.** Nu folosiți benzină, diluanți sau alte mijloace care pot deteriora echipamentul.
- j) **Unealta electrică trebuie depozitată/transportată numai după ce ne-am asigurat că toate elementele în mișcare sunt blocate și asigurate cu ajutorul elementelor originale destinate blocării.**
- k) **Unealta electrică trebuie păstrată într-un loc uscat, asigurat împotriva prafului și a umezelii.**
- l) **Transportul unelei electrice trebuie să aibă loc în ambalajul original, asigurat împotriva deteriorărilor mecanice.**
- m) **Mănerile și suprafețele de prindere trebuie să fie menținute curate fără ulei și grăsime.** Mănerile și suprafețele de prindere alunecoase nu permit ținerea în siguranță și controlul sculei în situații neașteptate.



ATENȚIE! Avertismente generale cu privire la folosirea în siguranță a uneltei.

Repararea:

- a) **Reparații în garanție și postgaranție ale uneltelor dumneavoastră electrice sunt efectuate de Service-ul PROFIX, ceea ce garantează calitatea cea mai ridicată a reparațiilor și utilizarea de piese originale de schimb.**
- b) **În niciun caz nu reparați acumulatorii defecți. Toate activitățile legate de repararea acumulatorului pot fi efectuate doar de către producător sau de către service autorizate.**



AVERTISMENT! Ferăstrău circular, avertizări referitoare la siguranță

Siguranță personală:

- a) **Țineți mâinile departe de spațiul de tăiere și de disc. Țineți a doua mână pe mânerul ajutător sau pe carcasa motorului.** Dacă țineți ferăstrăul cu ambele mâini atunci ele nu pot fi expuse la rănire cu acesta.
- b) **Nu țineți mâna sub obiectul prelucrat.** Carcasa de protecție nu vă poate proteja de disc în partea de sub obiectul prelucrat.
- c) **Selectați adâncimea de tăiere corespunzătoare pentru grosimea obiectului prelucrat.** Se recomandă ca discul să iasă de sub materialul tăiat la o lungime mai scurtă decât înălțimea dintelui.
- d) **Nu țineți niciodată obiectul pe care îl tăiați în mână sau pe picior. Fixați obiectul prelucrat pe un suport stabil.** Fixarea bună a obiectului prelucrat este importantă pentru a evita pericolul de contact cu corpul, blocare a ferăstrăului sau de pierdere a controlului asupra tăierii.
- e) **Prindineți ferăstrăul de suprafețele izolate destinate pentru acest scop, atunci când lucrăți iar ferăstrăul poate intra în contact cu cabluri sub tensiune sau cu propriul cablu de alimentare.** Atingerea „cablurilor sub tensiune” poate pune „sub tensiune” piesele metalice ale aparatului electric iar acest lucru poate provoca electrocutarea operatorului.
- f) **Folosiți ghidajul longitudinal de fiecare dată atunci când efectuați o secțiune longitudinală sau ghidajul pentru margini.** Acest lucru îmbunătățește exactitatea de tăiere și scade posibilitatea de blocare a discului.
- g) **Folosiți mereu discuri cu dimensiuni și formele corespunzătoare ale orificiilor de prindere (de ex. formă de romb sau circulară).** Discurile care nu se potrivește pot începe să funcționeze excentric iar acest fapt poate duce la pierderea controlului de funcționare.
- h) **Nu folosiți niciodată șuruburi sau șaibe deteriorate ori necorespunzătoare pentru a monta discurile.** Șaibele și șuruburile de fixare au fost proiectate special pentru ferăstrăul mecanic, pentru a asigura funcționarea și siguranța optimă a utilizatorului.

Cauzele de apariție a reculului și modul de prevenire a acestuia:

- reculul constituie ridicarea și retragerea bruscă a ferăstrăului în direcția operatorului pe linia de tăiere și este cauzat de tăierea necontrolată de către discul agățat, prins sau direcționat necorespunzător al ferăstrăului;
- atunci când discul ferăstrăului este agățat sau prins în crăpătură, discul se oprește și reacția motorului provoacă mișcarea bruscă a ferăstrăului în spate, în direcția operatorului;
- atunci când discul ferăstrăului este strâns sau așezat necorespunzător în elementul tăiat, dinții ferăstrăului ies din material și pot lovi suprafața superioară a materialului secționat, iar acest lucru duce la ridicarea ferăstrăului și reculul acestuia în direcția operatorului.

Recul este efectul utilizării necorespunzătoare a ferăstrăului sau se datorează procedurilor ori condițiilor necorespunzătoare de utilizare și poate fi evitat dacă respectați mijloacele de precauție corespunzătoare indicate mai jos.

- a) **Țineți strâns ferăstrăul cu ambele mâini, cu brațele așezate în așa fel încât să puteți rezista puterea reculului. Așezați-vă lateral față de ferăstrău, dar nu înspre linia de tăiere.** Reculul poate duce la mișcarea bruscă a ferăstrăului în spate, dar forța acestuia poate fi controlată de operator dacă se respectă măsurile de siguranță corespunzătoare.

- b) **Atunci când ferăstrăul se înțepenește sau când întrerupe tăierea dintr-un anumit motiv trebuie să dați drumul la comutator și să-l țineți nemișcat în material până când discul ferăstrăului nu se oprește definitiv. Nu încercați niciodată să scoateți ferăstrăul din materialul tăiat și nici să nu trageți înapoi ferăstrăul cât timp discul ferăstrăului se mișcă sau poate provoca recul. Verificați și întreprindeți acțiuni de corectare, pentru a elimina cauza de blocare a ferăstrăului.**
- c) **În cazul în care porniți ferăstrăul în elementul prelucrat centrați discul ferăstrăului în tăietură și verificați dacă dinții discului nu sunt prinși în material. Dacă discul ferăstrăului se înțepenește atunci când îl porniți din nou acesta poate provoca un recul față de piesa prelucrată.**
- d) **Susțineți plăcile de dimensiuni mari pentru a minimiza riscul de înțepenire și de recul al discului. Plăcile de dimensiuni mari au tendința de a se îndoi datorită propriei mase. Suporturile trebuie să fie amplasate sub placă pe ambele părți, în apropierea liniei de tăiere și în apropierea marginii plăcii.**
- e) **Nu folosiți discuri tocite sau deteriorate. Discul cu dinții tociți sau ai cărui dinți sunt rău localizați creează o tăietură îngustă care produce frecare excesivă, înțepenirea ferăstrăului și recul.**
- f) **Fixați bine clemele pentru adâncimea de tăiere și unghiul de înclinare al discului înainte de a realiza tăierea. Dacă parametrii selecției ai ferăstrăului se schimbă în timpul tăierii acest lucru poate duce la înțepenirea discului și la recul.**
- g) **În mod special trebuie să aveți grijă atunci când efectuați o «tăiere adâncă» în pereții existenți sau alte spații închise. Discul care iese în afară poate tăia alte obiecte și astfel poate provoca recul.**
- h) **Verificați înainte de fiecare utilizare capacul de jos pentru a vedea dacă este amplasat corect. Nu folosiți ferăstrăul în cazul în care capacul de jos nu se mișcă liber și nu se închide imediat. Nu imobilizați și nu lăsați niciodată deschis capacul de jos. În cazul în care ferăstrăul cade din greșală, capacul de jos se poate îndoi. Ridicați capacul de jos cu mânerul de tragere și verificați dacă se mișcă liber și nu atinge discul sau alte piese pentru toate unghiurile la care poate fi setat și pentru fiecare adâncime de tăiere.**
- i) **Verificați funcționarea arcului de la capacul de jos. În cazul în care capacul și arcul nu funcționează corespunzător, ar trebui să fie reparate înainte de utilizare. Capacul de jos poate acționa încet datorită pieselor deteriorate, depunerii de secrețiuni lipicioase sau stratificării de sedimente.**
- j) **Se permite retragerea capacului de jos doar în cazul unor tăieri speciale cum ar fi „tăierea adâncă” și „tăierea combinată.” Ridicați capacul de jos cu mânerul de tragere deoarece în cazul în care discul intră adânc în material, capacul de jos trebuie eliberat. În cazul tuturor celorlalte tăieri capacul ar trebui să funcționeze autonom.**
- k) **Capacul de jos trebuie să acopere discul înainte de a așeza ferăstrăul pe masa de atelier sau pe podea. Marginea neprotejată a ferăstrăului poate face ca ferăstrăul să se retragă și să taie totul în cale. Fiți conștienți de timpul necesar pentru oprirea ferăstrăului după ce a fost decuplat.**



ATENȚIE! Folosiți aparatele pentru aspirarea prafului!

Dacă producătorul a prevăzut un aparat de aspirare și

depozitare a prafului verificați dacă acestea sunt cuplate și montate corespunzător.



ATENȚIONARE

Trebuie să folosiți echipament de protecție. Trebuie să purtați de fiecare dată o mască antipraf.

Contactul sau inhalarea de praf produs în timpul tăierii pune în pericol sănătatea utilizatorului și eventual a altor persoane din apropierea acestuia. Pentru a vă proteja împotriva prafului și a vaporilor purtați mască antipraf și aveți grijă la siguranța celorlalte persoane care sunt prezente la locul de utilizare a aparatului.



ATENȚIE! Nu folosiți niciun disc pentru ferăstrău cu alte dimensiuni decât cele indicate în prezenta instrucțiune de utilizare.

Folosiți doar discuri de tăiere cu diametru și grosime corespunzătoare, adaptate pentru viteza de rotație a axului acestui ferăstrău.

- Nu utilizați discuri din oțel aliat pentru tăiere rapidă. Aceste discuri se rup cu ușurință.
- Nu folosiți ferăstrăul pentru a tăia metale sau piatră.
- Montați doar discuri ascuțite în stare ideală; înlocuiți imediat discurile fisurate sau îndoit cu unele noi.
- Verificați dacă discul este bine montat și se învâрте în direcția potrivită.



ATENȚIONARE

Trebuie să folosiți echipament de protecție. Trebuie să purtați de fiecare dată ochelari de protecție.



ATENȚIONARE

Trebuie să folosiți echipament de protecție. Trebuie să folosiți de fiecare dată protecție auditivă.



AVERTISMENT! Ferăstrău circular, informații suplimentare referitoare la siguranță

Siguranță personală:

- Nu conectați acumulatorul, până ce nu vă asigurați că:
 - discul montat servește pentru tăierea lemnului și a derivatelor lui, și funcționează cu viteza maximă de rotire egală cu 4300 /min.,
 - discul de tăiere (16) este montat corect (direcția indicatorilor de pe disc și a celor din cutia de protecție este identică),
 - discul de tăiere (16) este ascuțit, în starea tehnică bună, fără lipse, crăpături nici alte neajunsuri.
 - înterupătorul ferăstrăului circular (21) este în poziția „oprit”, iar blocada înterupătorului (22) și blocada ax (18) sunt slăbite,
 - cheia imbus (26) pentru fixarea discului este scoasă din șurubul (14) cu care se fixează discul și se află în afara razei de acționare ale ferăstrăului circular,
 - au fost înfiletate puternic: șurubul de setare a adâncimii de tăiere (19), șurubul de setare a unghiului de tăiere (4) și șurubul de setare a ghidajului de tăiere a unghiului de tăiere paralel (3),
 - protecția discului de tăiere (17) își îndeplinește rolul și rămâne în poziția închisă.
- Înainte să porniți ferăstrăul circular, asigurați-vă că în materialul prelucrat nu sunt cui, șuruburi și/sau alte corpi străine.
- Niciodată nu blocați protecția ferăstrăului circular (17).
- Când porniți și lucrați cu ferăstrăul circular, țineți-l cu ambele mâini

(7) și (9).

5. Pomiți utilajul numai când discul (16) nu atinge obiectul prelucrat.
6. Începeți tăierea când ferăstrăul circular atinge rotațiile lui maximele.
7. Începeți tăierea numai când suprafața piciorului (1) ferăstrăului circular se prînjină sigur de suprafața materialului tăiat.
8. Niciodată nu presați pe ferăstrăul circular cu o forță prea mare. Acesta poate provoca un accident și prin urmare pierderea sănătății sau a vieții sau/și avaria motorului supraîncărcat. Stricarea motorului (arderea bobinajelor) provocată de supraîncărcarea utilajului nu este cuprinsă în reparațiile prevăzute de garanție!
9. Cu ajutorul ferăstrăului circular nu este admis să tăiați pe linia arcului, să prelucrați marginile, să frezați ce poate provoca un accident și prin urmare pierderea sănătății sau a vieții sau/și avaria utilajului a căruia reparația nu este cuprinsă în garanție.
10. După oprirea ferăstrăului circular nu este permis să încetiniți mișcarea discului apăsând cu el pe materialul tăiat.
11. Controlați regulat starea șuruburilor care fixează corpul ferăstrăului circular. În caz de necesitate, înșurubați (șurubelniță Ph3).



Ferăstrăul este un aparat dotat cu indicator cu laser, laser în clasa 2 cf. EN 60825. Nu priviți direct către raza de laser și nu direcționați raza de laser direct către ochii oamenilor sau animalelor. Privitul în raza de emisă de laserul din clasa 2 nu este nociv în cazul în care nu durează mai mult de 0,25 s. Reflexul de închidere a pleoapelor, de obicei, constituie o protecție suficientă. Utilizarea de dispozitive optice, de exemplu ochelari, binoculuri sau lunete nu crește riscul de afectare a ochilor.



ATENȚIE! Utilizare sigură a acumulatorilor și încărcătorilor:

Utilizare acumuloare:

- a) **Utilizați numai acumulatorii care corespund la specificarea dată de producător.** În cazul utilizării unor alte acumulatorii, se poate întâmpla o crăpare, o descompunere, o vătămare corporală sau un incendiu.
- b) **ATENȚIE: În cazul în care acumulatorul se deteriorează sau este folosit necorespunzător pot apărea emisii de gaze explozive. Acumulatorul trebuie ținut departe de sursa de foc și trebuie să asigurați ventilația corespunzătoare în timp ce este încărcat.** Nu lăsați acumulatorul pentru mult timp în mediu cu temperatură ridicată (în locuri expuse la lumina soarelui, în apropierea caloriferelor și în toate locurile unde temperatura depășește 40°C).
- c) **Încărcarea acumulatorului trebuie să se efectueze în mediu cu temperatura între 15-25 de grade °C.**
- d) **Încărcați unealta doar cu încărcătorul recomandat de producător.** În cazul în care folosiți un încărcător proiectat pentru încărcarea altor baterii, acumuloare există riscul de rănire sau de incendiu.
- e) **Nu expuneți acumulatorul la acționarea apei și umidității.**
- f) **Dacă intenționați să încărcați mai multe decât un singur acumulator, trebuie să faceți o pauză de 30 de minute între încărcării succesive.**
- g) **În nici un caz nu deschideți acumulatorul.**
- h) **În condiții nefavorabile din acumulator se poate scurge lichid; evitați contactul cu lichidul. În cazul în care utilizatorul intră în contact cu lichidul, trebuie să spălați**

locul cu apă. În caz de contact cu ochiul, trebuie să apelați la ajutorul medicului. Lichidul scurs din acumulator poate provoca iritații sau arsuri.

- i) **În cazul în care nu utilizați bateria acumulator, trebuie să o depozitați departe de obiecte metalice precum agrafe de birou, monede, chei, cuie, șuruburi, sau alte obiecte metalice de dimensiuni mici, care pot scurtcircuita bornele acumulatorului.** Scurtcircuitarea acumulatorului poate provoca arsuri sau incendiu.
- j) **Nu aruncați acumuloarele în foc.**
- k) **Nu încărcați acumulator stricat.**



Acumuloarele sunt destinate pentru încărcare multiplă, conțin litiu care este dăunător pentru mediul înconjurător. După perioada de folosire, acumulatorul trebuie utilizat în conformitate cu legislația despre protecția mediului natural.

În acest sens, acumulatorul trebuie total epuizat, scos din electroulaj și predat la un punct de utilizare a acumuloarelor sau la magazinul, în care a fost cumpărat.

Utilizare încărcător:

- a) **Pentru încărcare folosiți doar încărcătorul recomandat de producător.** Folosirea încărcătorului proiectat pentru încărcarea altui tip de baterii acumuloare poate provoca incendiu.
- b) **Nu demontați încărcătorul.**
- c) **Încărcătorul poate fi folosit doar în încăperile. Nu expuneți încărcătorul la acțiunea apei și a umidității.**
- d) **Încărcați doar în intervalul de temperaturi 15°-25° C.**
- e) **Nu introduceți niciun fel de obiecte metalice în încărcător.**

UTILIZARE CONFORM DESTINAȚIEI:

Ferăstrău circular cu acumulator este o unealtă destinată pentru tăiat lemn, placaj, plăci fibrolemnoase și materiale lemnoase similare.

Nu poate fi folosit pentru tăierea sau șlefuirea metalelor sau a pietrelor. De asemenea este interzis să fixați în ferăstrăul circular discuri destinate pentru tăierea sau șlefuirea metalelor sau a pietrelor.

Ferăstrăul circular este adaptat la tăiat în linia dreaptă. Nu poate fi folosit pentru tăiat pe arc.

Aceasta este o mașină universală pentru tăiat manual, cu o construcție compactă, ergonomică. Aceasta asigură utilizatorului posibilitatea de ajustare a adâncimii de tăiere și de adaptare a mașinii la grosimea materialului tăiat, precum și de efectuare a tăieturilor oblice (suprafața de tăiere neperpendiculară față de suprafața materialului tăiat).

Acest aparat este sigur datorită construcției cu protecție a discului de tăiat în timpul lucrului.

Construcția aparatului permite, de asemenea, utilizatorului să opereze cu ușurință butoanele, dispozitivele de blocare și mânerile care îndeplinesc anumite funcții de operare și de mentenanță-întreținere.

Pentru utilizarea corespunzătoare cu destinația acestui aparat trebuie să respectați de asemenea și indicațiile referitoare la siguranță și instrucțiunea de montare precum și indicațiile de exploatare din instrucțiunea de utilizare. Persoanele care folosesc și asigură mentenanța aparatului trebuie să citească mai întâi aceste indicații și trebuie să fie conștiente de pericolele potențiale.

Pe lângă acestea trebuie să respectați cu strictețe prevederile legislative referitoare la prevenirea accidentelor (Protecția și

Igiena Muncii).

Aparatul nu este destinat pentru utilizarea profesională, meșteșugărească sau industrială. Contractul de garanție își pierde vigoarea în cazul în care aparatul a fost utilizat în ateliere meșteșugărești, industriale sau alte întreprinderi similare.

Se interzice utilizarea necorespunzătoare a ferăstrăului cu destinația acestuia cum a fost indicată mai sus, iar acest lucru duce la pierderea garanției și lipsa de responsabilitate a producătorului pentru pagubele ce apar în urma acestui fapt.

Toate modificările aparatului efectuate de utilizator exceptă producătorul de responsabilitate pentru deteriorările și pagubele provocate utilizatorului și mediului.

Utilizarea corespunzătoare a ferăstrăului se referă de asemenea și la întreținere, depozitare, transport și reparații.

Ferăstrăul poate fi reparat doar în punctele de service menționate de producător. Aparatele cu acumulator trebuie reparate doar de persoane autorizate.

Chiar dacă se respectă regulile de utilizare conformă cu destinația aparatului este imposibilă eliminarea în totalitate a anumitor factori de risc rezidual. În funcție de modul de construcție și alcătuirea aparatului pot fi identificate următoarele tipuri de pericol:

- Atingerea discului în zona neacoperită a ferăstrăului.
- Întinderea mâinii către discul în funcțiune (rana tăiată).
- Aruncarea obiectului prelucrat sau a unor părți din obiectul prelucrat.
- Fisurarea/ruperea discului.
- Deteriorarea auzului în cazul în care nu se folosește protecția auditivă necesară.
- Emisiile de praf de lemn dăunător pentru sănătate în cazul în care se efectuează lucrări în încăperi închise.

COMPLETARE:

- Ferăstrău circular cu acumulator - 1 buc.
- Ghidajul pentru tăiere paralelă - 1 buc.
- Disc ferăstrău Ø 140 x Ø 20x 24T-1 buc.
- Cheie imbus-1 buc.
- Instrucțiuni de utilizare - 1 buc.
- Fișă de garanție - 1 buc.

ELEMENTELE MAȘINII:

Numerotarea pieselor din aparat se referă la reprezentarea grafică amplasată pe paginile 2-3 din instrucțiunile de utilizare:

- Des.A:**
1. Picior ferăstrău
 2. Ghidajul pentru tăiere paralelă
 3. Șurub de ajustare ghidaj pentru tăierea paralelă
 4. Șurub de setare unghi de tăiere
 5. Scara gradare oblică
 6. Indicator cu laser
 7. Mâner auxiliar
 8. Buton pornire/oprire indicator cu laser
 9. Mâner
 10. Buton blocare acumulator*
 11. Acumulator*
 12. Ștuț aspirare
 13. Mânerul protecției discului de tăiere
 14. Șurubul de fixare disc
 15. Piuliță strângere exterioră
 16. Disc ferăstrău
 17. Carcasa oblică a discului de tăiere

- Des.B:**
18. Buton de blocare a arborelui
 19. Șurub de setare adâncime de tăiere
 20. Scară adâncime de tăiere
 21. Întrerupător
 22. Buton de siguranță
- Des.C:**
23. Încărcător*
 24. Indicator nivel de încărcare baterie*
 25. Buton indicator nivel de încărcare baterie*
- Des.F:**
26. Cheie hexagonală

***Echipamentul descris sau prezentat nu face parte din dotarea standard. Asortimentul complet de dotare poate fi găsit în catalogul nostru.**

DATE TEHNICE:

Tensiune de alimentare	20 V d.c.	
Viteză de rotire fără sarcină	4300/min	
Diametru maxim pânze de ferăstrău	ø140 mm	
Diametru trecere pânze de ferăstrău	ø20 mm	
Adâncime de tăiere	40mm (90°)/27,5mm(45°)	
Unghiul de tăiere	0° ~ 45°	
Indicator laser	clasă laser	2
	lungime de undă laser	650 nm
	putere laser	< 1mW
Masă (cu acumulatorul)	2,6 kg	
Nivel de presiune acustică (LpA)	91,6 dB(A)	
Nivel de putere acustică (LwA)	102,6 dB(A)	
Incertitudine K_{LpA}, K_{LwA}	3 dB(A)	
Nivelul de vibrații conform: EN 62841 tăiere lemn $a_{h,w}$	1,07 m/s ²	
Incertitudine K	1,5m/s ²	
Acumulatori recomandați Li-ion 20V: VJ2AK (2Ah), VJ4AK (4Ah)		
Încărcător recomandat: VJ1LD (1h)		

Nivelul menționat de vibrații este reprezentativ pentru utilizarea aparatului electric. Dacă aparatul electric va fi utilizat pentru alte scopuri sau cu alte instrumente de lucru precum și dacă nu va fi întreținut corespunzător, nivelul de vibrații ar putea diferi de cel indicat. Motivele indicate mai sus pot duce la sporirea nivelului de expunere la vibrații pe toată durata timpului de funcționare.

Trebuie să introduceți mijloace adiționale de siguranță, care au scopul de a proteja operatorul de efectele de expunere la vibrații, de ex.: întreținere aparat electric și instrumente de lucru, asigurarea temperaturii corespunzătoare a mâinilor, stabilirea ordinii operațiilor de muncă.

Valoarea totală declarată a vibrațiilor și valorile declarate ale emisiilor de zgomot au fost măsurate în conformitate cu metoda standard de testare și pot fi utilizate pentru a compara un dispozitiv cu altul.

Valoarea totală declarată a vibrațiilor și valorile declarate ale emisiilor de zgomot pot fi utilizate în evaluarea inițială a expunerii.

Avvertimente:

Vibrațiile și emisiile de zgomot în timpul utilizării efective a sculei electrice pot să difere de valorile declarate în funcție de modul în care sunt utilizate uneltele, în special de tipul piesei prelucrate.

Trebuie determinate măsuri de siguranță pentru protejarea operatorului, care se bazează pe estimarea expunerii în starea reală de utilizare (luând în

considerare toate părțile ciclului de operare, cum ar fi timpul în care instrumentul este oprit și când funcționează în ralanti, cu excepția timpului de declanșare).

PREGĂTIRE PENTRU UTILIZARE:

1. Înainte de fiecare utilizare trebuie să verificați dacă piesele mobile ale aparatului funcționează în mod corespunzător și nu sunt blocate sau deteriorate ceea ce ar putea avea impact asupra modului de funcționare a uneltei. Unealta deteriorată trebuie reparată înainte de a o utiliza din nou.
2. Atunci când tăiați lemn care a fost prelucrat anterior, aveți grijă la obiectele străine, de ex. cuie, șuruburi, etc.

■ Încărcare acumulator

ATENȚIE! Aparatul este livrat fără acumulator și încărcător. În funcție de necesități puteți achiziționa un acumulator 2,0Ah **VJ2AK** sau 4,0Ah **VJ4AK** precum și încărcătorul corespunzător **VJ1LD** (cu durata de încărcare de 1-2 ore).

Pentru a verifica nivelul de încărcare apăsați butonul indicatorului nivelului de încărcare a bateriilor (**25**) (vezi des. C). În cazul în care doar o singură diodă LED este aprinsă înseamnă că nivelul de încărcare al bateriei este scăzut, în cazul în care se aprind două diode înseamnă că nivelul de încărcare este mediu, iar trei diode aprinse înseamnă că acumulatorul este încărcat integral. Înainte de utilizare trebuie să încărcați complet acumulatorul.

Încărcător VJ1LD

Se recomandă ca prima încărcare cu ajutorul încărcătorului **VJ1LD** să dureze minimum 1 oră (baterie **VJ2AK** de 2,0 Ah), sau 2 ore (baterie **VJ4AK** de 4,0 Ah).

1. Apăsați butonul de blocare a acumulatorului (**10**) și scoateți acumulatorul (**11**) din ferăstrău (vezi des. D).
2. Conectați acumulatorul (**11**) la încărcător (**23**) (vezi des. C).
3. Conectați ștecherul încărcătorului la priză de rețea de 220-240V, 50Hz.

■ Semnalizare încărcare baterie

Dioda **verde** LED aprinsă pe încărcător informează că încărcătorul este conectat la sursa de alimentare. După conectarea acumulatorului se aprinde dioda **roșie**, care informează că încărcarea este în curs.

Atunci când bateria este încărcată integral, dioda roșie se va stinge și se aprinde dioda verde.

După ce procesul de încărcare s-a terminat, decuplați încărcătorul de la rețea și scoateți acumulatorul.

ATENȚIE! Pe durata încărcării acumulatorul se poate încălzi puțin, acesta este un fenomen normal.

Acumulatorul litiu-ion poate fi încărcat în orice moment, fără a afecta în niciun fel durata de viață a acestuia. Întreruperea procesului de încărcare nu duce la deteriorarea celulelor acumulatorului.

UTILIZAREA FERĂSTRĂULUI CIRCULAR:

1. Înainte de utilizare, verificați starea discului de tăiere, pentru a evita supraîncălzirea și funcționarea greșită a ferăstrăului circular.
2. Începeți munca desenând linia de tăiere pe material.
3. Aparatul este dotat cu un buton de siguranță (**22**), care previne pornirea accidentală a ferăstrăului. Pentru a porni ferăstrăul trebuie mai întâi să apăsați butonul de siguranță iar mai apoi să apăsați butonul de pornire a ferăstrăului (**21**) și să-l țineți în această poziție. Lăsați ca ferăstrăul să atingă turația maximă.

4. Puneți piciorul ferăstrăului circular (**1**) pe materialul tăiat în așa fel ca suprafața piciorului să atingă ferm la suprafața materialului prelucrat, iar indicatorul liniei de tăiere să fie deasupra acestei linii.

5. În timpul utilizării ferăstrăului circular (mișcarea glisantă spre față), protecția discului (**17**) va descoperi treptat discul, pentru a înlesni tăierea materialului. Arcul de revenire al protecției va plasa protecția la loc când discul va ieși din materialul tăiat.

6. Ferăstrăul circular trebuie dus exact pe o linie dreaptă. Ghidarea ferăstrăului circular pe o linie care nu e dreaptă ridică rezistența de frecare și poate duce la blocarea discului. Aceasta poate duce la arderea bobinajelor motorului și pierderea drepturilor de garanție, sau chiar la un accident grav.

7. La sfârșire de tăiere cu ferăstrăul circular trebuie să:

- a) scoateți discul în rotații în întregime din materialul prelucrat,
- b) slăbiți butonul întrerupătorului (**21**),
- c) așteptați până când discul ferăstrăului circular încetează să rotească,
- d) puneți utilajul într-un loc sigur.

8. Terminarea folosirii ferăstrăului circular, după executarea acțiunilor din punctul 7 constă în:

- a) decuplați acumulatorul,
- b) curățarea ferăstrăului circular din rumeguș și praf,
- c) punerea ferăstrăului circular într-un loc în afara accesului persoanelor terțe (ex. copii).

■ Ștuț aspirator

Pentru a aspira rumeguș conectați la ștuț (**12**) un aspirator corespunzător cu furtunul de aspirare.

■ Indicator laser

Indicatorul laser arată linia de tăiere. Marcați linia dorită de tăiere pe suprafața obiectului prelucrat iar în timpul tăierii direcționați linia laser de-a lungul liniei marcate.

Pentru a porni sau opri indicatorul laser trebuie să apăsați comutatorul (**8**).

Verificați, înainte de a începe să tăiați, dacă linia de tăiere este indicată în mod corect. Indicatorul cu laser se poate deplasa din cauza vibrațiilor cauzate de utilizarea intensă a uneltei electrice.

ATENȚIE: Opriti indicatorul cu laser de fiecare dată după tăiere.

ÎNLOCUIREA DISCULUI DE TĂIERE:

ATENȚIE: Înainte de a schimba discul de tăiere trebuie să decuplați acumulatorul de la aparat.

Atunci când montați discul trebuie să folosiți mănuși de protecție. Prin contact cu discul poate apărea pericolul de rănire.

Trebuie să folosiți numai discuri pentru ferăstrău ai căror parametri sunt conformi cu informațiile nominale din această instrucțiune de utilizare.

În niciun caz nu folosiți discuri pentru șlefuit drept unelte de lucru.

Pentru a înlocui discul trebuie să:

– Apăsați butonul de blocare a arborelui (**18**) și mențineți în această poziție (des. E, pag.3). Deșurubați cu o cheie hexagonală (**26**) șurubul de montare (**14**) (des. F, pag.3).

ATENȚIE: Butonul de blocare a arborelui (**18**) poate fi apăsat doar când arborele este oprit. În caz contrar există pericolul de deteriorare a aparatului

electric.

– Cu mânerul carcasi (13) trageți carcasa în spate și țineți-o așa.

Scoateți piulița exterioră de strângere (15) și discul de tăiere (16) de pe arborele aparatului (des. F, pag.3).

ATENȚIE: Nu scoateți piulița interioară de strângere; în cazul în care aceasta cade trebuie să o montați la loc cu partea plată înspre exterior față de carcasa aparatului.

Montajul pilei în ordinea opusă celei prezentate aici mai sus. Când puneți discul de tăiere, faceți atenție ca direcția rotațiilor să fie în conformitate: săgețuța de pe disc trebuie să aibă aceeași direcție ca săgețuța de pe protecția discului.

FIXAREA ADÂNCIMII DE TĂIERE (des. G):

Executarea tăieturilor de adâncime mai mică decât grosimea materialului prelucrat este posibilă dacă reglați adâncimea dorită de tăiere prin înjosirea piciorului (1) ferăstrăului până la poziția potrivită. Adâncimea de tăiere la poziția de 0o poate fi ajustată în limitele între 0 mm și 48 mm.

1. Decuplați traforajul de la acumulator.
2. Defiletați șurubul de setare a adâncimii de tăiere a traforajului (19).
3. Setează adâncimea corespunzătoare de tăiere cu ajutorul scării pentru adâncimea de tăiere (20).
4. Blocați șurubul (19).

ATENȚIE! Adâncimea de tăiere trebuie să fie cu cca. 3 mm mai mare decât grosimea materialului astfel încât discul să depășească puțin mai mult de înălțimea dintelui din partea de jos a materialului de tăiat.

AJUSTAREA UNGHIIUI DE TĂIERE (des. H):

Ferăstrăul circular permite tăierea înclinată față de plan cu unghiul între 0° ÷ 45°. În acest scop trebuie să fixați piciorul ferăstrăului (1) corespunzător în poziția dorită.

1. Decuplați traforajul de la acumulator.
2. Defiletați șurubul de setare a unghiului de tăiere (4).
3. Setează unghiul corespunzător de tăiere cu ajutorul scării de tăiere (5).
4. Blocați șurubul (4).

ATENȚIE! În caz de tăiere oblică adâncimea de tăiere este mai mică decât valoarea indicată pe scara adâncimii de tăiere.

FOLOSIREA GHIDAJULUI DE TĂIERE PARALELĂ (des. I):

Ghidajul (2) permite tăierea paralelă la marginea materialului prelucrat.

1. Decuplați traforajul de la acumulator.
2. Introduceți ghidajul (2) în fisurile din fața piciorului ferăstrăului.
3. Ajustați lățimea dorită de tăiere
4. Blocați ghidajul cu ajutorul șurubului (3).
5. Începeți tăierea.

DEPOZITARE ȘI MENTENANȚĂ:

Aparatul trebuie depozitat într-un loc care nu se află la îndemâna copiilor, menținut curat, ferit de umiditate și de praf. Condițiile de depozitare trebuie să excludă posibilitatea de deteriorare mecanică sau influența factorilor atmosferici.

Utilajul nu necesită operațiuni speciale de conservare. Utilajul trebuie doar să fie păstrat în curățenie, în afara accesului de umiditate și de praf. După utilizare, să recomandă curățarea ferăstrăului din rumeguș și praf. În acest scop descoperiți discul de tăiere (16) apăsând pe mânerul protecției discului de tăiere (13).

ATENȚIE: mânerul poate fi folosit numai în timpul operațiilor de conservare și de deservire, după deconectarea utilajului de sursa de alimentare.

După utilizare în mediu cu mult praf, se recomandă curățarea orificiilor de ventilare cu aerul comprimat – pentru a evita uzura sporită a lagărelor și a elimina praful care blochează fluxul aerului care răcește motorul.

Curățați carcasa cu o lavetă curată, umezită cu o cantitate redusă de detergent, iar apoi ștergeți până la uscare.

Nu folosiți detergenți sau diluanți; aceștia pot deteriora piesele din aparat fabricate din material sintetic.

Aveți grijă ca în interiorul aparatului să nu intre apă.

Încărcătorul trebuie curățate cu ajutorul unei cârpe uscate.

Ștergeți impuritățile vizibile în orificiul de ieșire al razei de laser cu un băț cu vată folosind lichide pentru curățat sticlă.

TRANSPORT:

Ferăstrăul circular se transportă și se păstrează în ambalajul care protejează de umiditate și de praf – puneți grija în special pe orificiile de ventilare. Elementele mărunte care intră sub carcasă pot strica motorul.

În cazul în care scoateți acumulatorul din aparat pe durata transportului sau depozitării trebuie să vă asigurați că suprafețele de contact ale acumulatorului nu se vor scurtcircuita. Scoateți piesele metalice precum șuruburi, cuie, cleme, bituri de șurubelnită, pilitură metalică, sârmă din valiză, cutia de unelte sau recipientul pentru transport sau protejați acumulatorul în alt mod astfel încât să preveniți contactul acestor elemente cu acumulatorul.

PROTECȚIA MEDIULUI:



ATENȚIE: Simbolul prezentat înseamnă interdicția punerii echipamentelor uzate împreună cu celelalte deșeuri menajere (sub risc de amendă). Componente periculoase care fac parte de utilaje electrice și electronice dăunează mediul natural și sănătatea omului.

Fiecare menaj ar trebui să participe la recuperarea și reciclarea utilajelor uzate. În Polonia și în Europa se formează sau există deja niște sisteme de colectare a utilajelor uzate, în cadrul cărora toate punctele de vânzare ale utilajelor citate sunt obligate să primească utilajele uzate înapoi. În plus, există și punctele specializate în colectarea asemenea utilajelor.

PRODUCĂTOR:

PROFIX Sp z o.o.,
str. Marywilka 34,
03-228 Varșovia, POLONIA

Prezentul utilaj este făcut conform normelor naționale și europene, precum și indicilor de siguranță.

ATENȚIE! În caz de probleme tehnice vă rugăm să luați legătura cu un service autorizat. Toate reparațiile trebuie efectuate de o personal calificat, folosindu-se piesele de schimb originale.

PICTOGRAME:

Explicațiile imaginilor de pe tabelul nominal și de pe etichetele informative:





– «Înainte de cuplare și de a începe operarea trebuie să citiți prezenta instrucțiune.»



– «Feriți acumulatorul de căldură, de asemeni de ex. de radiații solare continue.»



– «Nu aruncați acumulatorii în foc.»



– «Nu aruncați acumulatorii în apă.»



– «Numai pentru utilizare în interior.»

DEFECȚIUNI TIPICE ȘI ÎNDEPĂRTAREA ACESTORA:

PROBLEMĂ	CAUZĂ POSIBILĂ	SOLUȚIE
Ferăstrău circular nu funcționează.	Lipsă alimentare, deteriorare motor sau comutator.	Verificați nivelul de încărcare al bateriei, în cazul în care este necesar încărcați sau schimbați cu una nouă. Dacă unealta electrică nu funcționează în continuare, trebuie să o trimiteți la service pentru reparații la adresa indicată pe fișa de garanție.
Perturbații în funcționarea motorului.	Baterie descărcată.	Încărcați bateria.
	Perii de cărbune uzate.	Schimbați perile de cărbune într-un service.



Politica firmei PROFIX este aceea de perfecționare continuă a produselor sale și de aceea firma își rezervă dreptul de modificare a specificației produsului fără înștiințarea anterioară. Imaginile indicate în instrucțiunile de utilizare sunt doar exemple și se pot diferi puțin de aspectul real al dispozitivului achiziționat.

Prezenta instrucțiune este protejată prin dreptul de autor. Copierea/înmulțirea fără acordul în scris al firmei PROFIX Sp. z.o.o. este interzisă.



PIRMS DARBA SĀKUMA NEPIECIEŠAMS IEPAZĪTIES AR ŠO INSTRUKCIJU.

Saglabā instrukciju vārbutējai turpmākai lietošanai.

BRĪDINĀJUMS! Nepieciešams izlasīt visus brīdinājumus apzīmētus ar simboliem , kuri attiecas uz lietošanas drošību un visus lietošanas drošības norādījumus.



Neievērojot zemāk uzrādītos drošības brīdinājumus un norādījumus attiecībā uz drošību var būt par elektriskās strāvas triecienu, ugunsgrēku un/vai nopietnu traumai iemesls.

Ievērot visus brīdinājumus un norādījumus attiecībā uz drošību, lai tos turpmāk varētu izmantot.

Zemāk uzrādītos brīdinājumus „elektroinstruments” nozīmē elektroinstrumentu, kurš tiek barots no elektriskā tīkla (ar barošanas vadu) vai elektroinstruments barots no akumulatora (bezvadu).



BRĪDINĀJUMS! Vispārējie instrumenta drošas lietošanu norādījumi.

Darba vietas drošība:

- Darba vietā nepieciešams uzturēt kārtību un labu apgaismojumu. Nekārtība un slikts apgaismojums ir negadījumu iemesls.
- Nedrīkst lietot elektroinstrumentu sprāgstošā, viegli uzliesmojošā, gāzu putekļainā vidē. Elektroinstrumenta darbības laikā rodas dzirksteles, no kurām var aizdegties putekļi un tvaiki.
- Vietā, kur tiek lietoti elektroinstrumenti nevar atrasties bērni un novērotāji. Novērsot uzmanību var zaudēt kontroli par elektroinstrumentu.



BRĪDINĀJUMS! Vispārējie instrumenta drošas lietošanu norādījumi.

Elektriskā drošība:

- Elektroinstrumenta kontaktdakšīnām jābūt pielāgotām pie kontaktlīdždzām. Nekad nekādā gadījumā nedrīkst mainīt kontaktdakšīņu. Nedrīkst lietot nekādas pagarinātājus gadījumā, ja elektroinstruments ir apgādāts ar vadu ar aizsardzības iezemējuma dzislu. Ja netiek darītas kontaktdakšīņu un kontaktlīdžu izmaiņas, tas samazina elektriskā triecienu risku.
- Nepieciešams izvairīties no iezemētām virsmām vai savienotām ar masu, kā piemēram caurules, sildītāji, centrālāpkaures radiatoru un dziesinātāji. Gadījumā, ja netiek kontakts ar iezemētām vai ar masu savienotām daļām pieaug elektriskās strāvas triecienu risks.
- Nedrīkst pakļaut elektroinstrumentus uz lietus vai mitruma iedarbību. Gadījumā, ja elektroinstrumentā iekļūst ūdens pieaug elektriskās strāvas triecienu risks.
- Nedrīkst pārslogot savienojuma vadus. Nekad nedrīkst lietot savienojuma vadu elektroinstrumenta pārnēsāšanai, vilkšanai vai izvilkt kontaktdakšīņu no kontaktlīdždzas aiz vada. Nepieciešams turēt savienojuma vadu tālu no siltuma avotiem, eļļināšanai, asām šķautnēm vai kustīgām daļām. Būjāti vai sapīti savienojuma vadi palielina elektriskās strāvas triecienu risku.
- Gadījumā, ja elektroinstruments tiek lietots ārpusē, savienojuma vadus nepieciešams pagarināt ar pagarinātājiem, kuri ir piemēroti darbam ārpusē. Lietojot pagarinātājus piemērotus darbam ārpusē samazinās elektriskās strāvas triecienu risks.
- Ieteicams ierīci pievienot pie elektriskā tīkla, kurš ir aprīkots ar

RCD slēdzi ar 30mA vai mazāku izslēgšanas strāvu.

- Gadījumā, ja ir nepieciešamība lietot elektroinstrumentu mitrā vidē, par sprieguma aizsardzību nepieciešams lietot strāvas starpības ierīci (RCD). Lietojot RCD samazinās elektriskās strāvas triecienu risks.



BRĪDINĀJUMS! Vispārējie instrumenta drošas lietošanu norādījumi.

Individuālā drošība:

- Šī ierīce nav pamērota lietot cilvēkiem (tai skaitā bērniem) ar ierobežotām fiziskām, jūtības un psihiskām spējām, vai cilvēkiem bez ierīces darbības pieredzes vai zināšanām, izņemot, ja tas notiek uzraudzībā vai saskaņā ar ierīces lietošanas instrukciju, ar kuru ir iepazinūšās par drošību atbildīgas personas.
- Elektroinstrumenta lietošanas laikā nepieciešams būt tālredzīgiem, novērot kas notiek un saglabāt skaidru saprātu. Nedrīkst lietot elektroinstrumentu noguruma laikā vai narkotisku vielu, alkohola vai zāļu iedarbībā. Neuzmanības mirklis strādājot ar elektroinstrumentu var radīt nopietnas ķermeņa traumas.
- Nepieciešams lietot individuālos aizsardzības līdzekļus. Vienmēr nepieciešams lietot aizsargbrilles. Lietojot attiecīgos apstākļos aizsardzības līdzekļus, tādas kā putekļu maskas, neslidošus apavus, ķiveres vai dzirdes aizsardzības līdzekļus, samazināsies individuālās traumas.
- Nepieciešams izvairīties no neparedzētām kustībām. Pirms pieslēgšanas pie barošanas avota un/vai pirms akumulatora pieslēgšanas kā arī pirms tam, kad paceļam vai pārceļam ierīci nepieciešams pārliecināties, ka elektroinstrumenta slēdzis atrodas izslēgšanas stāvoklī. Pārnēsāt elektroinstrumentu ar pirkstu uz slēdža vai barošanas tīklā pieslēgtu elektroinstrumentu pie ieslēgta slēdža var būt negadījuma iemesls.
- Pirms elektroinstrumenta palaišanas nepieciešams novākt visas atslēgas. Atslēga atstāta rotējošā elektroinstrumenta tuvumā var radīt individuālas traumas.
- Nedrīkst pārlieku tālu izliecties. Visu laiku nepieciešams stāvēt stabili un saglabāt līdzsvaru. Tas dos iespēju neparedzētās situācijās labāk kontrolēt elektroinstrumentu.
- Nepieciešams attiecīgi ģērbties. Nedrīkst nēsāt vaļīgas apģērbus vai rotas lietas. Nepieciešams turēt savus matu, apģērbu un cimdus tālu no kustīgām daļām. Vaļīgs apģērbs, rotas lietas vai gari mati var tikt aizķerti ar kustīgām daļām.
- Ja ierīce ir pielāgota ārējai putekļu sūkšanai un putekļu uzsūkšanai, nepieciešams pārliecināties, ka tie ir pieslēgti un pareizi lietoti. Lietojot putekļu sūcēju var samazināt putekļu ieelpošanas bīstamību.
- Nedrīkst pieļaut, lai iemaņas iegūtas bieži lietojot elektroinstrumentu samazinātu mūsu nodrību un drošības noteikumu ignorēšanu. Bezrūpīga rīcība var izraisīt nopietnus ievainojumus sekundes laikā.



BRĪDINĀJUMS! Vispārējie instrumenta drošas lietošanu norādījumi.

Lietošana un gādība par elektroinstrumentu:

- Nedrīkst pārslogot elektroinstrumentu. Nepieciešams piemērot elektroinstrumentu veiktajam darbam. Pareizs

elektroinstruments nodrošinās labāku un drošāku darbu pie slodzes, kādam tas tika projektēts.

- b) **Nedrīkst lietot elektroinstrumentu, ja slēdzis to neieslēdz un neizslēdz.** *Katrs elektroinstruments, kuru nevar ieslēgt vai izslēgt ar slēdzi ir bīstams un to nepieciešams labot.*
- c) **Nepieciešams atvienot elektroinstrumenta kontaktdakšīņu no barošanas avota un/vai atslēgt akumulatoru pirms tiek veikta jebkāda uzstādīšana, detaļu maiņa vai instrumenta glabāšana.** *Tādas drošības darbības reducē neparedzētu elektroinstrumenta palaišanu.*
- d) **Nelietotu elektroinstrumentu nepieciešams glabāt bērniem nepieejamās vietās un nedrīkst atļaut personām, kuras nav iepazinušās ar elektroinstrumentu vai šo lietošanas instrukciju lietot elektroinstrumentu.** *Elektroinstrumenti ir bīstami neapmācītu lietotāju rokās.*
- e) **Elektroinstrumentu nepieciešams konservēt.** *Nepieciešams pārbaudīt asu sakrītību vai kustīgo daļu iekļīšanās, detaļu plīsumus un visus apstākļus, kuri varētu ietekmēt elektroinstrumenta darbu. Ja tiek konstatēts bojājums, elektroinstrumentu pirms lietošanas nepieciešams salabot. Daudzu negadījumu iemesls ir nepareiza elektroinstrumenta konservācija.*
- f) **Griežējinstrumentiem jābūt asiem un tīriem.** *Attiecīgi uzturēti asi griežējinstrumenta asmeņi samazina iekļīšanās iespējas un atvieglo apkalpošanu.*
- g) **Elektroinstrumentu, aprīkojumu, darba instrumentus un tml. nepieciešams lietot saskaņā ar šo instrukciju, ņemot vērā darba apstākļus un veicamo darbu.** *Lietot elektroinstrumentu tam neparedzētā veidā var novest pie bīstamām situācijām.*
- h) **Zemās temperatūrās vai pēc ilgāka nelietošanas laika, ieteicams uz pāris minūtēm ieslēgt elektroinstrumentu bez slodzes, lai piedziņas mehānismā sāktu pareizi darboties smērēļļa.**
- i) **Elektroinstrumentu tīrīšanai lietot mikstu, mitru (ne slapju) drānu un ziepes. Nelietot benzīnu, šķīdinātājus un citus līdzekļus, kuri varētu sabojāt ierīci.**
- j) **Elektroinstrumentu nepieciešams glabāt / transportēt iepriekš pārliecinoties, ka visas kustīgās daļas ir nobloķētas un nodrošinātas pret atbloķēšanos ar oriģināliem šim nolūkam paredzētiem elementiem.**
- k) **Elektroinstrumentu nepieciešams glabāt sausā, no putekļiem un mitruma sargātā vietā.**
- l) **Elektroinstrumenta transportēšanu jāveic oriģinālā iepakojumā, kurš pasargā no mehāniskiem bojājumiem.**
- m) **Rokturus un satveršanas virsmas nepieciešams uzturēt tīras, bez eļļas un smērēs. Neparedzētās situācijās slideni rokturi un satveršanas virsmas nedod iespēju droši turēt un kontrolēt instrumentu.**



BRĪDINĀJUMS! Vispārējie instrumenta drošas lietošanu norādījumi.

Remonts:

- a) **Savu elektroinstrumentu garantijas un pēcgarantijas remontu veic PROFIX serviss, kas garantē visaugstāko remontu kvalitāti kā arī tiek izmantotas oriģinālas rezerves daļas.**
- b) **Nekādā gadījumā nelabot bojātus akumulatorus. Visas**

darbības saistītas ar akumulatoru remontu var veikt tikai ražotājs vai autorizēts serviss.



BRĪDINĀJUMS! Rokas ripzāģis, drošības brīdinājumi

Individuālā drošība:

- a) **Rokas turēt tālu no griešanas zonas un zāģa. Otro roku turēt uz palīgoktura vai dzinēja korpusa.** *Ja zāģis tur ar abām rokām, tad tās nav apdraudētas zāģa ievainojumam.*
- b) **Nelikt rokas zem apstrādājamā priekšmeta.** *Pārsegs nevar pasargāt no zāģa zem apstrādājamā priekšmeta.*
- c) **Griešanas dziļumu uzstādīt atbilstoši apstrādājamā priekšmeta biežumam.** *Ieteicams, lai diska zāģis izietu zem apstrādājamā materiāla mazāk par zoba augstumu.*
- d) **Nekad neturēt apstrādājamo priekšmetu rokās vai uz kājas.** *Apstrādājamo priekšmetu nostiprināt stabilā pamatnē. Ir svarīgi labi nostiprināt apstrādājamo priekšmetu, lai novērstu bīstamo kontaktu ar ķermeni, zāģa iekļīšanos vai arī griešanas kontroles zaudēšanu.*
- e) **Darba laikā, kad zāģis var būt kontaktā ar zem sprieguma esošiem vadiem vai ar paša barošanas vadu, zāģi turēt aiz šīm nolūkam paredzētās izolētās virsmas.** *Kontakts ar „sprieguma vadiem” var radīt ka „zem sprieguma” atradīsies arī elektroinstrumenta metāla daļas, kā rezultātā operators var dabūt elektriskās strāvas triecienu.*
- f) **Garengriešanas laikā vienmēr lietot garengriešanas vadotni vai šķautņu vadotni.** *Tas uzlabo griešanas precizitāti un samazina zāģa iekļīšanās iespēju.*
- g) **Vienmēr lietot pareiza izmēra un attiecīgas stiprināšanas formas zāģus (piem. romba vai apaļas formas).** *Zāģi, kuri nav piemēroti stiprināšanas vārpstai darba laikā var vibrēt, radot darba kontroles zaudēšanu.*
- h) **Nekad stiprināšanai nelietot bojātus zāģus vai nepareizus paliktnus vai skrūves.** *Diska zāģa stiprināšanas paliktņi un stiprināšanas skrūves ir speciāli projektētas zāģim, lai nodrošinātu optimālo funkcionēšanu un lietošanas drošību.*

Atmešanas iemesli un atmešanas novēršana:

- aizmugures atmešana tā ir negaidīta zāģa pacelšanās un kustība operatora virzienā griešanas līnijā, kuru rada nepareizi vadīts, iekļīlēts vai aizķerts zāģis nekontrolētas griešanas rezultātā;
- kad diska zāģis ir aizķerts vai iekļīlēts spraugā, diska apstājas un dzinēja reakcija rada, ka zāģis negaidīti iet uz aizmuguri, operatora virzienā;
- ja zāģis ir deformēts vai slikti uzstādīts apstrādājamā elementā, zāģa zobi izejot no materiāla var trāpīt pa apstrādājamā materiāla augšējo virsmu radot zāģa pacelšanos un atmešanu operatora virzienā.

Aizmugures atmešana ir nepareiza zāģa lietošanas vai nepareizu procedūru lietošanas rezultāts, vai arī lietošanas apstākļu rezultāts un to var novērst lietojot attiecīgus zemāk uzrādītos drošības līdzekļus.

- a) **Turēt zāģi stipri ar abām rokām, plecus novietot tā, lai izturētu iespējamo aizmugures atmešanas spēku.** *Ķermeņa stāvokli ieņemt vienā zāģa pusē, bet ne griešanas līnijā. Aizmugures atmešana var radīt negaidītu zāģa aizmugures kustību, bet operators var kontrolēt aizmugures atmešanas spēku, ja tiek ievēroti attiecīgi drošības līdzekļi.*

izturētu iespējamo aizmugures atmešanas spēku. Ķermeņa stāvokli ieņemt vienā zāga pusē, bet ne griešanas līnijā. Aizmugures atmešana var radīt negaidītu zāga aizmugures kustību, bet operators var kontrolēt aizmugures atmešanas spēku, ja tiek ievēroti attiecīgi drošības līdzekļi.

- b) Kad diska zāģis iekļējas vai kaut kāda iemesla dēļ pārtrauc griešanu nepieciešams atbrīvot slēdzi un nekustīgi turēt zāģi materiālā līdz zāģis pilnībā apstāsies. Nekad nemēģināt izņemt zāģi no apstrādājamā materiāla, un nevilkt zāģi uz aizmuguri, kad griezējdiskis ir kustībā, jo var notikt aizmugures atmešana. Konstatēt un pielietot korigējošu darbību, lai likvidētu zāģa iekļēšanās iemeslu.
- c) Gadījumā, ja apstrādājamā elementā atkārtoti ieslēdz zāģi, izveidotā rievā centrēt zāģa disku un pārbaudīt, vai zāģa zobi nav iekērušies materiālā. Ja zāģa diska ķīlejas, kad zāģis tiek atkārtoti ieslēgts, tas var izlekt vai radīt aizmugures atmešanu attiecībā pret apstrādājamo elementu.
- d) Liela izmēra plāksnes atbalstīt, lai samazinātu iekļēšanās risku un diska zāģa aizmugures atmešanu. Lielām plāksnēm to pašvara iedarbībā ir ločšanās tendence. Atbalstiem jābūt novietotiem zem plāksnes abās pusēs, plāksnes griešanas līnijas un gala šķautnes tuvumā.
- e) Nelietot neasus un bojātus zāģus. Neasi vai nepareizi uzstādīti zāģa zobi veido šauru rievu radot pārmērīgu rievšanu, zāģa iekļēšanos un aizmugures atmešanu.
- f) Pirms griešanas veikšanas stabili uzstādīt griezējdiska griešanas dziļuma un slīpuma leņķa fiksatorus. Ja zāģa uzstādīšana mainās griešanas laikā var notikt iekļēšanās un aizmugures atmešana.
- g) Īpaši uzmanīties veicot «dziļo griešanu» esošajās sienās vai citās slēgtās vietās. Ārpus izejošie zāģi var griezt citus priekšmetus, radot aizmugures atmešanu.
- h) Pirms katras griešanas pārbaudīt apakšējo pārsegu, vai ir pareizi uzbidīts. Nelietot zāģi, ja apakšējais pārsegs brīvi nepārvietojas un uzreiz neaizveras. Nekad nebloķēt un neatstāt apakšējo pārsegu atvērtā stāvoklī. Ja zāģis nokrīt, apakšējais pārsegs var saliekties. Pacelt apakšējo pārsegu ar atvilkšanas rokturi un pārliecināties vai tas brīvi pārvietojas un nepieskaras pie zāģa vai citām daļām katrā slīpuma leņķī un griešanas dziļumā.
- i) Pārbaudīt apakšējā pārsega atsperes darbību. Ja pārsegs un atspere pareizi nedarbojas, tos pirms lietošanas jāsalabo. Apakšējā pārsega lēna darbība var būt bojātu detaļu, lipīgu nosēdumu vai sakrājušos griešanas atlikumu iemesls.
- j) Pieļaujams ar atvērtu apakšējo pārsegu veikt tikai speciālo griešanu, tādu kā „iedziļināto griešanu” un „salikto griešanu.” Pacelt apakšējo pārsegu ar atbildāmā roktura palīdzību un kad zāģis iedziļinās materiālā, apakšējo pārsegu jāatbrīvo. Veicot visas pārējās griešanas apakšējam pārsegam jādarbojas patstāvīgi.
- k) Vienmēr novērot vai apakšējais pārsegs nosedz zāģi pirms noliekam zāģi uz darba galdā vai grīdas. Nenodrošināts zāģis radīs, ka zāģis pārvietosies uz aizmuguri griezot visu kas atradīsies pa ceļam. Ņemt vērā laiku kāds nepieciešams, lai zāģis apstātos pēc izslēgšanas.



UZMANĪBU! Lietot putekļu sūcēja ierici!

Ja ražotājs paredzējis putekļu sūkšanas vai putekļu uzkrāšanas ierices, pārliecināties, vai tās ir pieslēgtas un pareizi uzstādītas.



BRĪDINĀJUMS

Nepieciešams lietot aizsardzības aprīkojumu. Vienmēr nepieciešams lietot putekļu maskas.

Kontakts vai putekļu ieelpošana, kuri rodas zāģēšanas laikā apraud lietotāja un tuvumā atrodošos citu cilvēku veselību. Aizsardzībai pret putekļiem un tvaikiem lietot putekļu aizsardzības masku un parūpēties arī par citu darba vietas tuvumā atrodošos personu drošību.



UZMANĪBU! Nelietot nekādus diska zāģus, kuriem ir citi izmēri, nekā uzrādīti šini lietošanas instrukcijā.

Lietot tikai attiecīga diametra un biežuma diska zāģus, piemērotus zāģa vārpstas apgriezīenu ātrumam.

- **Nelietot cietskausējuma ātrgriezējterauda diska zāģus. Šī tipa zāģi viegli plīst.**
- **Nelietot diska zāģus metālam un akmenim.**
- **Uzstādīt tikai asus griezējdiskus, kuri ir ideālā stāvoklī; plīsusus vai deformētus nekavējoties apmainīt pret jauniem.**
- **Pārbaudīt, vai diska zāģis ir labie stiprināts un griežas attiecīgā virzienā.**



BRĪDINĀJUMS

Nepieciešams lietot aizsardzības aprīkojumu. Vienmēr nepieciešams lietot aizsargbrilles.



BRĪDINĀJUMS

Nepieciešams lietot aizsardzības aprīkojumu. Vienmēr nepieciešams lietot dzirdes aizsardzības līdzekļus.



BRĪDINĀJUMS! Rokas ripzāģis, papildu drošības brīdinājumi

Individuālā drošība:

1. Nepievienot akumulatora līdz nepārliecināties, ka:
 - a) uzstādīts diska zāģis kokam vai kokveidīgiem materiāliem ar pieļaujamiem, maks. apgriezīem vienādiem vai lielākiem par 4300 /min,
 - b) griezējdiskis (16) ir pareizi un droši nostiprināts, vai sakrīt bultiju virziens uz griezējdiska un pārsega korpusa,
 - c) griezējdiskis (16) ir ass, labā tehniskā stāvoklī, bez jebkādiem bojājumiem, plīsumiem, izrāvumiem.
 - d) zāģa slēdzis (21) atrodas izslēgšanas stāvoklī, bet slēdža bloķēšana (22) un vārpstas bloķēšana (18) ir atbrīvota,
 - e) sešstūra gala atslēga (26) diska stiprināšanai ir izņemta no diska stiprināšanas skrūves (14) ligzdas un atrodas ārpus zāģa darbības lauka,
 - f) ir stipri pieskrūvēta: griešanas dziļuma uzstādīšanas skrūve (19), griešanas leņķa uzstādīšanas skrūve (4) un paralēlas griešanas vadotnes uzstādīšanas skrūve (3),
 - g) griezējdiska pārsegs (17) darbojas un atrodas aizvērtā stāvoklī.
2. Pirms zāģa ieslēgšanas nepieciešams pārliecināties, ka apstrādājamā materiālā nav naglu, skrūvju un/vai citu svešu elementu.

3. Aizliegts bloķēt griezējdiska pārsegu (17).
4. Pirms zaģa ieslēgšanas un strādājot ar zaģi nepieciešams to turēt aiz abiem rokturiem (7) un (9).
5. Ieslēgt mašīnu tikai tad, kad disks (16) nepieskaras pie apstrādājamā elementa.
6. Griešanu sākt, kad zaģis sasniedz maksimālos apgriezienus.
7. Griešanu veikt tikai tad, kad zaģa pamatnes (1) virsma stabili balstās uz apstrādājamā materiāla virsmas.
8. Griešanas laikā uz zaģi nekad nelietot pārmērīgu spēku. Tas var radīt negadījumu ar veselības vai dzīvības zaudēšanas bīstamību un/vai sabojāt pārslodgotu dzinēju. Dzinēja bojājums (tinumu sadegšana) izraisīs mašīnas pārslodzes rezultātā nav pakļauts garantijas remontam!
9. Ar zaģi nedrīkst veikt loka griešanu, šķautņu apstrādi, frēzēšanu, par cik tas var radīt negadījumu ar veselības vai dzīvības zaudēšanas bīstamību un/vai mašīnas sabojāšanu, kurš nav pakļauts garantijas remontam.

10. Pēc zaģa izslēgšanas nekad nedrīkst bromzēt diska kustību piespiežot to pie apstrādājamā materiāla.
11. Nepieciešams kontrolēt zaģa korpusa stiprināšanas skrūves. Nepieciešamības gadījumā pieskrūvēt (gala atslēga Ph3).

12.  Zaģis aprīkots ar ar 2 klases lāzeri atbilstoši EN 60825. Nevar skatīties lāzera gaismas starā un tieši vērst lāzeri uz cilvēku un dzīvnieku acīm. Skatīties 2 klases emitētā lāzera starā nav kaitīgi, ja tas notiek ne ilgāk kā 0,25 s. Acu plakstiņu aizvēršanas reflekss parasti ir pietiekama aizsardzība. Izmantojot optiskos instrumentus, piem. brilles, tālskati nepalielina acu traumu risku.



BRĪDĪNĀJUMS! Droša akumulatoru un akumulatoru lādētāju lietošana:

Akumulatoru lietošana:

- a) **Nepieciešams lietot akumulatorus tikai saskaņā ar ražotāja specifikāciju.** Citu akumulatoru lietošanas gadījumā var rasties akumulatora plīsums un sabrukums, ķermeņa trauma vai ugunsgrēks.
- b) **UZMANĪBU: Akumulatora bojājuma vai nepareizas lietošanas rezultātā var notikt sprāgstošu gāzu izdališanās.** Akumulatoru nepieciešams vienmēr turēt tālu no uguns kā arī lādēšanas laikā nodrošināt atbilstošu ventilāciju. Nedrīkst to atstāt uz ilgu laiku vidē, kur ir augsta temperatūra (saulainās vietas, sildēlementu tuvumā vai tur, kur temperatūra pārsniedz 40 grādu).
- c) **Akumulatora lādēšanu nepieciešams veikt 15-25°C temperatūras diapazonā.**
- d) **Lādēt akumulatoru nepieciešams tikai ar ražotāja ieteikto transformatoru.** Lietojot transformatoru piemēroti cita tipa akumulatoru baterijai rada ugunsgrēka rašanās risku.
- e) **Sargāt akumulatoru no ūdens un mitruma.**
- f) **Ja gribam lādēt sekojoši vairākus akumulatorus, starp atsevišķiem lādējumiem nepieciešams izdarīt 30 minūšu pārtraukumu.**
- g) **Nekādā gadījumā nedrīkst akumulatoru atvērt.**
- h) **Nelabvēlīgos apstākļos no akumulatora var izdalīties šķidrums; nepieciešams izvairīties no kontakta ar šķidrumu. Ja lietotājs negaidīti saskarsies ar šķidrumu, kontakta vietu nepieciešams skalot ar ūdeni. Ja šķidrums nokļūst acīs,**

papildus nepieciešams meklēt medicīnisko palīdzību. No akumulatora izplūstošais šķidrums var radīt kairinājumu vai applaucēšanos.

- i) **Laikā, kad akumulatoru baterija netiek lietota, nepieciešams to glabāt tālu no metāla priekšmetiem, tādēļ kā papīra spraudņiem, monētām, atslēgām, naglām, skrūvēm vai citiem maziem metāla elementiem, kuri varētu radīt akumulatora īssavienojumu.** Akumulatoru īssavienojums var radīt applaucēšanos vai ugunsgrēku.

j) **Nemest akumulatoru uguni.**

k) **Nedrīkst lādēt bojātu akumulatoru.**



Akumulatori paredzēti daudzkārtejai lādēšanai, satur apkārtejai videi kaitīgo litiiju.

Pēc lietošanas termiņa beigām tos nepieciešams izlietēt saskaņā ar apkārtejas vides aizsardzības noteikumiem.

Šajā nolūkā pilnīgi izlietot akumulatoru, izņemt no elektroinstrumenta, nodot akumulatoru utilizācijas punktā vai veikalā, kurā tas nopirkts.

Lādētāja lietošana:

- a) **Lādēt akumulatoru nepieciešams tikai ar ražotāja ieteikto transformatoru.** Lietojot transformatoru piemēroti cita tipa akumulatoru baterijai rada ugunsgrēka rašanās risku.
- b) **Pievienoto lādētāju drīkst lietot tikai akumulatoru lādēšanai, kuri ir ar to piegādāti.** Lādējot citus akumulatorus var notikt akumulatoru plīsums vai sašķelšanās un ķermeņa ievainojums vai trauma vai arī ugunsgrēks.
- c) **Lādētāja nedrīkst izjaukt.**
- d) **Lādētājs paredzēts darbam tikai telpu iekšpusē.** To nedrīkst pakļaut ūdens un mitruma iedarbībai.
- e) **Lādēt tikai 15-25 grādu diapazonā.**
- f) **Lādētājā nedrīkst likt nekādus metāla priekšmetus.**

PIELIETOJUMS:

Akumulatora rokas ripzāģis ir ierīce, kura paredzēta koka, finiera, skaidu plākšņu un tamlīdzīgu kovveidīgu materiālu griešanai.

To nedrīkst lietot metāla vai akmens griešanai, slīpēšanai kā arī nedrīkst uzstādīt diskus paredzētus metāla vai akmens griešanai, slīpēšanai.

Zaģis ir paredzēts taisnlinijās griešanai. Tas nav piemērots loka griešanai. Tā ir universāla rokas vadības mašīna ar kompaktu, ergonomisku uzbūvi. Nodrošina lietotājam griešanas dziļuma regulēšanu un mašīnas pielāgošanu grieztā materiāla biežumam kā arī iespējams veikt slīpo griešanu (griešanas plakne nav perpendikulāra grieztā materiāla virsmai).

Tā ir droša mašīna, jo ir aprīkota ar darba laikā pašregulējoši atverošu un aizverošu griezējdiska pārsegu.

Mašīnas konstrukcija arī dod iespēju lietotājam viegli apkalpot slēdžus, bloķēšanu un rokturus, kuri izpilda noteiktas lietošanas un apkalpošanas-konservācijas funkcijas.

Lietošana saskaņā ar pielietojumu attiecas arī uz drošības norādījumiem kā arī montāžas instrukcijas ievērošanu, un apkalpošanas instrukcijas ekspluatācijas norādījumiem. Personām, kuras ierīci apkalpo un konservē, jāiepazīstas ar šiem norādījumiem kā arī tās jābrīdina par iespējamu bīstamību.

Bez tam negadījumu novēršanai nepieciešams rūpīgi ievērot pastāvošos darba drošības likumus.

Ierīce nav paredzēta profesionālai, amatnieku vai rūpnieciskai

lietošanai. Garantijas nosacījumi neattiecas, kad ierīce tika lietota amatnieku, rūpniecības darbnīcās vai tamlīdzīgās darbībās.

Katra zāģa lietošana neatbilstoši augstāk uzrādītajam pielietojumam ir aizliegta un noved līdz garantijas zaudēšanai kā arī ražotājs neatbild par tādā veidā radītiem zaudējumiem.

Jebkādas ierīces modifikācijas, kuras veic lietotājs atbrīvo ražotāju no atbildības par bojājumiem un zaudējumiem, kuri nodarīti lietotājam un apkārtējiem.

Pareiza zāģa lietošana attiecas arī uz konservāciju, glabāšanu, transportēšanu un remontu.

Zāģi drīkst lietot tikai ražotāja uzrādītos servisa punktus. Akumulatora ierīci drīkst remontēt tikai pilnvarotas personas.

Neskatoties uz pielietojumam atbilstošu lietošanu nevar pilnībā izslēgt atsevišķus paliekošo riska elementus. Ņemot vērā mašīnas konstrukciju un uzbūvi var rasties sekojošas bīstamības:

- Pieskāšanās pie griezējdiska nenosēgtā zāģa vietā.
- Pieskāšanās pie strādājoša griezējdiska (griezta brūce).
- Apstrādājamā priekšmeta vai tā daļas atmešana.
- Griezējdiska plisums/salūšana.
- Dzirdes pasliktināšanās gadījumā, ja netiek lietoti dzirdes aizsardzības līdzekļi.
- Veselībai kaitīgā koka putekļu emisija veicot darbus slēgtās telpās.

KOMPLEKTĀCIJA:

- Akumulatora rokas ripzāģis -1 gab.
- Paralelās griešanas vadotne -1 gab.
- Griezējdiskis Ø 140 x Ø 20 x 24T-1 gab.
- Gala atslēga -1 gab.
- Lietošanas instrukcija -1gab.
- Garantijas karte -1 gab.

IERĪCES ELEMENTI:

Ierīces elementu numerācija attiecas uz uzrādīto grafisko zīmējumu instrukcijas 2-3 lapaspusē:

- Zīm.A:**
1. Zāģa pamatne
 2. Paralelās griešanas vadotne
 3. Paralelās vadotnes uzstādīšanas skrūve
 4. Griešanas leņķa uzstādīšanas skrūve
 5. Slīpuma leņķa skala
 6. Lāzera rādītājs
 7. Paligrokturis
 8. Lāzera rādītāja iel./izsl. slēdzis
 9. Rokturis
 10. Akumulatora fiksācijas poga*
 11. Akumulators*
 12. Putekļu sūcēja uzgalis
 13. Griezējdiska pārsega rokturis
 14. Griezējdiska stiprināšanas skrūve
 15. Ārējais stiprināšanas gredzens
 16. Griezējdiskis
 17. Griezējdiska pacelamais pārsegs

- Zīm.B:**
18. Vārpstas bloķēšana
 19. Griešanas dziļuma uzstādīšanas skrūve
 20. Griešanas dziļuma skala
 21. Slēdzis
 22. Drošības slēdzis

- Zīm.C:**
23. Lādētājs*

24. Baterijas uzlādēšanas līmeņa indikators*

25. Baterijas uzlādēšanas līmeņa indikatora poga *

Zīm.F: 26. Gala atslēga

***Aprakstītais vai uzrādītais aprīkojums neietilpst standarta komplektā. Papildus aprīkojuma pilnu kļāstu var atrast mūsu katalogā.**

TEHNISKIE DATI:

Barošanas spriegums	20 V d.c.	
Griešanas ātrums bez slodzes	4300/min	
Maks. zāģa asmens diametrs	Ø140 mm	
Asmens cauruma diametrs	Ø20 mm	
Griešanas dziļums	40mm (90°)/27,5mm(45°)	
Griešanas leņķis	0° ~ 45°	
Lāzera rādītājs	lāzera klase	2
	lāzera viļņu garums	650 nm
	lāzera jauda	≤1mW
Svars (ar akumulatoru)	2,6 kg	
Akustiskā spiediena līmenis (LpA)	91,6 dB(A)	
Akustiskās jaudas līmenis (LwA)	102,6 dB(A)	
Mērījumu izkliede K_{tpdr}, K_{LWA}	3 dB(A)	
Vibrācijas līmenis atbilstoši: EN 62841 koka griešana $a_{h,w}$	1,07 m/s ²	
Mērījumu izkliede K	1,5m/s ²	
Ieteicamie akumulatori Li-ion 20V: VJ2AK (2Ah), VJ4AK (4Ah)		
Ieteicamais lādētājs: VJ1LD (1h)		

Uzrādītais vibrācijas līmenis ir reprezentatīvs elektroinstrumenta pamata lietošanai. Ja elektroinstrumenti tiek lietoti citos nolūkos vai ar citiem darba instrumentiem, vai arī ja nebūs pietiekami konservēti, vibrācijas līmenis var atšķirties no uzrādītā. Augstāk uzrādītie iemesli var radīt vibrācijas ekspozīcijas palielināšanos visā darba laikā.

Nepieciešams realizēt papildus drošības līdzekļus, kuri pasargās operatoru no vibrācijas ekspozīcijas, piem.: Elektroinstrumenta un darba instrumenta konservācija, atbilstošas roku temperatūras nodrošināšana, darba operāciju veikšanas secības noteikšana.

Deklarētās kopējās vibrācijas vērtības un deklarētās trokšņa emisijas vērtības ir mērītas saskaņā ar standarta testa metodi, un tās var izmantot, lai savā starpā salīdzinātu instrumentus.

Sākotnējam iedarbības novērtējumam var izmantot deklarētās kopējās vibrācijas vērtības un deklarētās trokšņa emisijas vērtības.

Briidinjumi:

Vibrācijas un trokšņa emisija elektroinstrumenta faktiskā lietošanas laikā var atšķirties no deklarētajām vērtībām atkarībā no tā, kā tiek izmantots instruments un kāds materiāls tiek apstrādāts.

Operatora aizsardzībai nepieciešams notiekt drošības līdzekļus, kuri pamatojas uz iedarbības novērtējumu faktiskajā lietošanas laikā (ņemot vērā visas operatīvā cikla darbības daļas, kā piemēram laiku, kurā instruments ir izslēgts un kad strādā tukšgaitā, izņemot sprūda laiku).

SAGATAVOŠANA DARBAM:

1. Pirms katras lietošanas nepieciešams kontrolēt, vai pareizi funkcionē un nav bloķētas vai ievilpušas un bojātas ierīces kustīgās daļas, kas varētu iespaidot pareizu ierīces funkcionēšanu. Bojātu ierīci pirms lietošanas nepieciešams nodot labošanai.

- Griežot jau apstrādātu materiālu uzmanīties uz svešiem ķermeņiem, piem. naglas, skrūve utml.

■ Akumulatoru lādēšana

UZMANĪBU! Ierīce tiek piegādāta bez akumulatora un lādētāja. Atkarībā no nepieciešamības var nopirkt akumulatoru 2.0Ah **VJ2AK** vai 4.0Ah **VJ4AK** kā arī atbilstošu lādētāju **VJ1LD** (ar lādēšanas laiku 1-2 stundas).

Lādēšanas līmeni var pārbaudīt nospiežot baterijas lādēšanas līmeņa taustiņu **(25)** (skat. zīm. C). Viena degoša LED diode atbilst zēmam baterijas uzlādēšanas līmenim, divas degošas diodes nozīmē vidēju līmeni, bet trīs degošas diodes atbilst pilnam akumulatora uzlādēšanas līmenim. Pirms lietošanas akumulatoru nepieciešams pilnībā uzlādēt.

Lādētājs VJ1LD

Izmantojot lādētāju **VJ1LD** pirmo lādēšanu ieteicams veikt minimums 1 stundu (2,0 Ah **VJ2AK** akumulators) vai 2 stundas (4,0 Ah **VJ4AK** akumulators).

- Nospiešot akumulatora bloķēšanu **(10)** un no zāga izņemt akumulatoru **(11)** (skat. zīm. D).
- Pievienot akumulatoru **(11)** lādētājā **(23)** (skat. zīm. C).
- Lādētāja kontaktdakšīņu pievienot 220-240 V, 50Hz tīkla ligzdā.

■ Baterijas lādēšanas signalizācija

Zaļā degošā LED diode informē, ka lādētājs ir pieslēgts pie barošanas avota. Pēc akumulatora pievienošanas iedegsies sarkanā diode, kura informē, ka notiek lādēšana.

Kad baterija būs pilnībā uzlādēta sarkanā diode nodzisis un iedegsies zaļā diode.

Pēc lādēšanas beigām atvienot lādētāju no tīkla un izņemt akumulatoru.

UZMANĪBU! Lādēšanas laikā akumulators var nedaudz sasilt, tā ir normāla parādība.

Litija-jonu akumulatoru var lādēt jebkurā brīdī, tādā veidā netiek saīsināta tā ilgmūžība. Lādēšanas procesa pārtraukšana nerada akumulatora elementu bojājuma risku.

DARBS AR ZĀGI:

- Pirms darba sākuma nepieciešams pārbaudīt griezējdisku, lai izvairītos no pārslodzes un nepareizas zāga darbības.
- Darbu sākt uz materiāla atzīmējot griešanas līniju.
- Ierīce ir aprīkota ar drošības slēdzi **(22)**, kurš sargā pret zāga neparedzētas ieslēgšanās. Lai ieslēgtu zāgi nepieciešams vispirms nospiegt drošības slēdzi, un sekosji nospiegt zāga slēdzi **(21)** un turēt to šajā stāvoklī. Dot iespēju zāgim sasniegt maksimālos apgriezienus.
- Zāga pamatni **(1)** pielikt pie apstrādājamā materiāla tā, lai pamatnes virsma stabilī piegultu apstrādājamā materiāla virsmai, un griešanas līnijas atzīme atrastos virs šīs līnijas.
- Zāga darba laikā (kustība uz priekšu), griezējdiski iedziļinās apstrādājamā materiālā, diska pārsegs **(17)** pakāpeniski atsedz disku, dodot iespēju griezt materiālu. Pārsega atpakaļ atspere atgriezīs pārsegu sākuma stāvoklī, kad disks izbīdīsies no apstrādājamā materiāla.
- Zāgi nepieciešams vadīt precīzi pa taisnu līniju. Zāga vadība ne pa taisnu līniju var radīt griešanas pretestību un griezējdiska bloķēšanu. Tas var novest pie dzinēja tinumu sadegšanas un garantijas tiesību zaudēšanas, kā arī ir iespēja radīt nopietnu negadījumu.
- Griešanas beigas ar zāģi ir:

- pilnīga rotējošā griezējdiska izeja no apstrādājamā materiāla,
- slēdzies **(21)** atbrīvojas,
- pagaidīt līdz zāga disks apstāsies,
- nolikt mašīnu drošā vietā.

8. Darba beigas ar zāģi, pēc p. 7. darbību izpildīšanas ir:

- akumulatora atvienošana,
- zāga attīrīšana no skaidām un putekļiem,
- zāga nodrošināšana no nepiederošām personām (piem. bērni).

■ Putekļu sūcēja uzgalis

Skaidu atsūkšanai atbilstošu putekļu sūcēju pievienot ar sūces šļūteni pie putekļu sūcēja savienojuma **(12)**.

■ Lāzera rādītājs

Lāzera rādītājs rāda griešanas līniju. Uz apstrādājamā priekšmeta virsmas nepieciešams apzīmēt nepieciešamo griešanas līniju, griešanas laikā lāzera līniju vadīt gar iezīmēto līniju.

Lāzera rādītāju ieslēdz vai izslēdz nepieciešams nospiešot slēdzi **(8)**.

Pirms zāgēšanas sākuma pārbaudīt, vai griešanas līnija ir pareizi uzrādīta. Lāzera rādītājs elektroinstrumenta intensīvas lietošanas laikā vibrācijas iedarbībā var pārvietoties.

UZMANĪBU: Pēc katras zāgēšanas nepieciešams izslēgt lāzera rādītāju.

GRIEZĒJDISKA MAIŅA:

UZMANĪBU: Pirms griezējdiska maiņas mašīnu nepieciešams atvienot no akumulatora.

Griezējdiska montāžai lietot aizsargcimdus. Kontaktā ar griezējdisku pastāv ievainošanās bīstamība.

Lietot tikai zāgēšanas diskus, kuru parametri atbilst šīnī apkalpošanas instrukcijā uzrādītiem.

Nekādā gadījumā nedrīkst lietot slīpēšanas diskus par darba instrumentiem.

Griezējdiska maiņai nepieciešams:

- Nospiešot vārpstas bloķēšanu **(18)** un turēt tādā stāvoklī (zīm. E, lpp.3). Ar gala atslēgas **(26)** palīdzību izskrūvēt stiprināšanas skrūvi **(14)** (zīm. F, lpp.3).

UZMANĪBU: Vārpsta bloķēšanu **(18)** var nospiešot tikai pie nekustīgas vārpstas. Pretējā gadījumā elektroinstrumentu var sabojāt.

- Ar pārsega rokturi **(13)** atbīdīt pārsegu uz aizmuguri un turēt. No mašīnas vārpstas noņemt ārējo stiprināšanas gredzenu **(15)** un griezējdisku **(16)** (zīm. F, lpp.3).

UZMANĪBU: Nenonēmt iekšējo stiprināšanas gredzenu; ja gredzens izkrit, tad nepieciešams to ielikt atpakaļ ar plakano virsmu virzienā uz ārpusi no mašīnas korpusa.

Zāga montāža augstāk uzrādītā atgriezeniskā kārtībā. Uzliekot griezējdisku nepieciešams pievērst uzmanību uz diska kustības apgriezienu sakrītību. Diska bultiņas virzienam jāsakrīt ar diska pārsega norādīto bultiņas kustība virzienā.

GRIEŠANAS DZĪJUMA UZSTĀDĪŠANA (zīm. G):

Veikt sekus iegriezumus, dziļums mazāks par apstrādājamā materiāla biezumu, ir iespējams uzstādīt vēlamo griešanas dziļumu nolaižot zāga pamatni **(12)** attiecīgā stāvoklī. Griešanas dziļums stāvoklī 0o var tikt uzstādīts robežas no 0 mm līdz 48 mm.

- Atvienot zāģi no akumulatora.
- Atbrīvot zāga griešanas dziļuma uzstādīšanas skrūvi **(21)**.

3. Uzstādīt atbilstošu griešanas dziļumu ar griešanas dziļuma noniusu (20).

4. Nobloķēt skrūvi (19).

UZMANĪBU! *Griešanas dziļumam jābūt apm. 3 mm lielākam par materiāla biezumu tā, lai pārriezātā materiāla otrajā pusē griezējdiskis izietu nedaudz vairāk parzoba augstumu.*

GRIEŠANAS LEŅĶA UZSTĀDĪŠANA (zim.H):

Zāģis dod iespēju griezt zem leņķa attiecībā pret virsmu diapazonā 0° ÷ 45°. Šajā nolūkā zāģa pamatni (1) nepieciešams novietot attiecīgā stāvoklī.

1. Atvienot zāģi no akumulatora.
2. Atbrīvot griešanas leņķa uzstādīšanas skrūvi (4).
3. Uzstādīt atbilstošu griešanas leņķi ar griešanas leņķa noniusu (5).
4. Nobloķēt skrūvi (4).

UZMANĪBU! *Slīpās griešanas gadījumā, griešanas dziļums ir mazāks par vērību uzraudzītu uz griešanas dziļuma noniusu.*

PARALĒLĀS GRIEŠANAS VADOTNES LIETOŠANA (zim.I):

Vadotne (2) dod iespēju paralēlai griešanai attiecībā pret apstrādājamā materiāla malu.

1. Atvienot zāģi no akumulatora.
2. Iebīdīt vadotni (2) zāģa pamatnes priekšējās daļas spraugās.
3. Uzstādīt vēlamo griešanas platumu.
4. Nobloķēt vadotni ar skrūvi (3).
5. Sākt zāģēšanu.

GLABĀŠANA UN KONSERVĀCIJA:

Mašīnu nepieciešams glabāt bērniem nepieejamās vietās, uzturēt tīrā stāvoklī, sargāt no mitruma un putekļiem. Glabāšanas apstākļiem jāizslēdz mehānisko bojājumu iespēju kā arī kaitīgo atmosfēras apstākļu iedarbību.

Mašīnai pēc būtības nav nepieciešami speciāli konservācijas darbi. Mašīnu nepieciešams uzturēt tīru, sargāt no mitruma un putekļiem.

Pēc darba ieteicams attīrīt zāģi no skaidām un putekļiem. To veikt atvieglo griezējdiska pārsega rokturis (13), dodot iespēju atsegt griezējdisku (16).

UZMANĪBU: *rokturi lietot tikai konservācijas un apkalpošanas darbu laikā, iepriekš atslēdzot mašīnu no barošanas avota.*

Pēc darba stipri putekļainā vidē ieteicams ar saspiestu gaisu izpūst ventilācijas atveres – tas novērsīs priekšlaicīgu gultņu nolietošanos un likvidēs putekļus, kuri bloķē dzinēja dzesejošo gaisu.

Korpusu nepieciešams tīrīt izmantojot tīru, mitru drānu ar nelielu daudzumu ziepju un pēc tam noslaucīt līdz sausam.

Nelietot nekādus tīrīšanas līdzekļus kā arī šķīdinātājus, tie var sabojāt no plastmasas izgatavotas daļas.

Nepieciešams uzmanīties, lai ierīcē nenokļūtu ūdens.

Lādētāju nepieciešams tīrīt lietojot tikai sausu drānu.

Redzamus netīrumus lāzera stara izejas atverē uzmanīgi noņem ar vates košņu, izmantojot stikla tīrīšanas līdzekli.

TRANSPORTS:

Zāģi transportēt un glabāt iepakojumā, kurš sargā no mitruma, putekļu un sīko daļu iekļūšanas – īpaši nepieciešams nodrošināt ventilācijas atveres. Sīkie elementi, kuri iekļūst korpusa iekšienē var sabojāt dzinēju.

Izņemot akumulatoru no ierīces, transportēšanas vai uzglabāšanas laikā nepieciešams pārliecināties, ka nenotiks akumulatora kontaktu īssavienojums. No instrumentu kofera, kastes vai transportēšanas tvertnes nepieciešams likvidēt metāla daļas, kā piem. skrūves, naglas, sprādze, izkaisītus bitus, stieples vai metāla skaidas, vai citā veidā aizsargāt šo elementu saskaršanos ar akumulatoru.

APKĀRTĒJĀS VIDES AIZSARDZĪBA:



UZMANĪBU: *Uzrādītais simbols nozīmē, ka aizliegts novietot nolietoto ierīci kopā ar citiem atkritumiem (iespējams naudas sods). Bīstamās sastāvdaļas, kuras atrodas elektriskās ierīcēs negatīvi ietekmē uz apkārtnējo vidi un cilvēku veselību.*

Mājsaimniecībām jāņem dalība nolietoto ierīču atgušanā un atkārtotā izlietošanā (reciklīgā). Polijā un Eiropā tiek radīta vai jau pastāv nolietoto ierīču savākšanas sistēma, kura ietvaros visiem augstāk minēto ierīču pārdošanas punktiem ir pienākums pieņemt nolietotās ierīces. Bez tam pastāv augstāk minēto ierīču savākšanas punkti.

RAŽOTĀJS:

Profix SIA, Marywilska iela 34, 03-228 Varšava, Polija

Šī ierīce ir saskaņā ar valsts un Eiropas normām, ka arī drošības prasībām.

UZMANĪBU! *Tehnisku problēmu gadījumā lūdzam kontaktēties ar pilnvaroto servisa punktu. Visāda veida remontus veic kvalificēt personāls, lietojot oriģinālas rezerves daļas.*

PIKTOGRAMMAS:

Apzīmējumu skaidrojums, kuri atrodas uz plāksnītes un informācijas uzlīmēm:



LĀZERA STAROJUMS
NESKATĪTIES LĀZERA STARĀ
2 KLASES LĀZERA IERĪCĒ
λ: 650 nm P<: 1 mW
EN 60825-1:2014



– «Pirms ieslēgšanas un darba sākuma nepieciešams iepazīties ar šo instrukciju.»



– «Sargājiet akumulatoru no karstuma, piemēram, no ilgstošas atrašanās saules staros vai uguns tuvumā.»



– «Izmantotos akumulārus nedrīkst mest ugunī.»



– «Izmantotos akumulārus nedrīkst mest ūdenī.»



– «Ierīce ir paredzēta tikai lietošanai telpās.»

POTENCIĀLĀS PROBLĒMAS UN TO ATRISINĀŠANAS VEIDI:

PROBLĒMA	IESPĒJAMĀS IEMESLS	RISINĀJUMS
Ripzāģis nedarbojas.	Nav barošanas, bojāts dzinējs vai slēdzis.	Pārbaudīt baterijas stāvokli, nepieciešamības gadījumā uzlādēt vai apmainīt pret jaunu. Ja elektroinstruments joprojām nedarbojas, nepieciešams to nosūtīt remonta servisā uz garantijas kartē uzrādīto adresi.
Dzinēja darbības traucējumi.	Izlādēta baterija.	Īncārcaņi baterija.
	Nolietotas ogļiņu sukas.	Schimbaņi perille de cārbune într-un service.



Firmas PROFIX politika ir nepārtraukta savu produktu pilnveidošanas politika, tāpēc firma sev rezervē tiesības ievest izstrādājuma specifikācijas izmaiņas bez iepriekšējas paziņošanas. Zīmējumi, kuri uzrādīti apkalpošanas instrukcijā kalpo tikai kā piemērs un var nedaudz atšķirties no iegādātās ierīces reālā izskata.

Šī instrukcija ir sargāta ar autortiesībām. Aizliegts to kopēt/pavairot bez PROFIX SIA rakstiskas atļaujas.



PŘED ZAHÁJENÍM POUŽÍVÁNÍ SE SEZNAMTE S TÍMTO NÁVODEM.

Uchovávejte návod pro případné další použití.



POZOR! Přečtěte si všechny výstrahy týkající se bezpečnosti používání označené symbolem  a veškeré pokyny týkající se bezpečnosti používání.

Nedodržování uvedených bezpečnostních výstrah a bezpečnostních pokynů může být příčinou zásahu elektrickým proudem, požáru a/nebo závažných úrazů.

Uchovávejte výstrahy a pokyny týkající se bezpečnosti pro případné použití v budoucnosti.

V níže uváděných výstrahách pojem „elektronářadí“ znamená elektronářadí napájené z elektrické sítě (elektrickým vodičem) nebo elektronářadí napájené baterií (bezdrátové).



VÝSTRAHA! Všeobecné výstrahy týkající se bezpečného používání nářadí.

Bezpečnost na pracovišti:

- Udržujte na pracovišti pořádek a zajistěte zde dobré osvětlení.** Nepořádek a špatné osvětlení často zapříčiňují nehody.
- Nepoužívejte elektronářadí ve výbušném prostředí tvořeném hořlavými tekutinami, plyny nebo prachem.** Elektronářadí vytváří jiskry, které by mohly zapálit prach nebo výpary.
- Nepouštějte děti ani jiné pozorovatele na místa, kde se používá elektronářadí.** Rušení pozornosti může způsobit ztrátu kontroly nad elektronářadím.



VÝSTRAHA! Všeobecné výstrahy týkající se bezpečného používání nářadí.

Elektrická bezpečnost:

- Zástrčky nářadí musí odpovídat zásuvkám.** Nikdy žádným způsobem nepředělávejte zástrčky. V případě elektronářadí, které má vodič s ochranným uzemněním, nepoužívejte žádné prodlužovačky. Původní nepředělávané zástrčky a zásuvky snižují riziko zásahu elektrickým proudem.
- Vyvarujte se dotýkání uzemněných ploch nebo takových, které jsou spojené s hmotou, jako jsou trubky, ohřívače, radiátory ústředního topení a chladničky.** V případě dotýkání takových ploch a předmětů roste riziko zásahu elektrickým proudem.
- Nevystavujte elektronářadí na působení deště nebo vlhka.** Pokud by se do elektronářadí dostala voda, roste riziko zásahu elektrickým proudem.
- Kabely se nesmí žádným způsobem namáhat.** Nikdy nepoužívejte kabel k nošení, tažení elektronářadí nebo k vytahování zástrčky ze zásuvky. Kabel musí být umístěn daleko od zdrojů tepla, oleje, ostrých hran nebo pohyblivých částí. Poškozené nebo propletené kabely zvyšují riziko zásahu elektrickým proudem.
- V případě, že se elektronářadí používá venku, je třeba prodlužovat elektrické kabely prodlužovací určenými na práci venku.** Používání prodlužovače určeného do venkovního prostředí snižuje riziko zásahu elektrickým proudem.
- Doporučuje se připojení zařízení k elektrické síti vybavené proudovým chráničem (RCD) s vypínacím proudem 30mA nebo menším.**

- Pokud je nezbytné použití elektronářadí ve vlhkém prostředí, je třeba použít jako ochranu proudový chránič (RCD).** Použití RCD snižuje riziko zásahu elektrickým proudem.



VÝSTRAHA! Všeobecné výstrahy týkající se bezpečného používání nářadí.

Osobní bezpečnost:

- Toto zařízení nesmí používat osoby (včetně dětí) s omezenou fyzickou, smyslovou nebo psychickou schopností, nebo osoby, které nemají odpovídající zkušenosti nebo znalosti zařízení, leda že je používají s příslušným dozorem, nebo v souladu s návodem na používání zařízení, který jim předají osoby zodpovědné za jejich bezpečnost.**
- Při používání elektronářadí je třeba být předvídatý, pozorovat, co se děje, a používat zdravý rozum.** Nepoužívejte elektronářadí, pokud jste unaveni nebo pod vlivem drog, alkoholu nebo léků. Chvilé nepozornosti při práci s elektronářadím může způsobit závažné osobní úrazy.
- Je třeba používat osobní ochranné prostředky.** Je třeba vždy používat ochranné brýle. Používání v příslušných podmínkách takových ochranných prostředků, jako je protiprachová respirační maska, protiskluzová obuv, přilba nebo chrániče sluchu, snižuje nebezpečí osobních úrazů.
- Je třeba se vyhnout neplánovanému spuštění.** Před připojením k elektrickému zdroji a/nebo před zapojením baterie a než se nářadí zvedne, nebo přeneše, je třeba se ujistit, že je vypínač elektronářadí v poloze vypnuto. Přenášení elektronářadí s prstem na vypínači nebo připojení elektronářadí do sítě se zapojeným vypínačem může být příčinou nehody.
- Před spuštěním elektronářadí je třeba odstranit všechny klíče.** Ponechání klíče v otáčející se části elektronářadí může způsobit poranění.
- Je zakázáno přilížit se nakláňet.** Po celou dobu musíte stát pevně a udržovat rovnováhu. Umožní Vám to dobře kontrolovat elektronářadí při nepředvídatelných situacích.
- Je třeba mít vhodné oblečení.** Při práci nenoste volné oblečení ani bižuterii. Je třeba zajistit, aby Vaše vlasy, oblečení a rukavice byly v bezpečné vzdálenosti od pohyblivých částí. Volné oblečení, bižuterie nebo dlouhé vlasy se mohou zachytit do pohyblivých částí.
- Pokud je zařízení přizpůsobeno na napojení k vnějšímu odsávání prachu a pohlcovači prachu, ujistěte se, že jsou připojeny a řádně se používají.** Použitím pohlcovačů prachu můžete omezit nebezpečí závislé na prašnosti.
- Neodvolte, aby vaše znalosti získané častým používáním elektronářadí způsobily, že se budete cítit sebejistě a začnete ignorovat bezpečnostní pravidla.** Neopatrnost při činnosti může způsobit v zlomku sekundy závažný úraz.



VÝSTRAHA! Všeobecné výstrahy týkající se bezpečného používání nářadí.

Používání elektronářadí a péče o ně:

- Elektronářadí se nesmí přetěžovat.** Je třeba používat elektronářadí s výkonem vhodným pro provádění určité práce. Správné elektronářadí umožní lepší a bezpečnější práci se zátěží, na kterou bylo naprojektováno.

- b) Elektronářadí, u kterého nefunguje spínač, se nesmí používat. Každé elektronářadí, které nelze zapínat nebo vypínat spínačem, je nebezpečné a je třeba je opravit.
- c) Před provedením každého seřízení, výměny součástky nebo před skladováním odpojte zástrčku elektronářadí od zdroje elektrického proudu a/nebo odpojte baterii. Takový bezpečnostní postup omezuje riziko náhodného spuštění elektronářadí.
- d) Nepoužívané elektronářadí uchovávejte mimo dosah dětí a nedovolte přístup osobám, které nejsou obeznámené s elektronářadím nebo s tímto návodem na používání elektronářadí. Elektronářadí může být nebezpečné v rukách nevyškolených uživatelů.
- e) Elektronářadí je třeba udržovat. Je třeba kontrolovat souosost nebo zaseknutí pohyblivých částí, praskliny součástí a veškeré další faktory, které by mohly ovlivnit činnost elektronářadí. Pokud zjistíte poškození, musíte elektronářadí před použitím opravit. Příčinou mnohých nehod je neodborná údržba elektronářadí.
- f) Řezací nástroje musí být ostré a čisté. Řádná údržba ostrých hran řezacích nástrojů snižuje pravděpodobnost zaseknutí a usnadňuje obsluhu.
- g) Elektronářadí, vybavení, pracovní nástroje apod. používejte v souladu s tímto návodem, při čemž zohledňujte pracovní podmínky a druh prováděné práce. Používání jiným způsobem, pro který není elektronářadí určeno, může způsobit nebezpečné situace.
- h) V nízkých teplotách, nebo pokud se nářadí po delší dobu nepoužívá, doporučuje se zapnout elektronářadí bez zátěže po dobu několika minut za účelem řádného promazání mechanismu pohonu.
- i) K čištění elektronářadí používejte měkký, vlhký (ne mokrý) hadřík a mýdlo. Nepoužívejte benzin, rozpouštědla a další prostředky, které by mohly poškodit zařízení.
- j) Elektronářadí je třeba skladovat / dopravovat až potom, co se ujistíte, že jsou veškeré jeho pohyblivé součásti zablokované a zajištěné proti odblokování s použitím původních součástek určených k tomuto účelu.
- k) Elektronářadí skladujte na suchém místě chráněném proti prachu a průniku vlhkosti.
- l) Doprava elektronářadí by měla probíhat v původním obalu tak, aby bylo chráněné proti mechanickému použití.
- m) Držáky a plochy uchopení udržujte čisté, nezamastěné olejem a mazivem. Kluzké držáky a plochy uchopení neumožňují bezpečné držení nářadí a jeho plnou kontrolu v nečekaných situacích.



VÝSTRAHA! Všeobecné výstrahy týkající se používání nářadí.

Oprava:

- a) Záruční a pozáruční opravy svého elektronářadí provádí Servis PROFIX, což zaručuje nejvyšší kvalitu oprav a používání původní náhradních dílů.
- b) V žádném případě neopravujte poškozené akumulátory. Veškeré činnosti spojené s opravou akumulátoru mohou být provedené výhradně výrobcem nebo autorizovaným servisem.



VÝSTRAHA! Kotoučová pila, výstrahy týkající se bezpečnosti.

Osobní bezpečnost:

- a) **Držte ruce v bezpečné vzdálenosti od oblasti řezání a pily. Držte druhou ruku na pomocném držáku nebo na krytu motoru.** Pokud držíte pilu oběma rukama, Nevystavíte je nebezpečí poranění pily.
- b) **Nesahejte na spodní stranu řezaného předmětu. Kryt nechrání před pilou ze spodní strany zpracovávaného materiálu.**
- c) **Nastavujte hloubku řezu podle hrubky řezaného předmětu.** Doporučuje se, aby kotouč třel pod řezaný materiál méně, než je výška zubu.
- d) **Nikdy nedržte řezaný předmět v rukách nebo na nohu. Upevněte zpracovávaný předmět na stabilním podstavci.** Dobře upevnění zpracovávaného předmětu je důležité, abyste zamezili kontaktu s tělem, vzpříčení pily nebo ztrátě kontroly nad prováděným řezem.
- e) **Během práce, při které by pila mohla přijít ke styku s elektrickými vodiči pod napětím nebo se svým vlastním kabelem, držte pilu za izolované plochy určené k tomuto účelu.** Kontakts „vodiči pod napětím“ může přivést elektrické napětí do kovových částí elektronářadí a způsobit úraz obsluhy.
- f) **Během podélného řezání vždy používejte vodič lištu určenou na podélné řezání nebo vedení po hraně. Zlepšíte tak přesnost řezu a zmenšíte možnost zaseknutí pily.**
- g) **Vždy používejte pily se správným tvarem usazovacích otvorů (např. kosočtvercový nebo kulatý tvar).** Kotouče, které se nehodí na upevňující držák, mohou pracovat excentricky a způsobit ztrátu kontroly nad prováděnou prací.
- h) **Nikdy nepoužívejte na upevnění kotouče poškozené nebo nesprávné podložky nebo šrouby. Podložky a šrouby na upevnění kotouče byly navrženy zvlášť pro tuto pilu, aby bylo zajištěno její optimální fungování a bezpečné používání.**

Důvody zpětného rázu a jak mu předcházet:

- zpětný ráz je náhle zvednutí a vrčení kotouče směrem k obsluze v linii řezu, způsobené nekontrolovaným vzpříčením, zaseknutím nebo nesprávným vedením kotouče pily;
- pokud je kotouč pily ve vzpříčení nebo stlačený ve spáře, kotouč se zastavuje a reakce motoru způsobuje prudký pohyb pily směrem dozadu k obsluze;
- pokud je kotouč zkroucen nebo špatně postavený směrem k řezanému materiálu, zuby pily po výstupu z materiálu mohou udeřit do horní plochy řezaného materiálu a způsobit tak zvednutí pily a její odraz směrem k obsluze.

Zpětný ráz vzniká v důsledku nesprávného používání pily nebo nesprávných postupů nebo podmínek provozu a lze mu zabránit přijetím níže uvedených bezpečnostních prostředků.

- a) **Držte pilu silně, oběma rukama, s pažemi v takové poloze, abyste vydrželi sílu zpětného rázu. Stůjte v poloze z jedné strany pily, ale ne v linii řezu. Zpětný ráz může způsobit prudký pohyb pily dozadu, ale sílu zpětného rázu může obsluha kontrolovat, pokud byly přijaté příslušné bezpečnostní prostředky.**
- b) **Když se kotouč pily zasekne, nebo když se řezání z nějakého důvodu přeruší, je třeba vypnout spínač a držet pilu nehybně v materiálu, dokud se kotouč zcela nezastaví. Nikdy nezkoušejte odstranit pilu z řezaného materiálu, ani netahejte pilu dozadu, dokud se kotouč pily pohybuje, protože může způsobit zpětný ráz. Prozkoumejte situaci a přijměte**

ekorigující opatření, za účelem odstranění příčiny zasekávání pily.

- c) V případě opětovného spuštění pily v zpracovávaném materiálu vystředte kotouč pily v řezu a zkontrolujte, jestli nejsou zuby pily zaseknuty v materiálu. Pokud se kotouč vzpříčí při opětovném spuštění, může se vysunout nebo způsobit zpětný ráz od zpracovávaného předmětu.
- d) Velké desky zajistěte, abyste takto minimalizovali riziko zaseknutí a zpětného rázu kotouče. Velké desky mají tendenci se prohnout svou vlastní vahou. Podpěry pod deskou by měly být umístěné na obou stranách, poblíž linie řezu i poblíž okraje desky.
- e) **Nepoužívejte tupé nebo poškozené pily.** Neostře nebo nesprávně postavené zuby pily vytvářejí při řezu nadměrné tření, což může způsobit zaseknutí pily a zpětný ráz.
- f) Nastavujte pevně svěrky hloubky řezu a úhlu sklonu kotoučové pily před provedením řezu. Pokud se nastavení pily mění během řezání, mohlo by to způsobit vzpříčení a zpětný ráz.
- g) **Obzvlášť si dávejte pozor během provádění «zapichovacího řezu» v existujících příchkách nebo jiných slepých prostorech.** Trčíci kotouč pily může narazit na předměty, které nevidíte, čímž způsobí zpětný ráz.
- h) **Před každým použitím kontrolujte, zda je dolní kryt řádně zasunutý. Nepoužívejte pilu, pokud se dolní kryt nepohybuje volně a nezavírá se okamžitě. Nikdy nepřipevňujte dolní kryt v otevřené poloze.** Pokud by se stalo, že pilu náhodou upustíte, dolní kryt může zůstat zahnutý. Zvedjte dolní kryt pomocí odtahovacího držáku a ujistěte se, jestli se volně pohybuje a nedotýká se pily nebo jiné části při každém nastavení úhlu a hloubky řezu.
- i) **Zkontrolujte fungování dolní pružiny. Pokud kryt a pružina nefungují správně, měly by být před použitím opraveny.** Dolní kryt může fungovat pomalu z důvodu poškozených částí, lepkých usazenin, nebo shromáždění odpadů.
- j) **Manuální vracení dolního krytu je přípustné pouze při zvláštních řezech jako „zapichovací řez“ a „složený řez“.** Zvedněte dolní kryt s použitím odtahovacího držáku, a když se pila zařizne do materiálu, je třeba dolní kryt uvolnit. V případě všech ostatních řezů se doporučuje, aby dolní kryt fungoval samostatně.
- k) **Před postavením pily na dílenském stole nebo na podlaze vždy sledujte, jestli dolní kryt samočinně přikryl kotouč.** Nechráněný okraj způsobí, že se pila bude vracet dozadu a řezat cokoliv na své cestě. Je třeba si uvědomit, že kotouč potřebuje po vypnutí pily čas na zastavení.



POZOR! Používejte odsávání prachu!

Pokud výrobce předpokládá odsávání nebo shromažďování prachu, zkontrolujte, zda jsou zapojené a správně namontované.



VÝSTRAHA

Používejte ochranné vybavení. Vždy používejte ochranné protiprachové respirátory.

Kontakt nebo vdechování prachu vznikajícího během řezání ohrožuje zdraví uživatele a případně i jiných osob, které by byly poblíž. Pro ochranu proti prachu a výparům si nasadte si respirační masku a pečujte také o bezpečnost jiných osob, které jsou na pracovišti.

POZOR! Nepoužívejte žádné kotoučové s jinými rozměry, než uvedené v tomto návodu na obsluhu.

Používejte výhradně řezací kotouče s vhodným průměrem a tloušťkou, přizpůsobené k rychlosti obrátek vrétena této pily.

- **Nepoužívejte kotouče z vysokolegované rychlořezné oceli. Pily tohoto druhu se snadno lámou.**
- **Nepoužívejte kotouče na kov nebo kámen.**
- **Používejte výhradně ostré řezací kotouče, které jsou v ideálním stavu; prasknuté nebo prohnuté kotouče okamžitě vyměňte na nové.**
- **Zkontrolujte, jestli je kotoučová pila dobře upevněná a otáčí se správným směrem.**



VÝSTRAHA!

Vždy používejte ochranné pomůcky. Vždy používejte ochranné brýle.



VÝSTRAHA!

Používejte ochranné pomůcky. Vždy používejte ochranu sluchu.



VÝSTRAHA! Ruční kotoučová pila, další výstrahy týkající se bezpečnosti –

Osobní bezpečnost:

1. Nepřipojujte akumulátory, pokud se nepřesvědčíte, že:
 - a) je upevněný kotouč na dřevo a dřevité materiály s přípustnou max. rychlostí otáček stejnou nebo větší než 4300 ot./min.,
 - b) řezací kotouč (16) je správně a řádně upevněný, při čemž jsou šípky jak na řezacím kotouči, tak na ochranném krytu otočené stejným směrem,
 - c) řezací kotouč (16) je ostrý, v dobrém technickém stavu, bez jakýchkoli poškození, prasklin, úbytků,
 - d) vypínač pily (21) je ve vypnuté poloze, a bezpečnostní tlačítko (22) a tlačítko pojistky vrštena (18) jsou uvolněné,
 - e) imbusový klíč (26) pro upínání kotouče byl vyndán ze šroubu na upínání kotouče (14) a je mimo pole působnosti pily,
 - f) jsou pevně utaženy: šroub nastavení hloubky řezu (19), šroub nastavení úhlu řezu (4) a šroub nastavení vedení rovnoběžného řezu (3),
 - g) posuvný kryt řezacího kotouče (17) je funkční a zůstává v zavřeném poloze.
2. Před zapnutím pily se ujistěte, že v obráběném materiálu nejsou hřebíky, šrouby vrutů a/nebo jiných cizích těles.
3. Nikdy neblokujte kryt řezacího kotouče (17).
4. Při spuštění pily a při práci s pilou ji držte za oba držáky (7) a (9).
5. Zapínejte stroj pouze tehdy, když se řezací kotouč (16) nedotýká obráběné části.
6. Řez začínajte po tom, co pila dosáhne maximálních obrátek.
7. Řez provádějte pouze tehdy, když se plocha stopka pily (1) silně opírá na ploše řezaného materiálu.
8. Nikdy během řezání netlačte na pilu nadměrnou silou. Mohlo by to způsobit nehodu spojení s vážným nebo život ohrožujícím úrazem a/nebo poškozením přetíženého motoru. Na poškození motoru (závitový zkrat) způsobený přetížením stroje se nevztahuje záruční oprava!
9. S použitím pily se nesmí provádět řez po oblouku, obrábět hrany,

frézovat, jelikož to může způsobit nehodu spojení s vážným nebo život ohrožujícím úrazem a/nebo poškození stroje, na které se nevztahuje záruční oprava.

10. Po vypnutí pily nikdy nebrzdíte pohyb kotouče přitlačením k řezanému materiálu.
11. Pravidelně kontrolujte stav vrutu upevňujících tělo pily. V případě potřeby je dotáhněte (šroubovák Ph3).



12. Pila je zařízení vybavené laserovým ukazatelem, s laserem třídy 2 podle EN 60825. Je zakázáno dívat se do svazku laserového světla a řídit paprsek světla bezprostředně do očí lidem a zvířatům. Pohled do paprsku vyslaného laser třídy 2 není škodlivý, pokud netrvá déle, než 0,25 s. Reflex zavírání víček dává většinou dostatečnou ochranu. Použití optických přístrojů, na příklad brýlí, dalekohledů nezpůsobuje zvýšení rizika poškození očí.



VÝSTRAHA! Bezpečné používání akumulátorů a nabíječek –

Používání akumulátorů:

- a) **Je třeba používat výhradně akumulátory shodné se specifikací uvedenou výrobcem. V případě použití jiných akumulátorů může dojít k prasknutí a rozpadu akumulátoru, úrazu nebo požáru.**
- b) **POZOR: V případě poškození a nesprávného používání akumulátoru může dojít k uvolňování výbušných plynů. Akumulátor je třeba vždy udržovat v bezpečné vzdálenosti od zdroje ohně a zajistit vhodné větrání během nabíjení. Nesmíte jej nechat po delší dobu v prostředí, ve kterém je vysoká teplota (na prosluněných místech, poblíž radiátorů nebo kdekoli, kde je teplota vyšší než 40 stupňů).**
- c) **Nabíjení akumulátoru by mělo probíhat v rozsahu teplot 15-25 °C.**
- d) **Nabíjet je třeba výhradně nabíječkou doporučenou výrobcem. Použití nabíječky určené k nabíjení akumulátorů jiného druhu vytváří riziko vzniku požáru.**
- e) **Nevystavujte akumulátor na působení vody a vlhkosti.**
- f) **Pokud chcete nabíjet postupně více než jeden akumulátor, udelejte 30 minutovou přestávku mezi nabíjením.**
- g) **V žádném případě akumulátor neotevírejte.**
- h) **V nevhodných podmínkách může z akumulátoru unikat kapalina; zabráněte kontaktu s kapalinou. Pokud dojde náhodně ke styku uživatelé s tekutinou, místo kontaktu je třeba umýt vodou. Pokud se kapalina dostane do očí, je třeba navíc hledat lékařskou pomoc. Tekutina, která se dostává z akumulátoru, může způsobit podráždění nebo popálení.**
- i) **V době, kdy se akumulátor nepoužívá, je třeba jej uchovávat v bezpečné vzdálenosti od takových kovových předmětů, jako jsou sponky na papír, mince, klíče, hřebíky, šrouby, nebo jiné malé kovové předměty, které by mohly způsobit zkrat akumulátoru. Zkrat akumulátoru může způsobit úraz nebo požár.**
- j) **Nevyhadzujte akumulátor do ohně.**
- k) **Je zakázáno používat poškozený akumulátor.**



Akumulátory jsou určeny k opakovanému nabíjení, obsahují zdraví škodlivé Li-ion.

Po ukončení doby životnosti je třeba je likvidovat v souladu s předpisy o ochraně životního prostředí.

Za tímto účelem zcela vybijte akumulátor, vytáhněte jej z elektronářadí,

předejte do místa likvidace akumulátorů nebo odevzdejte do prodejny, ve které jste provedli nákup.

Používání nabíječky:

- a) **Nabíjejte výhradně nabíječkou doporučenou výrobcem. Použití nabíječky určené k nabíjení akumulátorů jiného typu vytváří riziko vzniku požáru.**
- b) **Je zakázáno nabíječku rozšroubovat.**
- c) **Nabíječka je určena výhradně na práci uvnitř místnosti. Je zakázáno ji vystavovat na působení vody a vlhka.**
- d) **Nabíjejte pouze v rozsahu teplot 15-25 stupňů.**
- e) **Je zakázáno vkládat jakékoliv kovové předměty do nabíječky.**

POUŽITÍ V SOULADU S URČENÍM:

Akumulátorová manuální ruční pila je nástroj určený k řezání dřeva, překližky, dřevotřísky a dalších obdobných materiálů na bázi dřeva.

Nelze ji používat na řezání nebo broušení kovu nebo kamene ani nelze na ní montovat kotouče určené na řezání nebo broušení kovu nebo kamene.

Pila je uzpůsobená k rovinným řezům. Nehodí se k provádění řezu po oblouku.

Jedná se o všestranný stroj k ručnímu vedení s kompaktní, ergonomickou konstrukcí. Zajišťuje uživateli možnost nastavení hloubky řezu a přizpůsobení stroje tloušťce řezaného materiálu a provedení šikmého řezu (plocha řezu není kolmá vůči povrchu řezaného materiálu).

Tento stroj je bezpečný jelikož je v něm použita konstrukce na samonastavování zakrývání a odkrývání řezného kotouče během práce.

Konstrukce stroje umožňuje uživateli také snadnou obsluhu tlačítek, pojistek a držáků, plnicích určitě uživatelské, obslužné a údržbové funkce.

K používání v souladu s určením patří také dodržování pokynů týkajících se bezpečnosti, návodu na montáž a provozních pokynů v návodu na obsluhu. Osoby, které obsluhují zařízení a provádějí jeho údržbu, se musí seznámit s těmito pokyny a musí být řádně poučeny o možných nebezpečích.

Kromě toho je třeba co nejpřesněji dodržovat předpisy týkající se bezpečnosti práce a ochrany zdraví.

Zařízení není určeno pro profesionální použití, řemeslné nebo průmyslové. Záruční smlouva neplatí, pokud se zařízení používalo v řemeslnických nebo průmyslových dílnách nebo pro obdobnou činnost.

Každé použití zařízení jinak, než to vyplývá z jeho výše uvedeného určení, je zakázané, způsobuje ztrátu záruky a osvobozuje výrobce od odpovědnosti za takto způsobené škody.

Jakékoliv úpravy zařízení prováděné uživatelem osvobozuje výrobce od odpovědnosti za poškození a škody způsobené uživatelem a v okolí.

Správné používání elektronářadí se týká také údržby, skladování, dopravy a opravy.

Elektronářadí mohou opravovat pouze servisní opravny určené výrobcem. Akumulátorová zařízení mohou opravovat pouze oprávněné osoby.

I při používání nářadí v souladu s jeho určením nelze zcela eliminovat určité rizikové faktory. Vzhledem ke konstrukci a stavbě stroje se mohou vyskytnout následující ohrožení:

- dotek řezacího kotouče v nechráněné oblasti;
- sáhnutí na pracující kotouč (řezná rána);
- zpětný ráz zpracovávaného předmětu nebo jeho části;
- prasknutí/zlomení řezného kotouče;

- poškození sluchu v případě nepoužívání nezbytné ochrany sluchu;
- zdraví škodlivé emise dřevitého prachu v případě práce v uzavřených prostorech.

KOMPLETACE:

- Akumulátorová manuální kotoučová pila - 1 ks.
- Vodicí lišta rovnoběžného řezu - 1 ks.
- Řezací kotouč Ø 140 x Ø 20 x 24T-1 ks.
- Klíč imbusový - 1 ks.
- Návod na obsluhu - 1 ks.
- Záruční list - 1 ks.

SOUČÁSTI ZAŘÍZENÍ:

Číslování částí zařízení se vztahuje ke grafickému zobrazení umístěnému na stránkách 2-3 návodu na obsluhu:

- Obr.A:**
1. Patka pily
 2. Vodicí lišta rovnoběžného řezu
 3. Šroub nastavení vodicí lišty rovnoběžného řezu
 4. Šroub nastavení úhlu řezu
 5. Měřítko úhlu sklonu
 6. Laserový ukazatel
 7. Pomocný držák
 8. Tlačítko zap./vyp. laserového ukazatele
 9. Držák
 10. Tlačítko pojistky baterie*
 11. Akumulátor*
 12. Adaptér odsávání
 13. Držák krytu řezacího kotouče
 14. Šroub upevnění kotouče
 15. Vnější přítlačná manžeta
 16. Řezací kotouč
 17. Sklopný kryt řezacího kotouče
- Obr.B:**
18. Tlačítko blokování vřetena
 19. Šroub nastavení hloubky řezu
 20. Měřítko hloubky řezu
 21. Zapínač
 22. Bezpečnostní tlačítko
- Obr.C:**
23. Nabíječka*
 24. Ukazatel úrovně nabití baterií*
 25. Tlačítko ukazatele úrovně nabití baterií*
- Obr.F:**
26. Imbusový klíč

* *Popsané nebo zobrazené vybavení není standardní. Kompletní sortiment dalšího vybavení můžete najít v našem katalogu.*

TECHNICKÉ ÚDAJE:

Napětí přívodu napájení	20 V d.c.	
Rychlost otáček bez zátěže	4300/min	
Max. průměr řezného kotouče	Ø140 mm	
Průměr otvoru řezacího kotouče	Ø20mm	
Hloubka řezu	40mm (90°)/27,5mm(45°)	
Úhel řezu	0° ~ 45°	
Laserový ukazatel	třída laseru	2
	délka vln laseru	650 nm
	výkon laseru	≤ 1mW

Hmotnost (s akumulátorem)	2,6 kg
Hladina akustického tlaku (LpA)	91,6 dB(A)
Hladina akustického výkonu (LwA)	102,6 dB(A)
Tolerance měření K_{LpA}, K_{LwA}	3 dB(A)
Úroveň vibrací podle normy: EN 62841 řezání dřeva $a_{h,w}$	1,07 m/s ²
Tolerance měření K	1,5m/s ²
Doporučované akumulátory Li-ion 20V: VJ2AK (2Ah), VJ4AK (4Ah)	
Doporučená nabíječka: VJ1LD (1h)	

Uvedená úroveň vibrací platí pro základní použití elektronářadí. Pokud by bylo elektronářadí použito jinak nebo s jinými pracovními nástroji, a také pokud nebude prováděna dostatečná údržba, úroveň vibrací se může lišit od uvedené. Výše uvedené důvody mohou způsobit zvýšení vystavení vibracím během celé doby práce.

Je třeba uplatnit další bezpečnostní prostředky, jejichž účelem je ochrana obsluhy pily proti důsledkům vystavení vibracím, např.: údržba elektronářadí a pracovních nástrojů, zajištění vhodné teploty rukou, určení pořadí pracovních úkonů.

Deklarovaná celková hodnota vibrací a deklarované hodnoty emisí hluku byly naměřeny standardními způsoby zkoušení a lze je používat pro účely srovnávání s jiným nářadím.

Deklarovaná celková hodnota vibrací a deklarované hodnoty emisí hluku lze využívat při předběžném vyhodnocení vystavení.

Výstrahy:

Vibrace a emise hluku během skutečného používání elektronářadí se mohou lišit od deklarovaných hodnot v závislosti na způsobu, jakým je nářadí používáno, a především v závislosti na druhu obráběného předmětu.

Je třeba určit bezpečnostní prostředky na ochranu obsluhy, a to na základě odhadu skutečného vystavení během používání (při zohlednění všech částí operačního cyklu, jako je doba, po kterou je nářadí zapnuto, a doba, kdy je na volnoběhu, s výjimkou doby spouštění).

PŘED ZAČÁTKEM PRÁCE:

1. Před každým použitím je třeba zkontrolovat, zda pohyblivé části zařízení správně fungují a nejsou blokovány, prasknuty nebo poškozeny, což by mohlo ovlivnit správné fungování zařízení. Poškozené zařízení je třeba před použitím nechat opravit.
2. V případě řezání již zpracovávaného dřeva dávejte pozor na cizí tělesa, např. hřebík, vruty atd.

■ Nabíjení akumulátoru:

POZOR! Zařízení se dodává bez akumulátoru a nabíječky. V závislosti na potřebách lze dokoupit akumulátor 2.0Ah VJ2AK nebo 4.0Ah VJ4AK a vhodnou nabíječku VJ1LD (s dobou nabíjení 1-2 hodiny).

Stav nabití lze zkontrolovat stlačením tlačítka ukazatele úrovně nabití baterie (25) (viz obr. C). Jedna rozsvícená LED dioda znamená nízkou úroveň nabití baterie, dvě svítící diody znamenají střední úroveň, a tři svítící diody odpovídají úplnému nabití akumulátoru. Před použitím je třeba akumulátor zcela nabít.

Nabíječka VJ1LD

Pro první nabíjení nabíječky VJ1LD se doporučuje nabíjení trvajících minimálně 1 hodinu (2,0Ah baterie VJ2AK), nebo 2 hodiny (4,0Ah baterie VJ4AK).

Nabíječka VJ1LD

Pro první nabíjení nabíječky VJ1LD se doporučuje nabíjení trvajícím minimálně 1 hodinu (2,0Ah baterie VJ2AK), nebo 2 hodiny (4,0Ah baterie VJ4AK).

1. Stlačte tlačítko zajištění akumulátoru (10) a vyjměte akumulátor (11) z pily (viz obr. D).
2. Zapojte akumulátor (11) do nabíječky (23) (viz obr. C).
3. Zapojte zástrčku nabíječky do síťové zásuvky 220-240V, 50Hz.

■ Kontrolka nabíjení akumulátoru:

Zelené světlo LED diody na nabíječce informuje o tom, že je nabíječka připojena ke zdroji napájení. Po zapojení akumulátoru se rozsvítí červená dioda, která informuje, že probíhá nabíjení.

Když bude baterie zcela nabitá, červená dioda zhasne a rozsvítí se zelená.

■ Po ukončení nabíjení, odpojte nabíječku ze sítě a vyjměte akumulátor.

POZOR! Během nabíjení se může akumulátor mírně zahřát, to je běžný jev. Akumulátor Li-ion lze bez zkrácení životnosti kdykoli nabít. Přerušení procesu nabíjení nepoškozuje akumulátor.

PRÁCE S PILOU:

1. Před zahájením práce je třeba prověřit stav řezacího kotouče, abyste zamezili přetížení a nesprávné práci pily.
2. Práci začnete označením linie řezu na materiálu.
3. Zařízení je vybaveno bezpečnostním tlačítkem (22), které brání náhodnému spuštění pily. Po spuštění pily nejprve zmákněte bezpečnostní tlačítko a následně zmákněte vypínač pily (21) a držte jej ve stlačené poloze. Umožněte, aby kotouč najel do maximálních otáček.
4. Přiložte patku pily (1) na řezaný materiál tak, aby plocha patky dobře ležela na řezaném materiálu, a značka ukazující linii řezu byla nad touto čarou.
5. Během práce s pilou (posuvného pohybu dopředu) při postupném zahlubování řezacího kotouče do materiálu bude sklopný kryt kotouče (17) postupně odkrývat kotouč a umožňovat tak řezání materiálu. Zpětné péro vrátí kryt do původní polohy, jakmile se kotouč vysune z řezaného materiálu.
6. Vedte pilu přesně přímochaře. Nepřímochaře vedení pily může vést k růstu odporu při řezu a k zablokování kotouče. V důsledku takové situace může dojít ke zkratu závitů motoru a ztrátě záručních nároků a případně k závažné nehodě.
7. Ukončení řezu pilou proveďte následujícím způsobem:
 - a) počkejte, až rotující řezný kotouč úplně opustí řezaný materiál,
 - b) povolte tlačítko vypínače pily (21),
 - c) počkejte, dokud kotouč pily nepřestane rotovat,
 - d) položte stroj na bezpečné místo.
8. Ukončení práce s pilou proveďte, po provedení úkonů uvedených v bodě 7., následujícím způsobem:
 - a) odpojte akumulátor,
 - b) očistěte pilu z pilin a prachu,
 - c) zajistěte pilu proti přístupu neoprávněných osob (např. dětí).

■ Adaptérodávání

K odsávání třísek a pilin připojte vhodný vysavač nasávací hadicí k adaptéru (12).

■ Laserový ukazatel

Laserový ukazatel ukazuje linii řezu. Na povrchu obráběného předmětu je třeba označit požadovaný průběh řezu a během řezu vést laserovou linii podél označené linie.

Za účelem zapínání nebo vypínání laserového ukazatele je třeba stlačit zapínač/vypínač (8).

Zkontrolujte před zahájením řezání, zda linie řezu je ukazovaná správně. Laserový ukazatel se může posunout vlivem vibrací během intenzivního používání elektronářadí.

POZOR: Po každém řezání je třeba laserový ukazatel vypnout.

VÝMĚNA ŘEZACÍHO KOTOUČE:

POZOR: Před zahájením výměny řezného kotouče je třeba odpojit stroj od akumulátoru.

Během montáže kotouče použijte ochranné rukavice. Při kontaktu s kotoučem existuje nebezpečí poranění.

Použijte výhradně řezací kotouče, jejichž parametry souhlasí se jmenovitými údaji uvedeným v tomto návodu na obsluhu.

V žádném případě nepoužívejte jako pracovní nástroj brusné kotouče.

Výměnu proveďte následujícím způsobem:

– Stlačte tlačítko blokování vřetena (18) a přidržte v této poloze (obr. E, str. 3). S použitím připojeného montážního nářadí (26) (imbusový klíč č.6) odšroubujte upínací šroub (14) (obr. F, str. 3).

POZOR: Nespínejte tlačítko blokování vřetena (18), za provozu stroje. Mohli byste tím elektronářadí poškodit.

– S použitím držáku krytu (13) sklopte kryt dozadu a přidržte. Sundejte vnější přítlačnou manžetu (15) a řezný kotouč (16) z hřídele stroje (obr. F, str. 3).

POZOR: Nesundávejte vnitřní přítlačnou manžetu; pokud manžeta vypadne, je třeba ji nasadit zpátky plochou stranou směrem ven od těla stroje.

Při nasazení řezacího kotouče provádíme výše uvedené úkony v opačném pořadí. Při nasazování řezacího kotouče věnujte pozornost souhlasnému směru otáček kotouče. Směr šipky na kotouči musí souhlasit se směrem šipky na krytu řezacího kotouče.

NASTAVENÍ HLOUBKY ŘEZU (obr. G):

Provádění mělkých zářezů, které jsou menší než tloušťka zpracovávaného materiálu, je možné při nastavení požadované hloubky řezu spuštěním patky pily (1) do příslušné polohy. Hloubka řezu v poloze 0° může být nastavená v hranicích od 0 mm do 48 mm.

1. Odpojte pilu od akumulátoru.
2. Povolte šroub nastavení hloubky řezu pily (19).
3. Nastavte požadovanou hloubku řezu s použitím měřítka hloubky řezu (20).
4. Zajistěte šroub (19).

POZOR! Hloubka řezu by měla být cca 3 mm větší, než je tloušťka materiálu tak, aby na druhé straně přezřnutého materiálu kotouč třel o něco více, než je výška zubu.

NASTAVENÍ ÚHLU ŘEZU (obr. H):

Pila umožňuje zešíkmený řez vzhledem k ploše v rozsahu 0° - 45°. Za tímto účelem je třeba umístit patku pily (1) do požadované polohy.

1. Odpojte pilu od akumulátoru.

2. Povolte šroub nastavení úhlu řezu (4).
3. Nastavte vhodný úhel řezu s použitím měřítka úhlu řezu (5).
4. Zajistěte šroub (4).

POZOR! V případě šikmého řezu je hloubka řezu menší než hodnota na měřítku hloubky řezu.

POUŽÍVÁNÍ VODÍČÍ LIŠTY PRO ROVNOBĚŽNÝ ŘEZ (obr. 1):

Vodíčí lišta (2) umožňuje řezat rovnoběžně s hranou řezaného materiálu.

1. Odpojte pilu od akumulátoru.
2. Zasuňte vodíčí lištu (2) do štěrbin na přední straně patky pily.
3. Nastavte požadovanou šířku řezu.
4. Upevněte vodíčí lištu šroubem (3).
5. Můžete zahájit řezání.

SKLADOVÁNÍ A ÚDRŽBA:

Stroj je třeba skladovat na dětem nedostupném místě, udržovat čistý, chránit proti vlhku a prachu. Podmínky uchovávání by měly vyloučit možnost mechanického poškození a vliv povětrnostních činitelů.

Stroj v podstatě nevyžaduje zvláštní údržbu. Je snadné udržovat jej čistý a chránit proti vlhku a zaprášení.

Po práci se doporučuje očistit pilu z pilin a prachu. Usnadňuje to držák krytu řezacího kotouče (13), který umožňuje odkrýt řezací kotouč (16).

POZOR: Držák použijte pouze během provádění údržby a obslužných činností a to výhradně po předchozím odpojení stroje od zdroje elektrického proudu.

Po práci ve velmi prašném prostředí se doporučuje pročištění ventilačních otvorů proudem stlačeného vzduchu – brání to předčasnému opotřebování ložisek a odstraňuje prach blokující přístup vzduchu chladičích motor.

Korpus je třeba čistit s použitím čistého, vlhkého hadříku s malým množstvím mýdla, a následně otírat dosucha.

Nepoužívejte žádné čisticí prostředky ani rozpouštědla; mohly by poškodit části zařízení provedené z umělé hmoty.

Je třeba dávat pozor, aby se dovnitř zařízení nedostala voda.

Nabíječku je třeba čistit pouze s použitím suchého hadříku.

Viditelná znečištění ve vstupním otvoru laserového svazku opatrně odstranit špejli s vatou, s použitím prostředku na čištění skla.

DOPRAVA:

Pilu dopravujte a uchovávejte v obalu z důvodu ochrany proti vlhkosti, průniku prachu a drobných pevných těles – především je třeba chránit ventilační otvory. Drobné součásti, které se dostanou pod kryt, by mohly poškodit motor.

Když vytahujete akumulátor ze zařízení na dobu dopravy nebo skladování, přesvědčte se, že nedojde ke zkratu kontaktů akumulátoru. Z kufříku, skřínky na nářadí nebo transportního kontejneru je třeba odstranit kovové části, jako jsou např. vruty, hřebíky, skoby rozházené

bity, dráty nebo kovové třísky nebo jiným způsobem zabránit styku těchto prvků s akumulátorem.

OCHRANA ŽIVOTNÍHO PROSTŘEDÍ:



POZOR: Zobrazený symbol znamená zákaz likvidace zařízení dohromady s jinými odpady (na porušení zákazu se vztahuje pokuta). Nebezpečné složky, které se nacházejí v elektrickém a elektrotechnickém vybavení mají negativní vliv na životní prostředí a lidské zdraví.

Domácnosti by se měly zapojit do získávání zpět a opětovného využívání (recyklace) starých elektrospotřebičů. V Polsku a v Evropě se tvoří nebo už existuje systém sběru elektroodpadu, v rámci kterého mají všechna prodejní místa elektrospotřebičů povinnost přijímat elektroodpad. Komě toho existují sběrná místa pro elektroodpad.

VÝROBCE:

PROFIX s.r.o.;
ul. Marywilska 34,
03-228 Varšava, Polsko

Toto zařízení vyhovuje vnitrostátním i evropským normám a bezpečnostním požadavkům.

POZOR! V případě technických problémů kontaktujte, prosíme, oprávněný servis. Veškeré opravy musí provádět kvalifikovaní odborníci, s použitím původních náhradních dílů.

PIKTOGRAMY:

Vysvětlení ikon umístěných na firemním štítku a na informačních nálepkách na zařízení:



«Před spuštěním zařízení si přečtěte návod na obsluhu!»



«Chraňte akumulátor proti působení vysokých teplot, např. před trvalým ozářením sluncem.»



«Nevyhazujte akumulátory do ohně.»



«Nevyhazujte akumulátory do vody.»



«K použití výhradně v interiérech.»

MOŽNÉ PROBLÉMY A JEJICH ŘEŠENÍ:

PROBLÉM	MOŽNÁ PŘÍČINA	ŘEŠENÍ PROBLÉMU
Pila nefunguje.	Chybí napájení, je poškozen motor nebo vypínač.	Zkontrolujte stav akumulátoru, v případě potřeby jej nabijte nebo vyměňte na nový. Pokud elektronika nefunguje, třeba je odeslat do servisní opravy na adresu uvedenou v záručním listu.
Poruchy při práci motoru.	Vybitý akumulátor.	Nabijte akumulátor.
	Opořebované uhlíkové kartáče.	Vyměňte uhlíkové kartáče v servisní opravě.



Politika firmy PROFIX je politikou průběžného zdokonalování výrobků, z toho důvodu si firma vyhrazuje právo změnit specifikaci výrobku bez předchozího informování. Obrázky, uvedené v návodu na obsluhu, jsou pouze příklady a mohou se lišit od skutečného vzhledu zakoupeného zařízení.

Tento návod je chráněn autorským zákonem. Jeho kopírování / rozmnožování bez písemného souhlasu společnosti PROFIX s.r.o. je zakázané.

HASZNÁLATI UTASÍTÁSOK AKKUMULÁTOROS KÉZI KÖRFŰRÉSZ VJP60

Az eredeti utasítások fordítása



HASZNÁLAT ELŐTT OLVASSA EL EZEKET AZ UTASÍTÁSOKAT!

Tartsa meg ezt az útmutatót későbbi tájékozódás céljából!



FIGYELEM! Olvassa el a  szimbólummal jelzett, a munkavédelemmel kapcsolatos összes figyelmeztetést és a biztonságos használatra vonatkozó összes utasítást!

A következő biztonsági előírások be nem tartása miatt baleset, áramütés, tűzveszély és/vagy komoly sérülés fordulhat elő!

Őrizze meg az összes munkavédelmi figyelmeztetést és utasítást későbbi felhasználás céljából!

Az alábbi figyelmeztetések során használt „elektromos szerszám” kifejezés olyan szerszámot jelöl, melynek áramellátása hálózatról (tápkábellel) vagy akkumulátorral (kábel nélkül) történik.



FIGYELEM! Általános munkavédelmi szabályok:
Munkahelyi biztonság:

- Tartsa tisztán a munkaterületét és ügyeljen a jó megvilágításra!** A munkaterületén uralkodó rendetlenség balesetekhez vezethet.
- Ne dolgozzon elektromos szerszámmal robbanásveszélyes környezetben, gyulladásveszélyes folyadékok, gázok vagy folyadékok közelében.** Az elektromos szerszámok használata során szikra keletkezhet, mely belobbanthatja a port és a gőzöket.
- Tartsa távol a gyermekeket attól a helytől, ahol használja az elektromos szerszámot.** A figyelemelterelés miatt elveszítheti kontrollját az elektromos szerszám felett.



FIGYELEM! A szerszám biztonságos használatával kapcsolatos általános szabályok:

Elektromos biztonság:

- Az elektromos szerszám csatlakozó dugója meg kell feleljen az aljzattal. Tilos a csatlakozó dugó módosítása! Tilos hosszabbítók használata a védőföldeléses kábellel ellátott elektromos szerszámok esetében!** A csatlakozó dugók és aljzatok módosítása növeli az áramütés kockázatát!
- Kerülje a testi érintkezést a földelt felületekkel vagy tárgyakkal, mint a csövek, fűtőtestek, fűtőradiátorok vagy hűtőszekrények!** A földelt részekkel való érintkezés esetén nő az áramütés kockázata!
- Ne tegye ki esőnek vagy nedves környezetnek az elektromos szerszámot!** Víz behatolása esetén nő az áramütés kockázata!
- Ne erőltesse a csatlakozó kábel! Ne használja a hálózati kábelt a szerszám mozgatására, húzására vagy a csatlakozó dugó aljzattól történő kihúzására.** Tartsa távol a hálózati kábelt hőforrásoktól, olajtól, éles szélektől és mozgó alkatrészekről! A sérült vagy összegegybeoldott kábelek növelik az áramütés kockázatát!
- Amennyiben az elektromos szerszámot a szabadban használja, a csatlakozást a szabadban történő használatra alkalmas kültéri hosszabbítókkal kell megoldani.** A szabadban történő használatra alkalmas hosszabbítók használata csökkenti az áramütés kockázatát.
- A berendezést 30mA vagy kisebb kioldó áramú védőkapcsolós (RCD) elektromos hálózatra javasolt kapcsolni csatlakoztatni.**

- Amennyiben az elektromos szerszámot nedves környezetben használja, elkerülhetetlen egy feszültségvédelmi eszköz használata, mint egy hibaáram védelmi kapcsolóé (RCD).** Az RCD használata csökkenti az áramütés kockázatát.



FIGYELEM! A szerszám használatának biztonságával kapcsolatos általános figyelmeztetések:

Személyi biztonság:

- Ez a berendezés nem használható csökkentett fizikai, szenzoriális vagy mentális képességű személyek (beleértve a gyermekeket is), tapasztalattal nem rendelkező személyek vagy olyan személyek által, akik nem ismerik a berendezést, kivételt képeznek azok a helyzetek, amikor a berendezés használata felügyelet alatt vagy a használati utasítások betartásával történik egy, a biztonságért felelős személy által.**
- Legyen figyelmes, összpontosítson arra, amit csinál és legyen mindig annak tudatában, hogy elektromos szerszámmal dolgozik!** Ne használja az elektromos szerszámot, ha fáradt, ha kábítószert, alkoholt vagy gyógyszer befolyása alatt áll! Elektromos szerszám használatánál egy pillanattal figyelmetlenség is komoly sérülések okozója lehet!
- Hordjon védőruházatot! Minden esetben viseljen védőszemüveget!** Olyan védőruházat hordása mint a porvédő maszk, csúszásbiztos cipő, fülvédő vagy hallásvédő csökkenti a sérülések kockázatát!
- Kerülje el, hogy az elektromos szerszám véletlenül bekapcsoljon!** A hálózati áramforrásra történő csatlakozás és/vagy az akkumulátor csatlakoztatása, valamint a szerszám felemelése vagy mozgatása előtt, győződjön meg arról, hogy az elektromos szerszám kapcsolója kikapcsolt állapotban van! Az elektromos szerszám mozgatása vagy bekapcsolt állapotban történő használata balesetet okozhat!
- Az elektromos szerszám beindítása előtt távolítson el minden szerszámot a közelből!** Az elektromos szerszám mozgó részein hagyott szerszámok sérüléseket okozhatnak!
- Ne hajtjon le mélyen! Álljon biztosan és tartsa meg az egyensúlyát!** Ez az elektromos szerszám jobb ellenőrzését teszi lehetővé váratlan helyzetekben.
- Ötözzön fel megfelelően! Ne hordjon bő ruházatot vagy ékszert!** Haját kösse be, ruházatát és kesztyűjét tartsa távol a mozgó alkatrészekről! A bő ruházat, az ékszer és a hosszú haj beleakadhat a mozgó alkatrészekbe.
- Amennyiben a berendezés alkalmas külső porszívó és porgyűjtő csatlakoztatására, győződjön meg arról, hogy ezek helyesen lettek csatlakoztatva és használva.** A porgyűjtő használata csökkentheti a porral járó veszélyek kockázatát.
- Ne engedje, hogy az elektromos szerszám gyakori használatára során szerzett jártasság hatására túlzott magabiztossá váljon és figyelmen kívül hagyja a biztonsági szabályokat.** A figyelmen kívül hagyás alatt súlyos testi sérülést okozhat.



FIGYELEM! A szerszám biztonságos használatára vonatkozó általános figyelmeztetések:

Az elektromos szerszám használata és gondozása:

- Ne terhelje túl az elektromos szerszámot!** Az elvégzendő

munkához szükséges teljesítmény függvényében használjon elektromos szerszámokat! A megfelelő elektromos szerszám jobb működést és biztosabb terhelést tesz lehetővé.

- b) **Tilos az elektromos szerszám használata, ha a kapcsoló nem indítja el és nem állítja meg a szerszámot!** Minden elektromos szerszám, amely nem indul el vagy nem áll meg, veszélyes és meg kell javítani!
- c) **Minden beállítás, alkatrészcsere vagy tárolás előtt húzza ki a csatlakozó dugót az elektromos szerszám hálózati áramforrásából és/vagy vegye ki az akkumulátort!** Ezek a biztonsági intézkedések csökkentik az elektromos áram véletlenszerű bekapcsolását.
- d) **A használaton kívüli elektromos szerszámot gyermekektől távol kell tárolni, és nem szabad kölcsön adni olyan személyeknek, akik nem ismerik az elektromos szerszámot vagy nem olvasták el annak használati utasításait!** Az elektromos szerszám veszélyes, ha tapasztalat nélküli személy használja!
- e) **Az elektromos szerszámot karban kell tartani!** Ellenőrizni kell a mozgásban lévő alkatrészek vonalbeállítását vagy zavarát, az alkatrészek törését és egyéb tényezőket, melyek befolyásolhatják az elektromos szerszám működését! Ha rongálódást észlelünk, az elektromos szerszámot még használat előtt meg kell javítani! Számos baleset oka az elektromos szerszám nem megfelelő karbantartása.
- f) **A vágószerszámok élesek és tiszták kell legyenek!** A vágószerszámok éles alkatrészeinek karbantartása csökkenti az anyagba történő beakadás kockázatát és megkönnyíti a használatot.
- g) **Az elektromos szerszámot, a berendezést, a munkaszerszámokat, stb. jelen utasításoknak megfelelően kell használni, figyelembe véve a munka jellegét és feltételeit.** Az elektromos szerszám rendeltetésétől eltérő használatra veszélyes helyzeteket okozhat.
- h) **Alacsony hőmérsékleten vagy hosszabb használaton kívüli időszakot követően ajánlott az elektromos szerszám teher nélküli elindítása néhány percre a kenőanyag átviteli mechanizmusba történő helyes elosztása érdekében.**
- i) **Az elektromos szerszám tisztításához puha, nedves (nem vizes) rongyot és szappant használjon! Ne használjon benzint, oldószert vagy egyéb anyagokat, amelyek károsíthatják a berendezést!**
- j) **Az elektromos szerszámot csak azután lehet tárolni/shállítani, miután megbizonyosodtunk arról, hogy minden mozgó eleme rögzítésre és biztosításra került a rögzítésre szánt eredeti elemek segítségével.**
- k) **Az elektromos szerszámot száraz helyen kell tartani, védve a portól és a nedvségtől.**
- l) **Az elektromos szerszám szállítása az eredeti csomagolásban történhet, megvédve ezáltal a mechanikai sérülésektől.**
- m) **A markolatot és a fogófelületeket tisztán, olaj- és kenőanyagtól mentesen kell tartani. A csúszós markolatok és fogófelületek lehetetlenné teszik a szerszám biztonságos fogását és felügyeletét az esetleges váratlan szituációkban.**



FIGYELEM! A szerszám biztonságos használatára vonatkozó általános figyelmeztetések:

Javítás:

- a) Az elektromos szerszámok garanciális és garancia utáni javítását a PROFIX Szerviz végzi, ami garantálja a javítás kiváló minőségét és az eredeti alkatrészek használatát.
- b) Semmilyen esetben sem szabad megjavítani a sérült akkumulátorokat. Az akkumulátor javításával kapcsolatos mindennemű műveletet kizárólag a gyártó vagy a márkaszerviz végezhet.



FIGYELEM! Körfűrész, biztonságra vonatkozó figyelmeztetések

Személyi biztonság:

- a) **Tartsa távol kezét a vágófelülettől és a korongtól!** Másik kezét helyezze a segédfoganytúra vagy a motor gépházára! Ha mindkét kezével tartja a fűrész, elkerülhető, hogy a fűrész sérülést okozzon a kezén.
- b) **Ne tartsa kezét a megmunkált tárgy alatt!** A védőburkolat nem védi meg a megmunkált tárgy alatti részen.
- c) **Állítsa be a megmunkált tárgy vastagságának megfelelő vágásmélységet!** Ajánlott, hogy a korong olyan hosszban lógjon ki a vágott anyag alól, amely rövidebb a fog magasságánál.
- d) **Soha ne tartsa a vágandó tárgyat a kezében vagy a lábán! Rögzítse stabil tartóra a megmunkált tárgyat!** A megmunkált tárgy jó rögzítése fontos annak érdekében, hogy elkerülhető legyen a testtel való érintkezés, a fűrész leblokkolása vagy a vágás feletti ellenőrzés elvesztése.
- e) **Amikor dolgozik, a fűrész az erre a célra szánt szigetelt felületénél ragadjon meg, a fűrész érintkezhet feszültség alatt lévő kábelekkal vagy saját tápkábelével.** A „feszültség alatt lévő kábelek”, „feszültség alá helyezhetik” az elektromos szerszám fém alkatrészeit, ez pedig a kezelő áramütését idézheti elő.
- f) **Mindig használja a hosszanti vagy oldalvezetőt, amikor hosszanti szakszert munkál meg!** Ez javítja a vágási pontosságot és csökkenti a korong blokkolási lehetőségét.
- g) **Használjon mindig a befogónyílásokhoz megfelelő méretű és formájú korongokat (például rombusz vagy kör alakúakat)! A nem megfelelő korongok excentrikusan kezdenek működni, ez pedig a működés feletti ellenőrzés elvesztéséhez vezet.**
- h) **Soha ne használjon sérült vagy nem megfelelő csavarokat vagy alátétgyűrűket a korong beszerelésékor!** Az alátétgyűrűk és rögzítő csavarok különösen a mechanikus fűrészekhez lettek tervezve a működés és a felhasználó optimális biztonsága érdekében.

A visszaugrás megjelenésének okai és megelőzési módjai:

- a visszaugrás a fűrész hirtelen megemelkedését és a kezelő irányába történő visszahúzását jelenti a vágási vonalban, melyet a beakadt vagy nem megfelelően irányított fűrész beakadt korongjának ellenőrizetlen vágása okoz,
 - amikor a fűrész korongja be van akadva vagy a hasadásba van beszorulva, a korong megáll és a motor reakciója a fűrész hátrafelé történő hirtelen mozgását okozza, a kezelő irányába,
 - amikor a fűrész korongja be van szorulva vagy nem megfelelően van behelyezve a vágott elembe, a fűrész fogai kiesnek az anyagból és megüthetik az átmetszett anyag felső felületét, ez pedig a fűrész

megemeléséhez és a kezelő irányába történő visszaugrásához vezet.

A visszaugrás a fűrészt nem megfelelő használatának tudható be vagy a nem megfelelő eljárásoknak vagy feltételeknek köszönhető és elkerülhető, ha betartja az alábbi megfelelő elővigyázatossági intézkedést:

- a) **Tartsa mindkét kezével szorosan a fűrészt, karjait úgy helyezze, hogy ellen tudjon állni a visszaugrás erejének! Helyezkedjen el a fűrészt oldalára, de ne a vágási vonal irányába!** *A visszaugrás a fűrészt hátrafelé történő hirtelen mozgásához vezethet, de a kezelő kontrollálhatja ennek erejét, ha betartja a megfelelő biztonsági előírásokat.*
- b) **Amikor a fűrészt beszorul vagy amikor bármilyen okból kifolyólag félbehagyja a vágást, nyomja meg a kapcsolót és tartsa mozdulatlanul az anyagban, amíg a fűrészt korongja teljesen megáll. Soha ne próbálja meg kivenni a fűrészt a vágott anyagból és ne húzza vissza a fűrészt, amíg a fűrészt korongja mozog vagy visszaugrást okozhat!** *Ellenőrizze és tegyen meg minden javítási műveletet a fűrészt ledállásának okai kiküszöbölése érdekében!*
- c) **Amikor a megmunkált elembe indítja el a fűrészt, állítsa be a fűrészt korongját a vágásba és ellenőrizze, hogy a korong fogai nincsenek az anyagba fogva!** *Amennyiben a fűrészt korongja beszorul, az újabb bekapsolások visszaugrást okozhat.*
- d) **Tartsa meg a nagy méretű lemezeket a beszorulás vagy a korong visszaugrás kockázatának minimalizálása érdekében! A nagy méretű lemezek hajlamosak meghajolni saját súlyuk alatt. A tartókat mindkét oldalon a lemezek alatt kell elhelyezni, a vágási vonal és a lemezszélének közelében!**
- e) **Ne használjon életlen vagy sérült korongot!** *Az életlen fogú vagy rosszul elhelyezett fogakkal rendelkező korong keskeny vágást képez, amely feleslegesen súrlódást, a fűrészt beszorulását és visszaugrást okoz.*
- f) **Vágás előtt rögzítse jól a kapcsokat a vágási mélység és a korong hajlásszögének beállításához!** *Amennyiben a fűrészt beállított paraméterei a vágás során változnak, ez a korong beszorulásához és visszaugrásához vezethet.*
- g) **Különösen ügyelnie kell akkor, amikor a létező falakba vagy egyéb zárt helyeken végez «mély vágást»!** *A kibúvó korong más tárgyakat is elvághat és ez visszaugrást okozhat.*
- h) **Minden használat előtt ellenőrizze az alsó fedelet, hogy lássa, helyesen lett-e elhelyezve! Ne használja a fűrészt abban az esetben, ha az alsó fedél nem mozog szabadon és nem záródik be azonnal! Ne rögzítse és soha ne hagyja nyitva az alsó fedelet!** *Amennyiben a fűrészt véletlenül leesik, az alsó fedél meghajolhat. A húzókar segítségével emelje fel az alsó fedelet és minden lehetséges szögbeállításnál és minden vágási mélységnél ellenőrizze, hogy szabadon mozog-e és hogy nem érinti a korongot vagy egyéb darabot*
- i) **Ellenőrizze az alsó fedél rugójának működését!** *Amennyiben a fedél és a rugó nem működik megfelelően, használat előtt meg kell javítani!* *Az alsó fedél lassan működhet a sérült alkatrészek, ragacsos váladék lerakódás vagy ülepdekrétegződés miatt.*
- j) **Az alsó fedél kiemelése csak akkor megengedett, ha olyan speciális vágásokat végez, mint a „mély vágás” és „kombinált vágás”!** *A húzókar segítségével emelje fel az alsó fedelet, mert amennyiben a korong mélyen az anyagba helyeződik, az alsó fedelet fel kell engedni!* *Minden egyéb vágásnál a fedélnek*

autonóm módon kellene működni.

- k) **Az alsó fedélnek takarnia kell a korongot még mielőtt a fűrészt a műhelyasztalra vagy a padlóra helyezné.** *A fűrészt védtelen szélei hozzájárulhatnak a fűrészt visszahúzóadásához és minden, az útjába kerülő tárgy vágásához.*



FIGYELEM! Használjon porszivó készülékeket!

Amennyiben a gyártó porszivó és –tároló készülékkel látta el a szerzámot, ellenőrizze, hogy azok megfelelően lettek csatlakoztatva és beszerelve!



FIGYELMEZTETÉS!

Használjon védőfelszerelést! Minden alkalommal használjon porvédő maszkot!

A vágás során keletkezett porral történő érintkezés vagy annak belélegzése veszélybe sodorja a felhasználót és az esetlegesen a környezetében tartózkodó személyek egészségét. A por és gáz elleni védelem érdekében használjon porvédő maszkot és ügyeljen a készülék használati helyén tartózkodó személyek biztonságára!



FIGYELEM! Ne használjon a jelen használati utasításokban szereplő mérettől eltérő méretű fűrészkorongot!

Csak megfelelő átmérőjű és vastagságú vágókorongot használjon, amely a fűrészt tengelyforgási sebességéhez lett igazítva!

- Gyors vágáshoz ne használjon ötvöztött acél korongot! Ezek a korongok könnyen eltörnek!
- Ne használja a fűrészt fém vagy kő vágására!
- Csak ideális állapotú éles korongot szereljen be! Azonnal cserélje le újakra a repedt vagy hajlott korongokat!
- Ellenőrizze, hogy a korong jól lett-e beszerelve és hogy a megfelelő irányba forog-e!



FIGYELMEZTETÉS!

Használjon védőfelszerelést! Mindig használjon védőszemüveget!



FIGYELMEZTETÉS!

Használjon védőfelszerelést! Mindig használjon hallásvédőt!



FIGYELMEZTETÉS! Kőfűrészt, biztonságra vonatkozó figyelmeztetések

Személyi biztonság:

1. Ne csatlakoztassd az akkumulátort, amíg meg nem győződsz róla, hogy:
 - a) a beszerelt korong fa és faszármarékok vágására szolgál és 4300/perc maximális forgási sebességgel működik,
 - b) a vágókorong (16) helyesen lett beszerelve (a korongon található jelzők iránya azonos a védődobozon szereplő jelzők irányával),
 - c) a vágókorong (16) éles, jó műszaki állapotban van, hiány, repedés és egyéb hiányosság nélkül.
 - d) a körfűrészt kapcsolója (21) „kikapcsolt” pozícióban van, a kapcsolózár (22) és a tengelyzár (18) pedig meg vannak lazítva,
 - e) a korong rögzítéséhez szükséges imbuszkulcs (26) ki van húzva a korongot rögzítő csavarból (14) és a körfűrészt hatósugarán kívül helyezkedik el,

- f) erősen meg vannak húzva: a vágásmélység beállító csavar (19), a vágásszög beállító csavar (4) és a párhuzamvezető beállító csavar (3),
- g) a vágókorong védő (17) betölti szerepét és kikapcsolt pozícióban marad.
- A körfűrész bekapcsolása előtt bizonyosodjon meg arról, hogy a megmunkált tárgyban nincsenek-e szegek, csavarok és/vagy egyéb idegen testek.
 - Soha ne rögzítse a vágókorong védőt (17)
 - Amikor bekapcsolja a körfűrész és dolgozik vele, mindkét kezével tartsa azt (7) és (9).
 - Csak akkor kapcsolja be a gépet, amikor a korong (16) nem érinti a megmunkált tárgyat.
 - Akkor kezdje el a vágást, amikor a körfűrész eléri a maximális forgást!
 - Csak akkor kezdjen el vágni, amikor a körfűrész lábának (1) felszíne a vágott anyag felszínéhez biztonságosan van támasztva.
 - Soha ne nyomja túl nagy erővel a körfűrész! Ez balesetet okozhat és ennek következtében egészségkárosodáshoz vagy életvesztéshez és/vagy a túlterhelt motor meghibásodásához vezethet. A készülék túlterheltsége miatti motor meghibásodás (a terhelésekkel elégsége) javítása nem része a garanciában szereplő javításoknak!
 - Tilos a körfűrészszel az ív vonala mentén vágni, széleket megmunkálni, marni, ami balesetet okozhat és ennek következtében egészségkárosodáshoz vagy életvesztéshez és/vagy a berendezés meghibásodásához vezethet, aminek javítása nem része a garanciában szereplő javításoknak!
 - A körfűrész kikapcsolása után tilos a korong mozgásának a vágott anyaggal történő lassítása!
 - Rendszeresen ellenőrizze a körfűrész törzsrét rögzítő csavarok állapotát! Szükség esetén csavarozzon (Ph3-as csavarhúzó)!



12. A körfűrész EN 60825 szabvány szerinti 2. osztályú lézermal felszerelt berendezés. Nem szabad belenézni a lézergyűjtőbe és a fényforrást más személyek vagy állatok felé irányítani. A 2. osztályú lézer által sugárzott fénybe történő belenézés nem ártalmas, ha az legfeljebb 0,25 s ideig tart. A szem automatikus becsukása a legtöbb esetben elégséges védelmet nyújt. Optikai eszközök használata, például a szemüvegek, látszóvok vagy a távcsövek nem növelik a szemsérülés kockázatát.



FIGYELMEZTETÉS! Az akkumulátorok és töltők biztonságos használata

Az akkumulátorok használata:

- Kizárólag a gyártó által megadott specifikációnak megfelelő akkumulátort szabad használni.** Más akkumulátor használata az akkumulátor megrepedését és szétesését, testi sérülést vagy tüzet okozhat.
- FIGYELEM: Az akkumulátor sérülése és helytelen használata esetén robbanógázok kibocsátására is sor kerülhet. Az akkumulátort mindig távol kell tartani a lángtól és megfelelő szellőzést kell biztosítani a töltés során.** Nem szabad hosszabb ideig olyan környezetben hagyni, ahol magas hőmérséklet uralkodik (napsütötte helyeken, fűtőtestek közelében vagy más olyan helyen, ahol a hőmérséklet meghaladja a 40 fokot).
- Az akkumulátor töltését 15-25 °C közötti hőmérsékleten kell**

végezni.

- Kizárólag a gyártó által ajánlott töltőt szabad használni.** Más típusú akkumulátor töltésére szolgáló töltő használata tűzveszélyes.
- Óvja az akkumulátort a víztől és a nedvességtől.**
- Amennyiben egymás után egynél több akkumulátort szeretne feltölteni, a töltések között 30 perc szüneteket kell tartani.**
- Semmilyen esetben sem szabad felnyitni az akkumulátort.**
- Kedvezőtlen feltételek esetén előfordulhat, hogy az akkumulátorból folyadék szivároghat ki; kerülni kell a folyadék bőrrel való érintkezését, az érintkezés helyét vízzel lemosni. Ha a folyadék szembe kerül, orvoshoz kell fordulni.**
Az akkumulátorból kifolyó folyadék irritációt vagy megégést okozhat.
- Amikor nem használja az akkumulátort, akkor azt távol kell tartani a fémtárgyaktól, mint gémpapucs, pénzérme, kulcs, szög, csavar és más apró fémtárgyak, amelyek rövidre zárhatják az akkumulátor pólusait.** Az akkumulátor pólusainak a rövidzárlata megégést vagy tüzet okozhat.
- Tilos az akkumulátort tűzbe dobni.**
- Tilos a sérült akkumulátort tölteni.**



Az akkumulátor újratölthető, környezetre káros lítiumot tartalmaz.

Az élettartama lejártá után a természetes környezetre vonatkozó szabályok alapján megsemmisíteni.

E célból vegye ki a teljesen lemerült akkumulátort az elektromos szerszámból, adja le egy akkumulátor begyűjtő helyen vagy az üzletben, ahol azt megvásárolta.

A töltő használata:

- Kizárólag a gyártó által ajánlott töltőt szabad használni.** Más típusú akkumulátor töltésére szolgáló töltő használata tűzveszélyes.
- Tilos a töltőt felnyitni.**
- A töltőt kizárólag beltéri használatra szolgál.** Óvni a víztől és a nedvességtől.
- Csak 15-25 °C közötti hőmérsékleten tölteni.**
- Semmilyen fémelemet nem szabad a töltőbe helyezni.**

RENDELTETTESZERŰ HASZNÁLAT:

Az akkumulátoros kézi körfűrész fa, rétegelt falemez, forgácslemez és ehhez hasonló faalapú anyagok vágására szolgál.

Nem használható fém vagy kő vágására vagy csiszolására! Ugyanakkor tilos a körfűrészbe olyan korongot rögzíteni, amely fém és kő vágására vagy csiszolására alkalmas!

A körfűrész úgy van igazítva, hogy egyenes vonalban vágjon. Nem használható íves vágásra!

Univerzális, kézi vezetésű, ergonomikus felépítésű gép. A berendezés szabályozható vágási mélységgel és vágott anyag vastagságához való beállítással, valamint ferdevágás funkcióval rendelkezik (a vágási tér nem merőleges a vágott anyag felületével).

A munkagép használata biztonságos, mivel a munkavégzés során automatikusan szabályozza a vágótárgya burkoló megnyitását és bezárását.

A gép szerkezete lehetővé teszi továbbá a felhasználó számára a konkrét használati, kezelési és karbantartási funkciókat betöltő gombok, zárák és a fogantyúk könnyű kezelését.

A készülék rendeltetésének megfelelő használata érdekében be kell tartania a biztonsági utasításokat és a beszerelési útmutatót, valamint a használati utasításokban leírt üzemeltetési utasításokat! Azok a személyek, akik használják a készüléket és annak karbantartását végzik, először el kell olvassák ezeket az utasításokat és tudatosítaniuk kell a potenciális veszélyeket!

Ezen kívül szigorúan be kell tartania a balesetek megelőzésére vonatkozó törvényi előírásokat (Munkavédelem és -egészségügy)!

A készülék nem szakmai, kézműipari vagy ipari felhasználásra készült! A garancia szerződés érvényét veszíti, amennyiben a berendezést kézműves műhelyek, ipari üzemek vagy hasonló tevékenységek során használják!

A fűrészesz nem megfelelő használata, amely eltér a fent említett rendeltetéstől tilos, és a garancia elvesztéséhez vezet, a gyártó nem felelős az ezekből eredő károkért.

A készülék összes, a felhasználó által végzett módosítása mentesíti a gyártót a felelősség alól a felhasználónak és a környezetnek okozott károkért.

Ugyanakkor a fűrészesz megfelelő használata a karbantartásra, tárolásra, szállításra és javításra is vonatkozik.

A fűrészesz csak a gyártó által megjelölt javítóműhelyekben javítható! Az akkumulátoros berendezés javítását kizárólag erre feljogosított személy végezheti.

Egyes reziduális kockázati tényezők még abban az esetben sem kizárhatóak ki teljesen, ha a készüléket a rendeltetésnek megfelelően használják. A készülék építési módjától és felépítésétől függően a következő kockázatok jelenhetnek meg:

- A korong működés közbeni, a fűrészesz fedetlen területén történő megérintése
- A kéz kinyújtása a működésben lévő korong felé (vágott seb)
- A megmunkált tárgy vagy annak egy részének eldobása
- A korong kilyukadása/eltörése
- Halláskárosodás a szükséges hallásvédő használatának hiányában
- Egészségre káros fűrészeszpor kibocsátások a munkálatok zárt helyen történő végzésekor.

TARTOZÉKOK:

- Akkumulátoros kézi körfűrészesz - 1 db.
- Párhuzamos vágás vezető - 1 db.
- Vágókorong Ø 140 x Ø 20 x 24T-1 db.
- Hatszögű kulcs - 1 db.
- Használati utasítás - 1 db.
- Garanciakönyv - 1 db.

A BERENDEZÉS ELEMEI:

A berendezés elemeinek a száma és a használati útmutató 2-3. oldalán bemutatott ábrára vonatkozik:

- A. rajz:**
1. Fűrészláb
 2. Párhuzamos vágás vezető
 3. Párhuzamos vágás vezető rögzítő csavar
 4. Vágásszög beállító csavar
 5. Dölt beosztású skála
 6. Lézeres vágásjelző
 7. Segédfogantyú
 8. Lézeres vágásjelző be/ki kapcsológomb
 9. Fogantyú
 10. Akkumulátor reteszelő gomb*
 11. Akkumulátor*
 12. Elszívó idom

13. Vágókorong védelem fogantyú
14. Fogantyú rögzítő csavar
15. Külső szorító csavaranya
16. Fűrészkorong
17. Vágókorong ferde gépháza

- B. rajz:**
18. Orsózárgomb
 19. Vágásmélység beállító csavar
 20. Vágási mélység skála
 21. Kapcsoló
 22. Biztonsági gomb
- C. rajz:**
23. Töltő*
 24. Akku töltési szint jelző*
 25. Akku töltési szint jelző gomb*

- F. rajz:**
26. Hatszögű kulcs

***A leírt vagy bemutatott termék nem része a berendezés alapfelszereltségének. A további kiegészítőket komplett választékát a katalógusunkban találod.**

MŰSZAKI ADATOK:

Áramfeszültség	20 V d.c.	
Forgási sebesség teher nélkül	4300/min	
Fűrészlemez maximális átmérője	Ø140 mm	
Fűrészlemez áteresztési átmérője	Ø20 mm	
Vágási mélység	40mm (90°)/27,5mm(45°)	
Szögévágás	0° ~ 45°	
Lézeres vágásjelző	Lézer osztály	2
	Lézerhullám hossz	650 nm
	lézerteljesítmény	≤ 1mW
Súly (akkumulátorral)	2,6 kg	
Hangnyomás szint (LpA)	91,6 dB(A)	
Hangerő szint (LwA)	102,6 dB(A)	
K _{tip} , K _{wa} bizonytalanság	3 dB(A)	
EN 62841 szabvány szerinti vibrációs szint, fāvágás a _{e,w}	1,07 m/s ²	
K bizonytalanság	1,5m/s ²	
Javasolt akkumulátor Li-ion 20V: VJ2AK (2Ah), VJ4AK (4Ah)		
Javasolt töltő: VJ1LD (1h)		

Az említett vibrációs szint reprezentatív az elektromos készülék használata szempontjából. Amennyiben az elektromos készülék más célból vagy egyéb munkaeszközzel kerül használatra, illetve ha karbantartása nem megfelelő, a vibrációs szint eltérhet a megjelölttől. A fent említett okok a vibrációs expozíció szintje növekedéséhez vezethetnek a működés teljes ideje alatt. Kiegészítő védelmi eszközöket kell használnia, melyek célja a vibrációs expozíció kezelő gyakorolt hatásaitól való védelem, mint pl.: Elektromos készülék és munkaeszközök karbantartása, a kezek megfelelő hőmérsékletének biztosítása, a munkatevékenységek sorrendjének megállapítása.

A megadott rezgésszint és a megadott zajkibocsátás mérése szabványos vizsgálati módszerrel történt és felhasználhatók a szerszámok összehasonlítására.

A megadott rezgésszint és a megadott zajkibocsátás felhasználható a kezdeti expozíció megállapítására.

Figyelmeztetések:

Az elektromos szerszám tényleges használata során a rezgésszint és a zajkibocsátás eltérhet a megadott értékektől, attól függően, hogyan használja a szerszámot, különösen függ a megmunkált anyag típusától.

A kezelőszemély biztonsága érdekében meg kell határozni a biztonsági intézkedéseket, melyek a valós használat alatti expozíció megbecsülésén alapszik (figyelembe véve a művelet összes folyamatát, amikor a szerszám ki van kapcsolva, és amikor üresjáraton van, a kioldási idő kivételével).

A MUNKAVÉGZÉS MEGKEZDÉSE ELŐTT:

1. Minden használat előtt ellenőrizni, hogy a berendezés mozgó részei megfelelően működnek és nincsenek elakadva, elrepedve vagy megsérülve, ami hatással lehet a berendezés megfelelő működésére. A sérült berendezést használat előtt meg kell javíttatni.
2. A már megmunkált fában történő vágásokor vigyázzon az anyagban lévő idegen anyagokra, pl. szegek, csavarok stb.

■ Az akkumulátor töltése:

FIGYELEM! A berendezés akkumulátor és töltő nélkül kerül kiszállításra. Szükség esetén vásárolható 2.0Ah **VJ2AK** vagy 4.0Ah **VJ4AK** akkumulátor és megfelelő **VJ1LD** (1-2 óra töltési idővel) töltő.

A töltési szintet az akkumulátor töltési szint kijelző gomb megnyomásával ellenőrizhető (25) (C. rajz). Egy világító LED dióda alacsony töltési szintet, két világító dióda közepes szintet jelez, három világító dióda az akkumulátor teljes feltöltését jelzi. Használat előtt teljesen fel kell tölteni az akkumulátort.

VJ1LD Töltő

A **VJ1LD** töltővel történő első töltés esetén legalább 1 óra hosszú töltés ajánlott (2,0Ah **VJ2AK** akkumulátor), vagy 2 óra (4,0Ah **VJ4AK** akkumulátor).

1. Nyomja meg az akkumulátor zár gombot (10) és vegye ki az akkumulátort (11) a fűrészből (D. rajz).
2. Csatlakoztassa az akkumulátort (11) a töltőre (23) (C. rajz).
3. Csatlakoztassa a töltő dugaszát a 220-240 V, 50Hz hálózati aljzatba.

■ Akkumulátor töltésjelzése

A töltő világító zöld LED diódája arról tájékoztat, hogy a töltő csatlakoztatva van a tápforrásra. Az akkumulátor csatlakoztatása után kigyullad a piros dióda, mely arról tájékoztat, hogy a töltés folyamatban van.

Amikor az akkumulátor teljesen feltöltődik, elalszik a piros dióda és kigyullad a zöld dióda.

A töltés végével kapcsolja le a töltőt a hálózatról és vegye ki az akkumulátort.

FIGYELEM! A töltés során az akkumulátor enyhén felmelegedhet, ez normál jelenségnek tekinthető.

A lítiumos-ionos akkumulátort bármikor utántöltheti, ez nem csökkenti annak élettartamát. A töltési folyamat félbeszakítása nem növeli az akkumulátor cellák sérülésének a kockázatát.

A KÖRFŰRÉS HASZNÁLATA:

1. Használat előtt ellenőrizze a vágókorong állapotát a a körfűrész túlterhelése és hiás működésének elkerülése érdekében!
2. A munkát a vágási vonal az anyagon történő berajzolásával kezdje!
3. A gép biztonsági gombbal (22) van ellátva, amely megelőzi a fűrész véletleneszerű bekapcsolását. A fűrész bekapcsolásához

először nyomja meg a biztonsági gombot, majd a fűrész bekapcsoló gombját (21) és hagyja ebben a pozícióban! Hagyja, hogy a fűrész érje el a maximális fordulatot!

4. Helyezze úgy a körfűrész lábát (1) a vágandó anyagra, hogy a láb felszíne határozottan érintkezzen a megmunkált anyag felületével, a vágóvonal jelző pedig eme vonal fölött legyen!
5. A körfűrész használata során (előretöltő mozgás) a korongvédő (17) fokozatosan feltárja a korongot az anyag vágásának könnyítése érdekében. A védő visszatérő rugója visszahelyezi a védőt a helyére, amikor a korong kijön a vágott anyagból.
6. A körfűrész pontosan egyenes vonalon kell vezetni! A körfűrész nem egyenes vonalon történő vezetése növeli a súrlódási ellenállást és a korong leállásához vezethet. Ez a motor tekerkeseléseinek elégséges és a garanciális jogok elvesztéséhez, sőt súlyos balesethez vezethet.
7. A körfűrészrel történő vágás végeztével:
 - a) vegye ki teljesen a korongot a megmunkált anyagból,
 - b) lazítsa meg a kapcsológombot (21),
 - c) várja meg, amíg a körfűrész korongjának forgása leáll,
 - d) helyezze biztos helyre a berendezést.
8. A körfűrész használatának végeztével, a 7-es pontnál leirtakon túl:
 - a) akkumulátor lekapcsolása,
 - b) tisztítsa meg a körfűrész fűrészpontól és a protól,
 - c) helyezze a körfűrész olyan helyre, ahová idegen személyeknek (pl. gyermekeknek) nincs bejárásuk.

■ Elszívó idom

Csatlakoztassa egy szívócsővel a forgácsok elszívásához megfelelő porszívót az idomra (12).

■ Lézeres vágásjelző

A lézeres vágásjelző a vágás helyét mutatja. A megmunkált anyag felületén be kell jelölni a kívánt vágás helyét, míg a vágás során vezesse a lézervonalat a bejelölt vonal mentén.

A lézeres vágásjelző bekapcsolásához vagy kikapcsolásához nyomja meg a kapcsológombot (8).

Ellenőrizze a fűrészelés megkezdése előtt, hogy megfelelően jelzi a vágóvonalat. A lézeres vágásjelző az elektromos szerszám intenzív használata következtében a rezgés miatt elállítható.

FIGYELEM: Minden fűrészelés után kapcsolja ki a lézeres vágásjelzőt.

VÁGÓKORONG CSERÉJE:

FIGYELEM: A vágótársa cseréje előtt távolítsa el az akkumulátort a készülékről.

A korong beszerelésekor használjon védőkesztyűt! A koronggal való érintkezéskor fennáll a sérülés veszélye!

Csak olyan fűrészkorongot használjon, melynek paraméterei megfelelnek jelen használati utasításban szereplő névleges információkka!

Egyáltalán ne használjon munkaszerszámok csiszolására való korongokat!

A korong cseréjéhez:

- Nyomja meg és tartsa lenyomva az orsó zár gombot (18) (E. rajz, 3. oldal). Hatszögű kulccsal (26) csavarozza ki a rögzítő csavart (14) (F. rajz, 3. oldal)!

FIGYELEM: Az orsó zár gombot (18) csak mozdulatlan orsó mellett szabad megnyomni. Ellenkező esetben fennáll az elektromos készülék meghibásodása!

- A gépház fogantyújával (13) húzza hátra a gépházat és tartsa így! Vegye ki a külső szorító csavaranyát (15) és a vágókorongot (16) a készülék tengelyéről! (F. rajz, 3. oldal)

FIGYELEM! Ne vegye ki a belső szorító csavaranyát! Amennyiben ez leesik, szerelje vissza úgy, hogy a sík része a készülék gépjéjének elülső külső része felé irányuljon!

Az alátámasztás beszerelése a fentebb bemutatottakhoz képest fordított irányba történik. Amikor behelyezi a vágókorongot, figyeljen arra, hogy a forgásirány megfelelő legyen: a korongon lévő nyíl irányba ugyanaz kell legyen, mint a korongvédőn lévő nyíl irányba.

A VÁGÁSI MÉLYSÉG BEÁLLÍTÁSA (G. rajz):

A megmunkált anyag vastagságánál kisebb vastagságú vágások ejtése akkor lehetséges, ha beállítja a kívánt vágási mélységet a fűrész lábának (1) a megfelelő pozícióig történő lesüllyesztésével. A vágásmélység 0° pozícióban 0 mm és 48 mm határértéken belül állítható.

1. Távolítsa el az az akkumulátort a készülékről.
2. Lazítsa meg a vágásmélység beállító csavart (19).
3. Állítsa be a megfelelő vágásmélységet a vágásmélység skála segítségével (20).
4. Rögzítse a csavart (19).

FIGYELEM! A vágásmélységnek kb. 3 mm-rel nagyobbnak kell lennie az anyag vastagságánál, hogy az vágott anyag másik oldalán a fűrész tárcsa nagyjából fűrészfognyí magasságban álljon ki.

VÁGÁSSZÖG BEÁLLÍTÁSA (H. rajz):

A körfűrész 0°-45°-os szögben történő vágás lehetőségét nyújtja. Ennek érdekében rögzítse megfelelően a fűrész lábát (1) a kívánt pozícióba!

1. Távolítsa el az az akkumulátort a készülékről.
2. Lazítsa meg a vágásszög beállító csavart (4).
3. Állítsa be a megfelelő vágásszöget a vágásszög skála segítségével (5).
4. Rögzítse a csavart (4).

FIGYELEM! Ferdevágás esetén a vágásmélység kisebb a vágásmélység skálán látható értéknél.

A PÁRHUZAMOS VÁGÁS VEZETŐ HASZNÁLATA (I. rajz):

A vezető (2) lehetővé teszi a megmunkált anyag szélén történő párhuzamos vágást.

1. Távolítsa el az az akkumulátort a készülékről.
2. Helyezze be a vezetőt (2) a fűrész lába előtt lévő repedésekbe.
3. Állítsa be a kívánt vágási szélességet.
4. A csavar (3) segítségével rögzítse a körfűrész.
5. Kezdje el a vágást.

TÁROLÁS ÉS KARBANTARTÁS:

A berendezést gyermekektől elzárva tárolni, tiszta állapotban tartani, óvni a nedvességtől és a portól. A tárolási feltételeknek lehetetlenné kell tenniük a gép mechanikus sérülését és a káros légköri tényezők hatását.

A berendezés nem igényel speciális megőrzési műveleteket. A berendezést csupán tisztán kell tartani, óvni kell a nedvességtől és a portól.

Használat után ajánlott a fűrész fűrészportól és portól történő tisztítása. Ennek érdekében a vágókorongot védő fogantyú (13) megnyomásával takarja ki a vágókorongot (16).

FIGYELEM! A fogantyút csak a megőrzési és kezelési műveletek alatt lehet használni, a berendezés áramforrásról történő leválasztása után!

A nagyon poros légkörben való használat esetén ajánlott a szellőzőnyílások sűrített levegővel történő tisztítása, amely megakadja a csapágy gyors

elhasználódását és eltávolítja a port, amely gátolja a motor hűtése számára fontos levegővel való ellátását.

A berendezést enyhén szappanos, nedves törülköendővel kell tisztítani, majd szárazra törölni.

Semmilyen tisztítószert vagy oldószert ne használjon; sérülést okozhatnak a berendezés műanyag elemeiben.

Ügyeljen arra, hogy ne jusson be víz a szerszám belsejébe.

A töltőt csak száraz törülköendővel szabad tisztítani.

A lézerfény kivezető nyílásán látható szennyeződésekkel kellő óvatossággal mellett üveg tisztító folyadékkal itatott fülpiszkálással távolítsa el.

SZÁLLÍTÁS:

A körfűrész olyan csomagolásban kell szállítani és őrizni, amely megvédi a nedvességtől és a portól – különös figyelmet szenteljen a szellőzőnyílásokra! A gépházba bekerülő apró elemek a motor meghibásodását okozhatják!

Ha eltávolítja az akkumulátort a készülékből a szállítás vagy tárolás idejére, győződjön meg róla, hogy nem zárnak rövidre az akkumulátor érintkezői. Távolítsa el a bőröndből, szerszámoszládából vagy a szállítótárolóból a fémtárgyakat, pl. kötőcsavarokat, szögeket, csatokokat, szétszórott bitfejeket, drótokat vagy fémreszelékeket, vagy más módon előzze meg ezen elemek akkumulátorral való érintkezését.

KÖRNYEZETVÉDELME:



FIGYELEM! Ez a jel azt jelöli, hogy a használt készüléket tilos egyéb hulladékkal egy helyen elhelyezni (pénzbüntetés terhe mellett). Elektromos és elektronikus gépek veszélyesalkotórészeit negatívan befolyásolják a környezetet és az emberek egészségét.

Minden háztartásnak hozzá kell járulnia a használt készülékek visszanyeréséhez és újrahasznosításához. Úgy Lengyelországban, mint Európában megszervezik vagy már létezik a használt készülékek gyűjtési rendszere, melynek keretében az adott készülék minden értékesítési helyén kötelesek átvenni a használt készüléket. Ezenkívül léteznek ilyen típusú készülékek gyűjtő központjai.

GYÁRTÓ:

PROFIX Sp. z o.o.,
Marywilka u. 34,
03-228 Varsó, LENGYELORSZÁG

Ez a gép megfelel a nemzeti és európai szabályoknak, valamint a biztonsági előírásoknak.

FIGYELEM! Műszaki problémák esetén lépjen kapcsolatba a márkaszervizzel. Minden javítást szakképzett személy végezhet, kizárólag eredeti cserealkatrészt használva!

PIKTOGRAMOK:

A névleges táblázatban szereplő rajzok magyarázata:



LÉZERSUGÁRZÁS
NE NÉZZEN A LÉZERSUGÁRBA
2. OSZTÁLYÚ LÉZERS BERENDEZÉS
λ: 650 nm P< 1 mW
EN 60825-1:2014



– «Bekapcsolás és működtetés előtt olvassa el a használati utasításokat!»



– «Óvni az akkumulátort a magas hőmérséklettől, pl. az állandó napsugárzástól.»



– «Tilos az akkumulátort tűzbe dobni.»



– «Tilos az akkumulátort vízbe dobni.»



– «Kizárólag beltéri használatra.»

TÍPIKUS MEGHIBÁSODÁSOK ÉS AZOK ELTÁVOLÍTÁSA:

MEGHIBÁSODÁS	LEHETSÉGES OK	HIBA ELTÁVOLÍTÁSA
A fűrés nem működik.	Nincs tápellátás, sérült motor vagy kapcsológomb.	Ellenőrizze az akkumulátor töltöttségét, szükség esetén tölteni vagy újra cserélni. Ha továbbra sem működik az elektromos szerszám, küldje be a garanciakártyán megadott című szervizbe.
Zavar a motor működésében.	Lemerült elem.	Töltse fel az akkumulátort.
	Elkopott szénkefék.	Cseréltesse ki a szénkeféket a szervizben.



A PROFIX cég politikája az, hogy folyamatosan tökéletesítse termékeit, ezért fenntartja magának azt a jogot, hogy a termék specifikációit előzetes tájékoztatás nélkül módosítsa! A használati utasításokban megjelölt ábrák csak példák, ezek kicsit eltérhetnek a megvásárolt eszköz valódi arculatótól!

Az alábbi útmutatót szerzői jogok védik. Annak másolása / sokszorosítása a Profix Sp. z o.o. cég írásos beleegyezése nélkül tilos.



PRIEŠ RADEKANT DARBĄ SUSIPAŽINKITE SU INSTRUKCIJA.

Išsaugokite instrukciją, nes gali būti reikalinga vėliau.



ĮSPĖJIMAS! Prašome perskaityti visus įspėjimus dėl saugaus naudojimo pažymėtus simboliais ⚠ bei visas nuorodas dėl saugaus naudojimo.

Žemiau pateikiamų įspėjimų dėl saugos bei saugos nuorodų nesilaikymas gali būti elektros smūgio, gaisro ir/arba sunkių kūno sužalojimų priežastimi.

Išsaugokite visus įspėjimus ir visus saugos nuorodas, kad vėliau būtų galima jais pasinaudoti.

Žemiau pateiktuose įspėjimuose sąvoka „elektros prietaisas“ apibūdina elektros prietaisą maitinamą elektros energija iš elektros tinklo (maitinimo laidas) arba elektros prietaisą maitinamą akumulatoriumi (belaidis).



ĮSPĖJIMAS! Bendri įspėjimai dėl saugaus įrankio naudojimo.

Sauga darbo vietoje:

- Darbo vietoje turi būti švaresnis, tvarkinga bei geras apšvietimas. *Netvarka bei netinkamas darbo vietos apšvietimas gali būti nelaimingų atsitikimų priežastimi.*
- Nenaudoti elektros prietaiso sprogioje aplinkoje, kurioje yra degūs skysčiai, degios dujos arba dulkės. *Elektros prietaiso darbo metu susidaro elektros kibirkštis, todėl gali užsidegti esantis aplinkoje garai.*
- Darbo vietoje negali būti vaikų bei pašaliniai. *Dėmesio nukreipimas gali būti elektros prietaiso valdymo praradimo priežastimi.*



ĮSPĖJIMAS! Bendri įspėjimai dėl saugaus įrankio naudojimo.

Elektros sauga:

- Elektros prietaisų kištukai turi atitikti elektros lizdo tipui. Jokių būdu negalima keisti kištuko. Jeigu elektros prietaisas turi įžeminimą, negalima naudoti ilgutuvo. *Originalių kištukų bei lizdų naudojimas sumažina elektros smūgio riziką.*
- Venkite kūno kontakto su įžemintais paviršiais, tokiais kaip vamzdžiai, šildytuvai, centrinio šildymo radiatoriai bei šaldytuvais. *Kontaktas su įžemintais paviršiais didina elektros smūgio pavojų.*
- Saugokite prietaisą nuo lietaus ir drėgmės. *Jeigu vanduo patenka į elektros prietaisą, padidėja elektros smūgio rizika.*
- Nenaudokite laidų ne pagal paskirtį. Neneškite įrenginio paėmę už laido, netraukite už jo norėdami išjungti kištuką iš elektros lizdo. Laidą klokite taip, kad jo neveiktų karštis, jis neišsitemptų alyva ir jo nepažeistų aštrios detalės ar judančios prietaiso dalys. *Pažeistas laidas gali tapti elektros smūgio priežastimi.*
- Jeigu elektros prietaisas yra naudojamas lauke, laido prailginimui naudokite tik specialiai tam skirtus prailgintuvus. *Prailgintuvų skirtų darbui lauke naudojimas sumažina elektros smūgio riziką.*
- Įrankį rekomenduojama jungti į elektros maitinimo tinklą, turintį likutinės srovės įrenginį (RCD), kurio išjungimo srovė yra 30 mA arba mažesnė.
- Jeigu negalima išvengti elektros prietaiso naudojimo drėgnoje aplinkoje, naudokite RCD įrenginį. *RCD įrenginio naudojimas sumažina elektros smūgio riziką.*



ĮSPĖJIMAS! Bendri įspėjimai dėl saugaus įrankio naudojimo.

Žmonių sauga:

- Prietaisu negali naudotis asmenys (tame tarpe vaikai) turintis fizinius, jutimo arba psichinius negalavimus, taip pat asmenys neturintis darbo patirties arba nesupažinęs su prietaisu, nebent toks darbas vyksta stebint specialistui arba pagal prietaiso naudojimo instrukciją, kurį buvo perduota asmeniui atsakingu už saugą.
- Būkite atidūs, sutelkite dėmesį į tai, ką Jūs darote ir, dirbdami su elektros prietaisu, vadovaukitės sveiku protu. Nedirbkite su prietaisu, jei esate pavargę arba vartojote narkotikus, alkoholį ar medikamentus. *Akimirkšnio neatidumas naudojant prietaisą gali tapti rimtų sužalojimų priežastimi.*
- Dėvėkite tinkamą aprangą. Nešiokite apsauginius akinius. *Apsauginės aprangos, tokios kaip dulkių kaukė, neslystantis apsauginiai batai, šalmai, asinės, naudojimas sumažina sužalojimų grėsmę.*
- Saugokitės, kad neįjungtumėte prietaiso atsitiktinai. Prieš įjungiant kištuką į elektros lizdą ir/arba prieš akumulatoriaus įjungimą bei prieš paėmimą arba pernešant prietaisą įsitikinkite, kad prietaisas yra išjungtas. *Prietaiso perėmimas su pirštu ant jungiklio arba prietaiso įjungimas į maitinimo tinklą gali tapti nelaimingo atsitikimo priežastimi.*
- Prieš įjungdami prietaisą pašalinkite raktus. *Prietaiso besisukančioje dalyje esantis įrankis ar raktas gali tapti sužalojimų priežastimi.*
- Nepasilenkite pernelyg į priekį. Dirbdami atsisotokite patikimai ir visada išlaikykite pusiausvyrą. *Patikima stovėseną ir tinkamą kūno laikysena leis geriau kontroliuoti prietaisą netikėtose situacijose.*
- Dėvėkite tinkamą aprangą. Nedėvėkite placių drabužių ir papuošalų. Saugokite plaukus, drabužius ir pirštines nuo besisukančių prietaiso dalių. *Laisvus drabužius, papuošalus bei ilgus plaukus gali įtraukti besisukančios prietaiso dalys.*
- Jeigu įrenginiai yra pritaikyti prijungimui prie dulkių nusiurbimo ir dulkių surinkėjo, įsitikinkite, kad šie įrenginiai tinkamai prijungti ir panaudoti pagal paskirtį. *Dulkių surinkėjų panaudojimas sumažina dulkių poveikio pasekmes.*
- Elektros įrankių naudojimo įgūdžiai, igyti dažno jų naudojimo metu, negali per daug padidinti Jūsų pasitikėjimo savimi ir leisti nesilaikyti saugos taisyklių. *Neatsargiai naudojantis elektros įrankiais, galima rimtai susižeisti per kelias sekundes.*



ĮSPĖJIMAS! Bendri įspėjimai dėl saugaus įrankio naudojimo.

Rūpestinga elektros prietaisų priežiūra ir naudojimas

- Neperkraukite prietaiso. Naudojamo prietaiso galingumas turi atitikti atliekamam darbui. *Tinkamai parinktas elektros prietaisas leis atlikti darbą gerai ir saugiai.*
- Nenaudokite elektros prietaiso su sugedusiu jungikliu. *Elektros prietaisas, kurio nebeegalima įjungti ar išjungti, yra pavojingas ir jį reikia remontuoti.*
- Prieš reguliuodami prietaisą, keisdami darbo įrankius arba prieš sandėliavimą ištraukite kištuką iš elektros lizdo ir/arba atjunkite akumulatorių. *Ši saugumo priemonė apsaugos jus nuo netikėto prietaiso įsijungimo.*

- d) **Nenaudojamą prietaisą sandėliuokite vaikams ir nemokantiems juo naudotis arba nesuspapžinusiems su instrukcija asmenims neprieinamoje vietoje.** *Elektriniai įrankiai yra pavojingi, kai juos naudoja nepatyrę asmenys.*
- e) **Rūpestingai prižiūrėkite prietaisą. Patikrinkite, ar besisukančios prietaiso dalys tinkamai veikia ir niekur nekliūva, ar nėra sulūžusių ar šiaip pažeistų dalių, kurios įtakotų elektros prietaiso veikimą. Jeigu yra gedimai suremontuokite prietaisą.** *Daugelio nelaimingų atsitikimų priežastis yra blogai prižiūrimi elektros prietaisai.*
- f) **Pjovimo įrankiai turi būti aštrūs ir švarūs. Rūpestingai prižiūrėti elektros prietaisai su aštriais pjovimo įrankiais yra lengviau valdomi ir juos geriau kontroliuoti.**
- g) **Elektros prietaisą, papildomus įrankius, darbo įrankius ir t.t. naudokite tik pagal instrukciją, turėdami omeny darbo sąlygas bei atliekamo darbo pobūdį.** *Elektros prietaiso naudojimas ne pagal paskirtį gali sukelti pavojingas situacijas.*
- h) **Jeigu prietaisas nebuvo naudojamas ilgesnį laiką arba yra naudojamas žemos temperatūros sąlygose, įjunkite jį kelioms minutėms be apkrovos tam, kad tepalas tinkamai pasiskirstytų pavaros mechanizme.**
- i) **Elektros prietaisus valykite minkštu, drėgnu (ne šlapiu) skuduru ir muilu. Nenaudokite benzino, tirpiklių bei kitų priemonių galinčių pažeisti prietaisą.**
- j) **Elektros prietaisą laikykite/transportuokite tik po to, kai įsitikinsite, kad jo visos besisukančios dalys yra užblokuotos ir saugomos originaliomis, specialiai tam skirtomis detalėmis.**
- k) **Elektros prietaisą laikykite sausoje, apsaugotoje nuo dulkių bei drėgmės vietoje.**
- l) **Elektros prietaisą transportuokite originalioje pakuotėje, saugančioje nuo mechaninių pažeidimų.**
- m) **Rankenos ir kiti įrankio laikymo paviršiai turi būti švarūs, nealiejuoti ir netepaluoti.** *Jeigu rankenos ir kiti įrankio laikymo paviršiai yra šlūsūs, netikėtose situacijose negalėsite įrankio saugiai laikyti ir valdyti.*



ĮSPĖJIMAS! Bendri įspėjimai dėl saugaus įrankio naudojimo.

Remontas:

- a) **Garantinį ir pogarantinį elektros įrankių remontą atlieka PROFIX servisas, todėl garantuojama aukščiausia remonto darbų kokybė bei originalios atsarginės dalys.**
- b) **Niekuomet netaisykite sugadintų akumuliatorių. Visus akumuliatoriaus remonto darbus gali atlikti tik gamintojas arba autorizuotas servisas.**



ĮSPĖJIMAS!
RANKINIS DISKINIS PJŪKLAS, specialūs saugaus naudojimo nurodymai:

- a) **Rankų nelaikykite pjūvio plote. Antrą ranką laikykite papildomoje rankenoje arba variklio korpuse.** *Jeigu pjūklas yra laikomas dvejomis rankomis, būkite itin atidūs.*
- b) **Nedėkite rankų apdorojamojo daikto apačioje.** *Apsauginis gaubtas neapsaugo apačioje.*
- c) **Nustatykite pjovimo gylį pagal apdorojamojo daikto storį.** *Rekomenduojama, kad pjovimo diskas išeitytų už apdorojamos*

medžiagos ne daugiau negu pjūklo danties ilgis.

- d) **Draudžiama laikyti apdorojamą daiktą rankose arba ant kelių.** *Apdorojamas daiktas turi būti pritvirtintas stabiliaame paviršiuje. Tinkamas pjaunamo daikto tvirtinimas yra labai svarbus, nes tokiu atveju išvengsite kūno sužalojimo, galėsite kontroliuoti pjovimą (pjūklas neužstrigs).*
- e) **Darbo metu įrankį laikykite už specialiai tam skitus, izoliuotus paviršius. Tai apsaugos nuo elektros smūgio kontakto su elektros laidais arba įrankio maitinimo laidu atveju.** *Kontaktas su elektros laidais po įtampa gali būti elektros smūgio priežastimi.*
- f) **Atliekant išilginį pjovimą visada naudokite vedžioklį skirtą išilginiam pjovimui arba vedžioklį skirtą braiunoms.** *Tai pagerina pjovimo tikslumą bei mažina pjūklo užstrigimo tikimybę.*
- g) **Naudokite tik tinkamų dydžių bei turinčių tinkamas angas (pav. rombo formos arba apvali) pjovimo diskus.** *Jeigu pjovimo diskas neatitinka tvirtinimo patronai, gali priversti prie kontrolės praradimo pjovimo metu bei sužalojimų.*
- h) **Pjovimo diskų tvirtinimui niekada nenaudokite pažeistų arba netinkamų tvirtinimo varžtų ir tarpiklių.** *Tarpikliai bei tvirtinimo varžtai yra specialiai užprojektuoti šiam pjūkliui tam, kad užtikrinti optimalų darbą bei saugumą.*

Atmetimo priežastys:

– atgalinis smūgis arba staigus įrankio atmetimas į operatoriaus pusę dėl nekontroliuojamo pjovimo ir netinkamo pjūklo vedimo apdorojame daikte;

– kai pjūklo diskas užstriga, diskas yra stabdomas o variklio reakcija sukelia staigius atgalinius smūgius į operatoriaus pusę;

– jeigu pjūklas yra netinkamai laikomas apdorojamo paviršiaus atžvilgiu, tai išeinat iš pjaunamos medžiagos pjūklo dantis gali užkliudyti už paviršių, o pjūklas pakils ir įrankis gali būti staigiai atmetas į operatoriaus pusę.

Atgalinis smūgis tai netinkamo pjūklo naudojimo, nurodymų nesilaikymo arba netinkamų eksploatacijos sąlygų pasekmė. Tam, kad to išvengti būtina laikytis pateiktų žemiau nurodymų.

- a) **Pjūklą laikykite stipriai abejomis rankomis; pečiai turi būti tokioje pozicijoje, kad galėtumėte atlaikyti atgalinį smūgį.** *Operatoriaus kūnas negali būti pjovimo linijoje. Atgalinio smūgio metu pjūklas yra atmetamas, bet operatorius gali tai kontroliuoti jeigu laikysis tam tikrų saugos priemonių.*
- b) **Jeigu pjovimo diskas užstriga arba dėl kokios nors priežasties yra sustabdomas pjovimas, tai būtina atlaisvinti paleidimo mygtuką ir laikyti pjūklą pjaunamoje medžiagoje iki tol kol nesustoja diskas. Nebandykite išimti pjūklo iš pjaunamos medžiagos bei netraukite atgal pjūklo iki tol kol pjūklo diskas nesustojo arba gali sukelti atgalinį smūgį.** *Nustatykite užstrigimo priežastį bei pabandykite pašalinti šias priežastis.*
- c) **Paleidžiant pakartotini užstrigus pjūklą apdorojamoje medžiagoje, pabandykite vesti pjūklą per vidurį bei patikrinkite ar pjūklo dantys neužstrigo medžiagoje.** *Jeigu pakartotino paleidimo metu pjūklo diskas stringa, tai diskas gali iškristi arba sukelti atgalinį smūgį.*
- d) **Didelių ploksčių pjovimo atveju prilaikykite jas, tai mažina atgalinio smūgio bei disko užspaudimo tikimybę.** *Didelės*

plokštės susilenkia dėl savo svorio, todėl iš abiejų tokių plokštės pusių, netoli pjovimo linijos, turi būti atramos.

- e) **Nenaudokite neaštrių arba panaudotų pjovimo diskų.** Neaštrūs arba netinkami nustatyti pjūklo dantys sukelia didelį trynimą, pjūklo užstrigimą arba atgalinį smūgį.
- f) **Prieš pjovimą nustatykite pjovimo gylį bei pjovimo kampą (mygtukai turi būti tvirtai paspausti).** Nustatymų pasikeitimas pjovimo metu gali būti užstrigimo arba atgalinio smūgio priežastimi.
- g) **Atliekant „giluminį pjovimą“ ypatingą dėmesį sutelkite į sienelės bei kitas aklas erdves.** Išeinantis už kraštus pjūklas gali pjauti kitus daiktus bei sukelti atgalinį smūgį.
- h) **Prieš kiekvieną pjovimą patikrinkite apatinio gaubto padėtį. Jeigu apatinis gaubtas nejuda laisvai, negalima naudotis pjūklu.** Niekada nepalikite apatinio gaubto atidaryto. Jeigu pjūklas netyčia nukris, apatinis gaubtas gali būti pažeistas. Apatinį gaubtą pakelkite naudojant tam atitraukimo rankeną ir įsitikinkite, kad gaubtas juda laisvai bei nesiliečia su pjūklu visų pjovimo kampų bei gylių atvejais.
- i) **Patikrinkite apatinio gaubto spyruoklę. Jeigu gaubtas bei jo spyruoklę neveikia tinkamai, būtina jas sutaisyti prieš naudojimą.** Apatinis gaubtas gali veikti sunkiai dėl sugedusių dalių, lipnių nuosėdų, arba atliekų susikaupimo.
- j) **Rankinių būdų apatinį gaubtą galima patraukti tik atliekant specialius pjūvius, tokius kaip „giluminis pjovimas“ ir „sudėtingas pjovimas“.** Apatinį gaubtą pakelkite atitraukimo rankena ir kai pjūklas į medžiagą, tai apatinį gaubtą būtina atlaisvinti. Visų kitų pjovimų atvejais apatinis gaubtas turi veikti savaime (negalima jo kelti rankiniu būdu).
- k) **Atkreipkite dėmesį ar apatinis gaubtas gaubia pjūklą prieš tai, kai bus pastatytas ant darbo stalo arba ant grindų. Dėl neapsaugoto pjūklo krašto pjūklas gali veikti atbuline eiga ir gali pjauti viską savo kelyje. Atsiminkite, kad pjūklas reikalauja tam tikro laiko po išjungimo kol sustoja.**



DĖMESIO! Naudokite prietaisus dulkelms nutraukti!

Jeigu gamintoju yra pridėdami prietaisai dulkelms kaupti bei nutraukti, patikrinkite ar jie yra tinkamai sumontuoti bei pajungti.



ĮSPĖJIMAS!

Naudokite apsaugos priemones. Būtina naudoti dulkių kaukes.

Kontaktas su dulkelmis bei pjūvį patekimas į kvėpavimo takus sukelia pavojų naudotojo bei aplinkinių sveikatai. Todėl naudokite dulkių kaukę, kuri saugos nuo dulkių bei garų. Taip pat pasirūpinkite aplinkinių saugumu.



DĖMESIO! Naudokite tik nurodytų instrukcijoje didžiųjų pjovimo diskus.

Naudokite nurodyto skersmens bei storio, pritaikytus prie pjūklo apsisukimo greičio pjovimo diskus.

- **Nenaudokite legiruotojo greitai pjaunančio plieno pjovimo diskų.** Tokio tipo diskai greitai lūžta.
- **Nenaudokite pjovimo diskų skirtų metalo arba akmens pjovimui.**
- **Naudokite tik aštrius, geros būklės pjovimo diskus; jeigu diskai turi plyšius arba įlenkimus – būtina jį nedelsiant pakeisti.**

- **Patikrinkite ar pjovimo diskas yra gerai užveržtas bei sukasi tinkama kryptimi.**



ĮSPĖJIMAS!

Naudokite apsaugos priemones. Naudokite apsauginius akinius.



ĮSPĖJIMAS!

Naudokite apsaugines ausines.



ĮSPĖJIMAS! Rankinis diskinis pjūklas; papildomos saugos nuorodos –

Asmeninė sauga:

1. Nejunkite akumulatoriaus tol, kol neįsitikinsite, kad:
 - a) yra užmontuotas pjovimo diskas skirtas medienos bei panašių medienai medžiagų pjovimui, o maksimalus apsisukimų greitis ne didesnis negu 4300 apsisukimų/min.;
 - b) pjovimo diskas (16) yra gerai ir tvirtai pritvirtintas bei atitinka rodyklių kryptis pjovimo diske bei gaubte;
 - c) pjovimo diskas (16) yra aštrus, jo techninė būklė yra labai gera, diskas nėra pažeistas ir pan.;
 - d) pjūklo paleidimo jungiklis (21) yra išjungimo padėtyje, o saugumo mygtukas (22) ir veleno blokadimo mygtukas (18) yra atlaisvinti;
 - e) imbusinis raktas (26) skirtas disko montavimui yra pašalintas iš varžto lizdo (14) ir nėra pjūklo veikimo plote;
 - f) tvirtai prisuktas: gilaus pjovimo nustatymo varžtas (19), pjovimo kampo nustatymo varžtas (4) ir lygiagretaus pjovimo kreipiančiosios nustatymo varžtas (3),
 - g) pakeliamas pjovimo disko gaubtas (17) veikia gerai ir yra uždarytas.
2. Prieš jungiant pjūklą įsitikinkite, kad pjaunamoje medžiagoje nėra vinių, varžtų, sraigčių ir/arba kitų pašalinių daiktų.
3. Niekada neblokaukite pjovimo disko gaubto (17).
4. Paleidžiant bei dirbant būtina laikyti pjūklą abejomis rankomis už abiejų rankenas (7) ir (9).
5. Įjunkite įrankį tik tada, kai pjovimo diskas (16) nesiliečia su apdorojamąją medžiagą.
6. Pjovimą pradėkite kai pjūklas pasiekia maksimalų apsisukimų greitį.
7. Pjovimą pradėkite tik tada, kai pjūklo pado paviršius (1) tvirtai atsiremia į apdorojamos medžiagos paviršių.
8. Atliekant pjovimą nespaukite pernelyg pjūklo prie apdorojamo paviršiaus. Stiprus pjūklo prispaudimas gali būti nelaimingo atvejo arba variklio gedimo priežastimi. Variklio gedimas (sudegimas) dėl didelės apkrovos neįeina į garantinį remontą!
9. Pjūklas nėra skirtas atlikti lankinį pjovimą, briaunų apdorojimą, frezavimą, nes gali būti nelaimingo atsitikimo arba įrankio gedimo priežastimi; toks remontas neįeina į garantinį aptarnavimą.
10. Po to, kai pjūklas buvo išjungtas negalima stabdyti disko, prispaudžiant prie apdorojamos medžiagos.
11. Reguliariai kontroliuokite pjūklo korpuso montavimo varžtų būklę. Jeigu reikia užveržkite juos Ph3 suktuvu.
12.  Pjūklas turi lazerinį žymeklį su 2 klasės pagal EN 60825 lazeriu. Draudžiama žiūrėti į lazerio pluoštą arba jį kreipti tiesiogiai į žmonių ar gyvūnų akis. Žvilgsnis į 2 klasės lazerio sklaidžiamą šviesą nekenkia, jeigu nežiūrėsite į ją ilgiau nei 0,25 s. Iš esmės pakankamą apsaugą duoda mirksėjimo refleksas. Optinių

prietaisų (pvz., ainių, žiuronių) naudojimas nedidina akių pažeidimo rizikos.



ĮSPĖJIMAS! Saugus akumuliatorių bei įkroviklių naudojimas.

Akumuliatorių naudojimas:

- Naudokite akumuliatorius atitinkančius gamintoju nurodytus reikalavimus.** Akumuliatorius neatitinkantis reikalavimus gali sukelti, tai gresia kūno sužalojimais bei gaisru.
- DĖMESIO: Jeigu gedo netinkamus parametrus turintis akumuliatorius, gali susidaryti sprogtamosios dujos.** Akumuliatorius laikykite atokiau nuo ugnies šaltinių bei užtikrinkite tinkamą vėdinimą įkrovimo metu. Draudžiama laikyti akumuliatorius aukštoje temperatūroje (tiesioginiuose saulės spinduliuose, arti kaitintuvų bei kitose vietose, kur temperatūra viršija 40C laipsnių).
- Akumuliatorius turi būti įkraunamas 15-25 °C temperatūroje.**
- Naudokite tik gamintoju rekomenduojamą įkroviklį.** Kito tipo įkroviklio naudojimas sukeltų gaisro pavojų.
- Saugokite akumuliatorių nuo vandens ir drėgmės.**
- Jeigu yra įkraunamas daugiau negu vienas akumuliatorius, būtina padaryti 30 min. pertrauką tarp įkrovimų.**
- Draudžiama atidaryti akumuliatorių.**
- Esant nepalankioms sąlygoms iš akumuliatoriaus gali išbėgti skystis; venkite kontakto su juo.** Jeigu netyčia įvyks kontaktas su skysčiu, pažeistą vietą nuplaukite vandeniu. Jeigu skystis pateiko į akis, kreipkitės medicininės pagalbos. Akumuliatoriaus skystis gali sukelti odos sudirginimą ar nudegimą.
- Kai akumuliatorius nėra naudojamas, laikykite jį atokiau nuo metalinių daiktų, tokių kaip: sąvaržėlės, monetos, raktai, vynai, sraigčiai arba kiti metaliniai daiktai, kurie gali būti trumpojo sujungimo su akumuliatoriaus gnybtais priežastimi.** Trumpasis sujungimas gali būti nudegimų arba gaisro priežastimi.
- Draudžiama įmesti akumuliatorių įgnį.**
- Draudžiama įkrauti pažeistą akumuliatorių.**



Akumuliatorių įkraunamų daug kartų sudėtyje yra ličio, kuris yra kenksmingas aplinkai. Sunaudotus akumuliatorius būtina utilizuoti atitinkamai aplinkos apsaugos reikalavimams. Tokiu atveju visiškai iškraukite akumuliatorių, išimkite iš elektros prietaiso ir nuneškite į akumuliatorių utilizavimo tašką arba pridukite parduotuvėje, kurioje buvo nupirktas.

Įkroviklio naudojimas:

- Įkrovimui naudokite tik gamintoju rekomenduojamą įkroviklį.** Kito tipo įkroviklio naudojimas sukeltų gaisro pavojų.
- Draudžiama atidaryti arba atsukti įkroviklį.**
- Įkroviklis skirtas naudojimui tik patalpose.** Saugokite jį nuo vandens ir drėgmės poveikio.
- Kraukite temperatūroje nuo 15 iki 25 laipsnių.**
- Negalima įdėti jokių metalinių elementų į įkrovimo agregatą.**

NAUDOJIMAS PAGAL PASKIRTĮ:

Akumuliatorinis rankinis diskinis pjūklas skirtas medienos, faneros, drožlių plokščių ir panašių medienos gaminių pjovimui.

Pjūklo negalima naudoti metalo, akmens pjovimui arba šlifavimui. Taip

pat negalima naudoti diskų skirtų metalo ir akmens pjovimui arba šlifavimui.

Pjūklas yra skirtas tiesiam pjovimui. Pjūklas negali būti naudojamas lankiniam pjovimui.

Tai universalus, rankiniu būdu valdomas, kompaktiškas, ergonomiškas dizainą turintis įrankis. Vartotojas gali reguliuoti pjovimo gylį, pritaikyti prietaisą pjaunamos medžiagos storii ir pjauti įstrižai (pjovimo plokštuma nestatmena pjaunamos medžiagos paviršiumi).

Tai saugus įrankis, turintis savireguliuojančią pjovimo disko atidengimo ir uždengimo pjovimo metu konstrukciją.

Įrankio konstrukcijos dėka įrankio darbo ir priežiūros darbų metu vartotojas gali lengvai valdyti mygtukus, fiksuojančius elementus ir rankenėles.

Naudojimas pagal paskirtį taip pat apima saugos nurodymų, montavimo instrukcijos, eksploataavimo nurodymų bei kitų saugos taisyklių paismą. Asmenys, dirbantis bei atliekantis priežiūros darbus turi susipažinti su visais nurodymais bei galimais pavojais.

Ypač svarbu yra taikyti nurodymus dėl saugaus darbo bei galimų nelaimingų atvejų galimybių mažinimo.

Įrenginys nėra skirtas profesionaliam naudojimui dirbtuvėse arba pramonėje. Garantija prarandama jeigu prietaisas buvo naudojamas pramoninėse dirbtuvėse arba panašioms darbams.

Pjūklo panaudojimas ne pagal paskirtį yra draudžiamas ir gresia garantijos praradimu bei tokiu atveju gamintojas neatsako už patirtas žalas.

Bet kokios prietaiso modifikacijos padarytos naudotoju atleidžia gamintoją nuo atsakomybės dėl žalos patirtas tokiu atveju naudotoju bei aplinkiniams.

Tinkamas naudojimas taip pat apima tinkama elektros prietaiso priežiūrą, sandėliavimą, transportavimą bei remontą.

Pjūklo remontas galima atlikti tik gamintojo patvirtintuose techninės priežiūros centruose. Akumuliatorinius įrankius remontuoti gali tik įgalinti asmenys.

Nepaisant tinkamo prietaiso naudojimo negalima visiškai išvengti rizikos. Galimi rizikos faktoriai:

- Pjovimo disko prisilietimas neapsaugotoje pjūklo dalyje.
- Susilietus su veikiančiu disku (pjautinė žaizda).
- Pjaunamos medžiagos arba pjaunamos medžiagos dalies atmetimas.
- Pjovimo disko įtrūkimas/lūžis.
- Klausos pažeidimas nesilaikant būtinųjų apsaugos priemonių.
- Kenksmingas medienos dulkių poveikis atliekant darbus uždarose patalpose.

KOMPLEKTAVIMAS:

- Diskinis pjūklas - 1 vnt.
- Lygiagrečio pjovimo vedžioklis - 1 vnt.
- Pjovimo diskas Ø 140 x Ø 20 x 24T - 1 vnt.
- Imbusinis raktas - 1 vnt.
- Garantinis lapas - 1 vnt.
- Naudojimo instrukcija - 1 vnt.

PRIETAISO ELEMENTAI:

Įrankio elementų numeriai atitinka 2–3 naudojimo instrukcijos puslapiuose esančias iliustracijas:

- Pav.A:**
1. Pjūklo padas
 2. Lygiagrečio pjovimo vedžioklis
 3. Lygiagrečio pjovimo vedžioklio nustatymo varžtas
 4. Pjovimo kampo nustatymo varžtas
 5. Įstrižumo kampo skalė
 6. Lazerinis žymeklis
 7. Papildoma rankena
 8. Lazerinio žymeklio įjungimo ir išjungimo mygtukas
 9. Pagrindinė rankena
 10. Akumulatoriaus fiksavimo mygtukas*
 11. Akumulatorius*
 12. Nusiurbimo vamzdelis
 13. Pjovimo disko gaubto rankena
 14. Disko montavimo varžtas
 15. Užspaudimo išorinis flanšas
 16. Pjovimo diskas
 17. Judamas pjovimo disko gaubtas
- Pav.B:**
18. Suklio fiksavimo mygtukas
 19. Pjovimo gylio nustatymo varžtas
 20. Pjovimo gylio skalė
 21. Jungiklis
 22. Saugos mygtukas
- Pav.C:**
23. Įkroviklis*
 24. Baterijos įkrovimo lygio indikatorius*
 25. Baterijos įkrovimo lygio indikatoriaus mygtukas*
- Pav.F:**
26. Imbusinis raktas

**Aprašyta arba parodyta įranga neįeina į standartinį komplektą. Visą papildomas įrangos asortimentą galite rasti mūsų kataloge.*

TECHNINIAI DUOMENYS:

Maitinimo įtampa	20 V d.c.	
Apsukimų greitis be apkrovos	4300/min	
Maks. pjovimo disko skersmuo	∅140 mm	
Pjovimo disko angos skersmuo	∅20 mm	
Pjovimo gylis	40mm (90°)/27,5mm(45°)	
Pjovimo kampas	0° ~ 45°	
Lazerinis žymeklis	lazerio klasė	2
	lazerio bangų ilgis	650 nm
	lazerio galia	≤1mW
Svoris (su akumulatoriumi)	2,6 kg	
Akustinio slėgio lygis (LpA)	91,6 dB(A)	
Akustinio pajėgumo lygis (LwA)	102,6 dB(A)	
Matavimo paklaida $K_{\text{pat}}, K_{\text{LWA}}$	3 dB(A)	
Vibravimo lygis pagal EN 62841 medienos pjovimas $a_{\text{h,w}}$	1,07 m/s ²	
Matavimo paklaida K	1,5m/s ²	
Rekomenduojami Li-ion 20V akumulatoriai: VJ2AK (2Ah), VJ4AK (4Ah)		
Rekomenduojamas įkroviklis: VJ1LD (1h)		

Pateiktas virpesių lygis yra reprezentatyvus pagrindiniams prietaisams

panaudojimams. Jeigu elektros prietaisams bus panaudotas kitais tikslams arba su kitais papildomais darbo įrankiais bei jeigu nebus tinkamai prižiūrimas, virpesių lygis gali skirtis.

Pateiktos aukščiau priežastys gali padidinti vibracijų lygį darbo metu. Būtina panaudoti papildomas priemones, saugančias naudotoją nuo vibracijų pasekmių, pav.: prietaiso ir darbo įrankių priežiūra, veiksmų eilės nustatymas.

Deklaruotos bendros vibracijos ir triukšmo vertės išmatuotos, taikant standartinį bandomo metodą, ir gali būti naudojamos įrankių lyginimui. Deklaruotos bendros vibracijos ir triukšmo vertės gali būti naudojamos pradiniam poveikio vertinimui.

Įspėjimai:

Vibracija ir triukšmas elektros įrankio naudojimo metu gali skirtis nuo deklaruojamos vertės, kadangi tai priklauso nuo įrankio naudojimo būdo ir apdirbamo objekto.

Būtina apibrėžti operatoriaus darbo saugos priemones. Jos turi remtis poveikio vertinimu realioje įrankio naudojimo situacijoje (atsižvelgiant į visas darbo ciklo dalis: laiką, kuomet įrankis yra išjungtas ir kuomet veikia tuščia eiga, išskyrus įjungimo laiką).

PRIEŠ PRADEDANT DARBĄ:

1. Prieš kiekvieną naudojimą patikrinkite ar besisukančios įrenginio dalys tinkamai veikia bei nėra užblokuotos, įtrūkusios arba pažeistos, nes tai gali turėti įtakos tinkamam įrankio darbui. Jei įrankis sugedo, prieš naudojimą būtina jį suremontuoti.
2. Pjaudami ruošinius iš jau naudotos medienos, stebėkite, ar joje nėra pašalinių elementų (vinių, varžtų ir pan.).

■ Akumulatoriaus įkrovimas

DĖMESIO! Prietaisams pristatomas be akumulatoriaus ir įkroviklio. Atsižvelgiant į poreikius, galima įsigyti 2.0Ah **VJ2AK** arba 4.0Ah **VJ4AK** akumuliatorių bei norimą įkroviklį **VJ1LD** (kurio įkrovimo laikas 1-2 val.).

Įkrovimo lygį galima patikrinti, nuspaudus akumulatoriaus įkrovimo lygio mygtuką (25) (žr. C pav.). Jeigu šviečia viena LED lemputė, tai reiškia žemą įkrovimo lygį, dvi lemputės rodo vidutinį įkrovimą, o trys reiškia pilną akumulatoriaus įkrovimą. Prieš naudojant, būtina įkrauti akumulatorius iki pilno įkrovimo.

Įkroviklis VJ1LD

Pirmojo įkrovimo **VJ1LD** įkrovikliu metu rekomenduojamas ne trumpiau nei 1 valandą trunkantis įkrovimas (2,0 Ah **VJ2AK** baterija) arba 2 valandas (4,0 Ah **VJ4AK** baterija).

1. Nuspauskite akumuliatorių fiksuojantį mygtuką (10) ir iš pjūklo išimkite akumuliatorių (11) (žr. D pav.).
2. Prijunkite akumuliatorių (11) prie įkroviklio (23) (žr. C pav.).
3. Įkroviklio kištuką įjunkite į 220–240V, 50Hz elektros tinklo lizdą.

■ Akumulatoriaus įkrovimo rodyklė

Ant įkroviklio šviečianti žalia LED lemputė reiškia, kad įkroviklis yra įjungtas į elektros maitinimo šaltinį. Prijungus akumuliatorių, pradeda šviesti raudona lemputė, kuri informuoja apie įkrovimo procesą.

Kuomet akumulatorius bus visiškai įkrautas, užges raudona lemputė, o užsidegs žalia.

Kai įkrovimas baigtas, išjunkite įkroviklį ir išimkite

akumuliatorių.

DĖMESIO! Įkrovimo metu akumuliatorius gali šiek tiek įkaisti. Tai normali su šiuo procesu susijusi situacija.

Ličio jonų akumuliatorių galima įkrauti bet kuriuo metu ir baterijos naudojimo laikas nesutrumpėja. Taip pat dėl įkrovimo proceso nutraukimo akumuliatoriui negresia gedimas.

DARBAS:

1. Prieš pradėdami darbą patikrinkite pjovimo disko būklę tam, kad išvengti netinkamo pjūklo darbo.
2. Darbą pradėkite nuo pjovimo linijos žymėjimo pjaunamoje medžiagoje.
3. Įrenginys turi saugos mygtuką (22), kuris saugo nuo atsitiktinio paleidimo. Norėdami paleisti pjūklą, iš karto paspauskite saugos mygtuką, o po to įjunkite paleidimo jungiklį (21) ir laikykite jį šioje pozicijoje. Palaukite kol pjūklas pasieks maksimalų apsisukimų greitį.
4. Pjūklo padą (1) pridėkite prie apdorojamos medžiagos taip, kad pado paviršius gerai prisileistų prie medžiagos paviršiaus, o pjovimo linijos rodyklė būtų virš šios linijos.
5. Darbo metu (stumkite tolygiai pjūklą), kai pjūklas įeina į medžiagą pasikelia disko gaubtas (17), tai leidžia pajauti. Gaubto spyruoklės dėka gaubtas grįžta į savo padėtį, kai diskas išeina iš medžiagos.
6. Pjūklą veskite teisiai. Netiesus pjūklo vedimas gali užblokuoti diską. O tai gali priversti prie variklio „sudegimo“ bei garantijos praradimo, o net gi gali būti nelaimingo atsitikimo priežastimi.
7. Pjovimo užbaigimas įvyksta kai:
 - a) pjovimo diskas išeina iš pjaunamos medžiagos;
 - b) atlaisvinamas pjūklo jungiklis (21);
 - c) diskas visiškai sustoja;
 - d) įrankis padedamas saugioje vietoje.
8. Darbo pabaiga, parašyta punkte 7, atlikus šiuos veiksmus:
 - a) atjunkite akumuliatorių,
 - b) pjūklas yra nuvalomas nuo pjuvenų ir dulkių;
 - c) pjūklas yra padėtas saugioje, nepasiekiamoje pašaliniamis vietoje (pav. nepasiekiamoje vaikams vietoje).

■ Nusiurbimo vamzdelis

Pjuvenų nusiurbimui atitinkamo siurblio siurbimo žarną prijunkite prie nusiurbimo vamzdelio (12).

■ Lazerinis žymeklis

Lazerinis žymeklis rodo pjovimo liniją. Ant ruošinio paviršiaus pažymėkite norimą pjūvį, o lazerio liniją pjovimo metu išlaikykite išilgai pažymėtosios.

Norėdami įjungti arba išjungti lazerinį žymeklį, nuspauskite mygtuką (8).

Prieš pjovimą patikrinkite, ar pjovimo linija yra teisingai rodoma. Lazerinis žymeklis gali pakeisti padėtį dėl vibracijos intensyvaus elektros įrankio naudojimo.

DĖMESIO: Kiekvieną kartą baigę pjovimą, lazerinį žymeklį išjunkite.

PJOVIMO DISKO KEITIMAS:

DĖMESIO: Prieš keisdami pjūklo diską, atjunkite įrankį nuo akumuliatoriaus.

Pjovimo disko montavimo metu naudokite apsaugines pirštines. Kontakto su pjovimo disku atveju galima susižaloti.

Naudokite tik atitinkamus parametrus turinčius diskus, kurie yra nurodomi

šioje instrukcijoje.

Draudžiama dirbti su šlifavimo diskais.

Norėdami pakeisti pjovimo diską atlikite šiuos veiksmus:

– Nuspauskite suklo fiksavimo mygtuką (18) ir prilaikykite jį tokioje padėtyje (žr. E pav.). Imbusiniu raktu (26) atsukite montavimo varžtą (14) (žr. F pav.).

DĖMESIO: Suklo fiksavimo mygtuką (18) galima nuspausti tik, jeigu suklysus nesisuka. Kitu atveju galima pažeisti įrenginį.

– Gaubto rankena (13) pakelti į užpakalinę pusę ir prilaikyti. Nuimti užspaudimo išorinį flanšą (15) ir pjovimo diską (16) nuo veleno (žr. F pav.).

DĖMESIO: Nenuimkite vidinio užspaudimo flanšo; jeigu flanšas įkristų, tai būtina į uždėti plokščiu paviršiumi į išorinę pusę įrenginio korpuso atžvilgiu.

Pjūklo montavimą atlikite atvirktine eiga. Uždedant pjovimo diską būtina atkreipti dėmesį ar sutampa disko apsisukimų kryptis. Rodyklės diske kryptis turi sutapti su rodyklės pjovimo disko gaubte kryptimi.

PJOVIMO GYLIO NUSTATIMAS (žr. G pav.):

Negilius įpjovimus (mažesnius negu medžiagos storis) galima atlikti nustatant norimą gylį, nuleidžiant pjūklo padą (1) iki tinkamos padėties. Pjovimo gylis 0° padėtyje gali būti nustatytas 0 mm - 48 mm diapazone.

1. Atjunkite pjūklą nuo akumuliatoriaus.
2. Atsukite pjovimo gylio nustatymo varžtą (19).
3. Nustatykite norimą pjovimo gylį, panaudodami pjovimo gylio skalę (20).
4. Prisukite varžtą (19).

DĖMESIO! Pjovimo gylis turi maždaug 3 mm viršyti medžiagos storį. Kitoje nupjautos medžiagos pusėje diskas turi išsikišti šiek tiek daugiau nei dantuko aukštis.

PJOVIMO KAMPO NUSTATYMAS (žr. H pav.):

Pjūklą galima atlikti pjovimus nuo 0° iki 45° kampu medžiagos paviršiaus atžvilgiu. Tam tikslui būtina nustatyti pjūklo padą (1) reikiamoje padėtyje.

1. Atjunkite pjūklą nuo akumuliatoriaus.
2. Atsukite pjovimo kampo nustatymo varžtą (4).
3. Nustatykite atitinkamą pjovimo kampą, panaudodami pjovimo kampo skalę (5).
4. Prisukite varžtą (4).

DĖMESIO! Įstrižo pjovimo atveju pjovimo gylis yra mažesnis nei pjovimo gylio skalėje nurodyta vertė.

LYGIAGREČIO PJOVIMO VEDŽIOKLIS (žr. I pav.):

Vedžioklis (2) leidžia atlikti lygiagrečių pjaunamajam paviršiui pjovimą.

1. Atjunkite pjūklą nuo akumuliatoriaus.
2. Įdėkite vedžioklį (2) į skylę pjūklo pado priekyje.
3. Nustatykite norimą pjovimo plotį.
4. Užveržkite vedžioklį varžtu (3).
5. Pradėkite pjovimą.

LAIKYMAS IR PRIEŽIŪRA:

Mašina turi būti laikoma vaikams neprieinamoje vietoje, švari, apsaugota nuo drėgmės ir apdulkinimo. Įrangą turi būti laikoma sąlygose, kur nekyla mechaninių pažeidimų rizika ir žalingas atmosferos

poveikis.

Prietaisas beveik nereikalauja specialios priežiūros. Prietaisas turi būti švarus bei saugomas nuo dulkių ir drėgmės.

Po darbo rekomenduojama nuvalyti pjūklą nuo pjuvenų ir dulkių. Tai palengvina prilaikyti pjovimo disko gaubtą (13), kuris leidžia atidengti pjovimo diską (16).

DĖMESIO! Rankena naudokitės tik atliekant priežiūros ir aptarnavimo darbus; prieš tai būtina išjungti elektros maitinimą.

Jeigu darbo patalpoje buvo daug dulkių, po darbo rekomenduojama pravalyti įrenginio ventilacinės angas suslėgtu oru – tai saugo guolius bei pagerina variklio aušinimą.

Korpusą valykite švaria, drėgna šluoste ir nedideliu muilo kiekiu. Po to sausai nušluostykite.

Nenaudokite jokių valiklių ar tirpiklių, galinčių sugadinti plastikinius įrankio elementus.

Saugokite, kad į įrankio vidų nepatektų vanduo.

Įkroviklį valykite tik sausu skudurėliu.

Lazerio pluošto išėjimo angoje matomas nešvarumas atsargiai išvalykite medvilniniu tamponu, sudrėkintu stiklo valymui skirtoje priemonėje.

TRANSPORTAS:

Pjūklą transportuokite bei laikykite pakuotėje saugančioje nuo dulkių, saugančioje nuo drėgmės, dulkių ir smulkių objektų įsiskverbimo, ypač saugokite ventilacinės angas. Smulkūs elementai, patenkantys į korpusą gali pažeisti variklį.

Jeigu akumulatorius yra išimtas gabenimo arba laikymo periodui, patikrinkite, ar nebus akumulatoriaus kontaktų sujungimo. Iš lagaminėlio, įrankių dėžės arba transportavimo konteinerio išimkite metalines dalis (varžtus, vinis, sagtis, išmėtytus antgalius, vielas arba metalo drožles) ar kitokiu būdu užtikrinkite, kad akumulatorius tokių elementų nelies.

APLINKOSAUGA:



DĖMESIO! Pateiktas simbolis reiškia, kad panaudotas prietaisas draudžiama išmesti kartu su kitomis atliekomis (už pažeidimą gresia piniginė bauda). Panaudoti elektros prietaisai bei elektroninės dalys ir komponentai turi neigiamą poveikį aplinkai ir žmonių sveikatai.

Namų ūkis turėtų prisidėti prie panaudotos įrangos utilizavimo bei pakartotino medžiagų panaudojimo (perdirbimo). Lenkijoje ir Europoje yra kuriama arba jau veikia panaudotos įrangos surinkimo sistema. Todėl visi paminėtos įrangos pardavimo taškai yra įpareigoti priimti panaudotą įrangą. Be to yra specialūs panaudotos įrangos priėmimo taškai.

GAMINTOJAS:

PROFIX Sp. z o.o.

Marywilka 34,

03-228 Varšuva, Lenkija

Šis prietaisas atitinka šalies bei Europos reikalavimus bei visus saugos reikalavimus.

DĖMESIO! Atsiradus techninių problemų, kreipkitės į autorizuotą servisą. Prietaiso remontą gali atlikti tik kvalifikuotas personalas, naudojant tik originalias atsargines dalis.

PIKTOGRAMAI:

Paveikslėlių esančių prietaiso firmineje lentelėje ir informaciniuose lipdukuose paaiškinimas:



– «Prieš įjungdami perskaitykite naudojimo instrukciją!»



– «Akumulatorius turi būti saugomas nuo aukštos temperatūros, pvz. nuo pastovaus saulės spindulių poveikio.»



– «Nejmeskite akumuliatorių į ugnį.»



– «Nejmeskite akumuliatorių į vandenį.»



– «Skirtas naudoti tik patalpų viduje.»

TIPIŠKI GEDIMAI IR JŲ ŠALINIMAS:

PROBLEMA	SPĖJAMA PRIEŽASTIS	PROBLEMAS SPRENDIMAS
Pjūklas neveikia.	Elektros maitinimo stoka, gedo variklis arba paleidimo jungiklis.	Patikrinti baterijos būklę bei jeigu reikia, pakeisti ją. Jeigu elektros prietaisas toliau neveikia, nuvežkite jį į techninio aptarnavimo servisą (adresas nurodytas garantiniame lape).
Variklis blogai veikia.	Išsikrovę baterija.	Įkrauti bateriją.
	Anglies šepetėliai susidėvėjo.	Pakeisti anglies šepetėlius serviso punkte.



PROFIX įmonė siekia tobulinti savo produktus, todėl gali keistis produktų specifikacijos. Apie šiuos pasikeitimus įmonė nėra įpareigota nepranešti. Paveikslėliai esantis aptarnavimo instrukcijoje tai tik pavyzdžiai bei gali skirtis nuo nusipirktų prietaisų.

Ši instrukcija yra apsaugojama autoriaus teise. Kopijavimas/plėtojimas be PROFIX Sp. z o.o. leidimo raštu draudžiamas.

DT-C2/d_zg/0402

Łomna Las: 2021.11.23

(EN) EC/EU DECLARATION OF CONFORMITY
(PL) DEKLARACJA ZGODNOŚCI WE/UE
(RO) DECLARAȚIE DE CONFORMITATE CE/UE

(LV) EK/ES ATBILSTĪBAS DEKLARĀCIJA
(LT) EB/ES ATITIKTIES DEKLARACIJA
(CS) ES/UE PROHLÁŠENÍ O SHODĚ

(HU) EK/EU-MEGFELELŐSÉGI NYILATKOZATA

(EN) MANUFACTURER (PL) PRODUCENT (RO) PRODUCĂTOR (LV) RAŽOTĀJS (LT) GAMINTOJAS (CS) VÝROBCE (HU) GYÁRTÓ

PROFIX Sp. z o.o. ul. Marywilska 34, 03-228 Warszawa

(EN) Person who was authorized to develop technical documentation:
(PL) Osoba upoważniona do przygotowania dokumentacji technicznej:
(RO) Persoana împuternicită pentru pregătirea documentației tehnice:
(LV) Persona atbildīga par tehnikās dokumentācijas sagatavošanu:

(LT) Asmuo įgaliojotas parengti techninę dokumentaciją:
(CS) Osoba oprávněna připravit technickou dokumentaci:
(HU) Műszaki dokumentáció elkészítésére meghatalmazott személy:

Mariusz Rotuski, Centrum Dystrybucyjno-Handlowe PROFIX, ul. Dobra 3, Łomna Las, 05-152 Czosnów

(EN) Cordless hand-held circular saw (PL) Akumulatorowa ręczna pilarka tarczowa (RO) Ferăstrău circular cu acumulator (LV) Akumulatora rokas rīpziģis (LT) Akumulatorinis rankinis diskinis pjūklas (CS) Akumulátorová manuální kotoučová pila (HU) Akkumulátoros kézi kőrűrés

VULCAN Concept VJP60

M8662

20 V d.c.; n_c: 4300; Ø140

S2138 ...- S2518

(EN) The object of the declaration described above is in conformity with the relevant Union harmonisation legislation: (PL) Wymieniony powyżej przedmiot niniejszej deklaracji jest zgodny z odpowiednimi wymaganiami unijnego prawodawstwa harmonizacyjnego: (RO) Obiectul declarației descris mai sus este în conformitate cu legislația relevantă de armonizare a Uniunii: (LV) Iepriekš aprakstītais deklarācijas priekšmets atbilst attiecīgajam Savienības saskaņošanas tiesību aktam (LT) Pirmiau aprašytas deklaracijos objektas atitinka susijusius derinamosius Sąjungos teisės aktus: (CS) Výše popsaný předmět prohlášení je ve shodě s příslušnými harmonizačními právními předpisy Unie: (HU) A fent ismertetett nyilatkozat tárgya megfelel a vonatkozó uniós harmonizációs jogszabálynak:

(EN) 2006/42/EC (OJ L 157, 9.6.2006, p. 24–86); 2014/30/EU (OJ L 96, 29.3.2014, p. 79–106); 2011/65/EU of the European Parliament and of the Council of 8 June 2011 on the restriction of the use of certain hazardous substances in electrical and electronic equipment (OJ L 174, 1.7.2011, p. 88–110) change 2015/863/UE;
(PL) 2006/42/WE (Dz.U. L 157 z 9.6.2006, str. 24–86); 2014/30/UE (Dz.U. L 96 z 29.3.2014, str. 79–106); 2011/65/UE z dnia 8 czerwca 2011 r. w sprawie ograniczenia stosowania niektórych niebezpiecznych substancji w sprzęcie elektrycznym i elektronicznym (Dz.U. L 174 z 1.7.2011, str. 88–110), zmiana 2015/863/UE;
(RO) 2006/42/CE (JO L 157, 9.6.2006, p. 24–86); 2014/30/UE (JO L 96, 29.3.2014, p. 79–106); 2011/65/UE a Parlamentului European și a Consiliului din 8 iunie 2011 privind restricțiile de utilizare a anumitor substanțe periculoase în echipamentele electrice și electronice (JO L 174, 1.7.2011, p. 88–110) schimbare 2015/863/UE;
(LV) 2006/42/EK (OV L 157, 9.6.2006., 24./86. lpp.); 2014/30/ES (OV L 96, 29.3.2014., 79./106. lpp.); 2011/65/ES (2011. gada 8. jūnija) par dažu bīstamu lielu izmantošanas ierobežošanu elektriskās un elektroniskās iekārtās (OV L 174, 1.7.2011., 88./110. lpp.) maiņa 2015/863/UE;
(LT) 2006/42/EB (OL L 157, 2006 6 9, p. 24–86); 2014/30/ES (OL L 96, 2014 3 29, p. 79–106); 2011/65/ES 2011 m. birželio 8 d. dėl tam tikrų pavojingų medžiagų naudojimo elektros ir elektroninėje įrangoje apribojimo (OL L 174, 2011 7 1, p. 88–110); pokytis 2015/863/UE;
(CS) 2006/42/ES (Úř. věst. L 157, 9.6.2006, s. 24–86); 2014/30/EU (Úř. věst. L 96, 29.3.2014, s. 79–106); 2011/65/EU ze dne 8. června 2011 o omezení používání některých nebezpečných látek v elektrických a elektronických zařízeních (Úř. věst. L 174, 1.7.2011, s. 88–110) změna 2015/863/UE;
(HU) 2006/42/EK (HL L 157, 2006.6.9., 24–86. o.); 2014/30/EU (HL L 96., 2014.3.29., 79–106. o.); 2011/65/EK irányelve (2011. június 8.) egyes veszélyes anyagok elektromos és elektronikus berendezésekben való alkalmazásának korlátozásáról (HL L 174., 2011.7.1., 88–110. o.) változás 2015/863/UE;

(EN) References to the relevant harmonised standards used or references to the other technical specifications in relation to which conformity is declared:
(PL) Odniesienia do odpowiednich norm zharmonizowanych, które zastosowano, lub do innych specyfikacji technicznych, w stosunku do których deklarowana jest zgodność:
(RO) Trimiteri la standardele armonizate relevante folosite sau trimeri la celelalte specificații tehnice în legătură cu care se declară conformitatea:
(LV) Atsauces uz attiecīgajiem izmantojamiem saskaņotajiem standartiem vai uz citām tehnikajām specifikācijām, attiecībā uz ko tiek deklarēta atbilstība:
(LT) Susijusių taikytų darnųjų standartų nuorodos arba kitų techninių specifikacijų, pagal kurias buvo deklaruota atitiktis, nuorodos:
(CS) Odkazy na příslušné harmonizované normy, které byly použity, nebo na jiné technické specifikace, na jejichž základě se shoda prohlašuje:
(HU) Az alkalmazott harmonizált szabványokra való hivatkozás vagy az azokra az egyéb műszaki leírásokra való hivatkozás, amelyekre 1 kapcsoltban megfeleléségi nyilatkozatot tették.

EN 62841-1:2015 EN 62841-2:5:2014

EN 55014-1:2017+A11:2020 EN 55014-2:2015

IEC 62321-3:1:2013 IEC 62321-6:2015 IEC 62321-7-1:2015 IEC 62321-7-2:2017 IEC 62321-4:2013+A1:2017 IEC 62321-5:2013 IEC 62321-8:2017

Mariusz Rotuski

Pełnomocnik Zarządu ds. Certyfikacji

Representative of the Board for Certification

(EN) This declaration of conformity is issued under the sole responsibility of the manufacturer. (PL) Niniejsza deklaracja zgodności wydana zostaje na wyłączną odpowiedzialność producenta. (RO) Prezenta declarație de conformitate este emisă pe răspunderea exclusivă a producătorului. (LV) Šī atbilstības deklarācija ir izdota vienīgi uz šāda ražotāja atbildību. (LT) Ši atitikties deklaracija išduota tik gamintojo atsakomybe. (CS) Toto prohlášení o shodě vydal na vlastní odpovědnost výrobce. (HU) E megfeleléségi nyilatkozat a gyártó kizárólagos felelősségére kerül kibocsátásra.

